

# Radio Notizie

## collezione completa digitalizzata

### Anno 2011

Il fascicolo di Marzo comprende in allegato l'inserto dedicato all'edizione speciale per i 25 anni della rivista Radio Notizie, con aggiornamento ai 30 ricordati appunto quest'anno. Ovviamente il "catalogo" è illustrato con abbondante materiale iconografico. Nel fascicolo principale troviamo ancora un'eco per questi 30 anni di esistenza per la pubblicazione, poi articoli che riguardano Radio Monte-Carlo faro radioelettrico d'Europa, Radio Free Sarawak, Radio Ontinyent, alcune stazioni greche in FM, La fien di Radio Praga in onde corte, la Web Radio, Non tutto ma... di Tutto, La QSL Racconta, a Scuola di Radioascolto, e la nota rubrica "Lettere".

Il fascicolo di Giugno si apre con La Radio in Palestina e in Israele, poi leggiamo I 50 anni dell'austriaca AMRS, Tutto sulla QSL, La QSL Racconta, Non tutto ma... di Tutto, Challenger Radio, e "Lettere" in cui il Radio Notizie si confronta con altre iniziative del genere. Il fascicolo di Giugno è anche il primo ad essere pubblicato in digitale. Ne troviamo una nota all'apertura del fascicolo di Settembre con il titolo: Il Radio Notizie nel Mondo Virtuale. Leggiamo: "Dallo scorso numero di Giugno, esattamente dal numero 230, la nostra bella rivista ha compiuto un ulteriore salto di qualità passando dal formato cartaceo a quello digitale con tutto quello che implica tale passaggio, cioè una immediata fruizione del prodotto, un minore costo, l'estensione del colore a tutte le sue 28 pagine, non solo alla prima e ultima pagina di copertina. Con il formato PDF (Portable Document Format), chiunque abbia installato sul suo computer il plugin gratuito PDF potrà visionare leggere e archiviare il nostro trimestrale in una apposita cartella che chiameremo "Collezione Radio Notizie" per richiamarlo poi quando vorrà... Il nuovo formato comporta anche la possibilità di poter riprodurre a colori tutto quello che in originale è a colori: le QSL, le bandierine, gli schemi, le foto, gli adesivi e molto altro". Una cosa è certa: la pubblicazione cartacea proseguirà ancora per qualche tempo, per venire incontro a coloro che non hanno dimestichezza con il computer". Gli articoli del fascicolo sono come sempre da Oscar: Observatorio Nacional do Brasil, Radio 1Africa, La QSL Racconta, I Primi 50 anni di Radio Colonia, la 1^ parte di Verso i 40 anni di Radioascolto, Con la Costa Pacifica nei Mari del Nord Europa, e ovviamente "Lettere".

Il fascicolo di Dicembre comprende la 2^ parte di Verso i 40 Anni di Radioascolto. Ne riportiamo un breve brano. "E' tempo di tirare le somme per questi miei 40 anni, un bilancio in ogni caso positivo, sono contento di aver scelto questo hobby perché risponde perfettamente alle mie necessità culturali di informazione in genere, di storia, geografia, turismo, collezionismo in particolare, e credo che proseguirò così sinché ne avrò la possibilità". Così si confidava Giovanni Sergi per i suoi 40 anni di radioascolto. Il fascicolo poi illustrava altri servizi: Due Canzoni politiche degli anni '70, la 2^ parte di Con la Costa Pacifica nei Mari del Nord Europa, Complementarietà di carta Stampata e Rivista Virtuale (PDF), Eagle of Iran, Viaggio Radiotelevisivo a New York, Viaggio Radiotelevisivo a Berlino, Viaggio in Croazia, Bosnia e S. Giovanni Rotondo, La QSL Racconta, Non tutto ma... di Tutto in cui viene presentato il concorso annuale di Radio Moldova International, purtroppo adesso abolito. Nel Diploma annesso al premio leggiamo: "Diploma concesso al Sig. Giovanni Sergi per la sua attiva partecipazione al concorso "Scoperta della Moldavia", 6^ Edizione dedicata al 20° anniversario della proclamazione dell'indipendenza della Repubblica di Moldavia, per le profonde conoscenze sulla Moldavia, l'attaccamento e la fedeltà all'emittente RMI". In "Lettere" Giovanni annota: Una volta, parlo degli anni '80-'90, non appena veniva organizzato un concorso molti facevano a gara nel partecipare. Adesso non più. I giovani ascoltatori di oggi evidentemente sono interessati ad altro, sono parolai senza costrutto, si ritirano alla prima difficoltà in ricezione, si interessano a cose di cui non dovrebbero interessarsi. No, con gente come questa il radioascolto come lo conoscevamo prima è ormai morto e sepolto, complici anche i cambiamenti strutturali e tecnici...". Al prossimo Redazionale con altre rivelazioni e commenti.

# radio notizie

del



GRUPPO D'ASCOLTO RADIO DELLO STRETTO

ANNO XXXI - N. 229 - PUBBLICAZIONE TRIMESTRALE DI RADIOASCOLTO - MARZO 2011

tutti gli orari in Ora Universale (UT)

\*La rivista Radio Notizie festeggia i suoi 30 anni. Buon compleanno!

\* Emittenti non ufficiali: Radio Free Sarawak

\* Dalla Spagna Radio Ontinyent

\* La fine di Radio Praga sulle onde corte



IL GARS RADIO NOTIZIE FIRMA LA CULTURA RADIOFONICA. SEMPRE!

**RADIO NOTIZIE DEL GRUPPO D'ASCOLTO RADIO DELLO STRETTO (ISTITUITO IL 20 OTTOBRE 1979) - RIVISTA TRIMESTRALE INDIPENDENTE DI CULTURA E TECNICA RADIOFONICA FONDATA NEL GENNAIO 1981 - REDATTORE RESPONSABILE: GIOVANNI SERGI - PUBBLICAZIONE FUORI COMMERCIO - LA DISTRIBUZIONE E' RISERVATA AI SOCI DEL GARS CHE SE NE SUDDIVIDONO LE SPESE - FOTOCOPIATO IN PROPRIO - TUTTA LA COLLABORAZIONE CONSISTENTE IN NOTIZIE, ARTICOLI VARI, BANDI DI CONCORSO E QUIZ, CARTOLINE QSL (IN FOTOCOPIA), SCHEDE-ORARI DI STAZIONI RADIO, ECC. PUO' ESSERE INVIATA IN TEMPO UTILE IN REDAZIONE IN MODO CHE GIUNGA ENTRO IL GIORNO 25 DEL MESE PRECEDENTE A QUELLO DI PUBBLICAZIONE (OVVERO ENTRO FEBBRAIO, MAGGIO, AGOSTO, NOVEMBRE) ALL'INDIRIZZO: GRUPPO D'ASCOLTO RADIO DELLO STRETTO C/O GIOVANNI SERGI - VIA SIBARI 40 - I-98149 CAMARO INFERIORE / MESSINA - ITALIA - TELEFONO: 090/770879 (IN ORE SERALI) - E-MAIL: [gsergi5050@hotmail.com](mailto:gsergi5050@hotmail.com) - SITO WEB a cura di Alessandro Pochi: [www.polistenaweb.it/gars](http://www.polistenaweb.it/gars)**

### COLLABORAZIONI (date di scadenza per i Redattori)

**Lettere al GARS Radio Notizie** - G. Sergi - entro il 20 del mese precedente a quello di copertina; lettere che arrivano dopo saranno citate in seguito.

**Caleidoscopio** - F. Pagnini - entro il 20 del mese precedente a quello di copertina;

**Short Wave Tips e Angolo delle Conferme** - D. Gabrielli - entro il 20 del mese precedente a quello di copertina, in modo che il tutto venga ricevuto a Messina non oltre il 25.

### SOMMARIO

Varie	pag. 2
RBSWC DX News: Buon Anno 1981	" 3
Forum tecnico dei DXers: Antenna quadro per il DX-ing sulle onde medie	" 4
Radio Notizie festeggia i 30 anni di esistenza	" 7
Radio Monte-Carlo faro radioelettrico d'Europa	" 10
Emittenti non ufficiali: Radio Free Sarawak	" 12
Radio Ontinyent	" 13
Grecia: da Xroma a Kiss FM	" 15
La fine di Radio Praga	" 16
La Web Radio	" 17
Non tutto ma... di tutto!	" 18
La QSL racconta	" 22
Lettere al GARS Radio Notizie	" 25
Vetrina del Radio Notizie	" 28

### In copertina



La copertina di questo numero è dedicata soprattutto al grande avvenimento dell'editoria per gli appassionati del radioascolto: i 30 anni della rivista **RADIO NOTIZIE** gestita e diretta da Giovanni Sergi. Poi alla fine di Radio Praga su onde corte e all'emittente spagnola Radio Ontinyent che fa parte della Cadena SER

### IL MEGLIO DI TE

omissis

Se realizzi i tuoi obiettivi  
incontrerai chi ti ostacola:

non importa, realizzali

omissis

Madre Teresa di Calcutta

### CONTRIBUTO SPESE

Il contributo spese per la nostra pubblicazione, frutto del nostro piacere (non siamo né Ditta - né giornalisti), comprende le spese di cancelleria, di fotocopiatura ed affrancatura (compresa la busta).

### Contributi - ITALIA

1 copia € 5.00 - 4 copie € 20.00

Tutte le copie sono con copertina e retrocopertina a colori.

Estero: contatta re la Redazione.

Il versamento **preferibilmente** con vaglia postale intestato a Giovanni Sergi, oppure: invio in Euro o in francobolli di prioritaria (si consiglia raccomandata). Dall'estero sono graditi IRC o Dollari U.S. Chi lo desidera, ed è in grado di farlo, può inviare qualsiasi somma in appoggio alle spese per far vivere questa nostra rivista che merita e che non ha alcuna sovvenzione pubblica.

### COLLABORAZIONE

La collaborazione è aperta a tutti i lettori che accettano le regole del vivere civile e quelle specifiche del radioascolto. La responsabilità di quanto riportato è personale.

La Redazione respinge ogni scritto lesivo della dignità di terze persone e può anche non condividere quanto riportato dai collaboratori.

**Nota:** in copertina, in alto a destra, la foto raffigura il radioascoltatore Antonello Arcudi all'età di circa 12 anni. A quel tempo egli si dilettava anche a trasmettere con un ricetrasmittitore e ad effettuare collegamenti radio in banda cittadina (CB) dei 27 MHz con risultati molto buoni. Antonello è scomparso prematuramente durante il sonno, nelle prime ore del mattino il 31-03-1997 all'età di 27 anni. Quattordici anni fa.

**Non ti dimenticare di collaborare anche con i tuoi ascolti (da inviare a Dario Gabrielli, non a Messina)**

"DX-ing, the scientific hobby for better world communication, friendship and good will between the peoples of the world"



# RBSWC DX NEWS

1981  
No. 1-2  
Anno XVII

OFFICIAL MONTHLY BULLETIN OF RADIO BUDAPEST SHORT WAVE CLUB WORLD WIDE HQ

## BUON ANNO 1981

Cari amici del Club,

Desideriamo esprimere anche in questa sede i nostri migliori auguri di Buon Anno a tutti i singoli soci del RBSWC. Come in passato anche quest'anno ringraziamo con una cartolina QSL speciale gli amici del Club che ci hanno aiutato con una assidua collaborazione durante tutto il 1980. In questi giorni stanno per ricevere la QSL annuale i soci del Club, ad eccezione di coloro, una piccola minoranza, che da lungo tempo non si sono fatti vivi e non hanno alcun rapporto con Radio Budapest. Per diversi anni abbiamo mandato la QSL a tutti i soci del Club. Numerosi amici però hanno espresso opinioni contrarie, obiettando l'invio della cartolina anche agli inadempienti all'impegno di favorire con i rapporti di ricezione il lavoro dei nostri tecnici. Approvando la loro opinione, non siamo stati però rigidi, poiché molti, soprattutto vecchi ascoltatori che da diversi anni, anzi decenni, aderiscono al club, hanno mantenuto i legami con Radio Budapest anche in altre forme. Hanno aiutato il nostro lavoro con critiche ai nostri programmi, con domande, con l'illustrazione delle possibilità di ricezione, con tipe per i programmi DX e per il DX NEWS, con osservazioni, suggerimenti, con notizie sul radiantismo ecc. Tutto ciò è stato utile sia a Radio Budapest, sia ai soci del club. Nei bollettini precedenti abbiamo già segnalato che intendiamo tener conto di questi criteri nell'invio della QSL per il 1980. Speriamo che i soci del club comprenderanno questa nostra posizione, considerandola opportuna e corretta. Malgrado l'accurato controllo può capitare che qualcuno, pur avendo-





finché il volume dell'emittente scelta cresce nella misura voluta. In questo caso l'accordatore è sintonizzato sulla banda desiderata, cioè l'antenna esterna è puntata sulla frequenza della stazione che si intende captare. Nel corso della realizzazione dell'accordatore bisogna fare attenzione affinché la bobina sia bene isolata e ben fissata nella scatola, sia sistemata vicina ai capacitori variabili e all'interruttore collocato al centro, e piuttosto lontano dalla scatola dell'apparecchio.

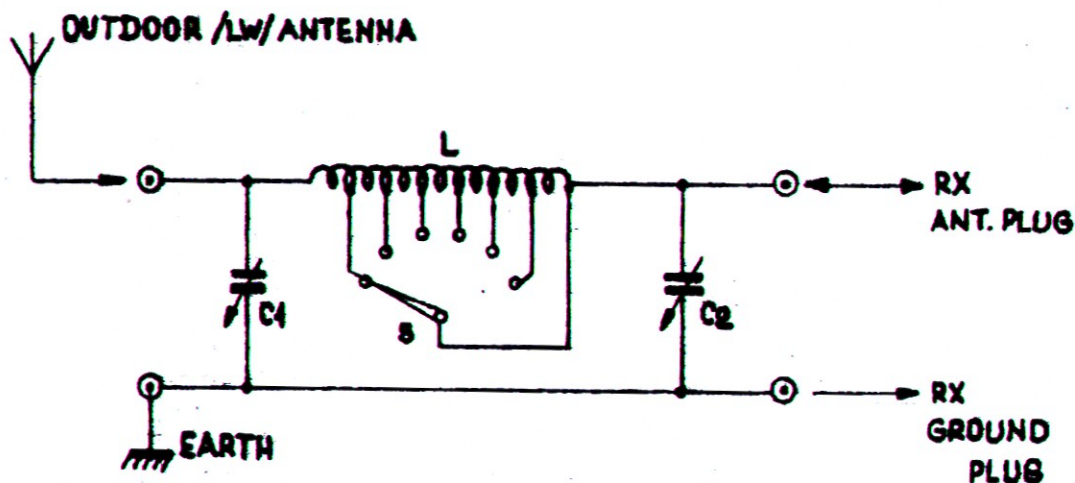

DXNREWXBUONANNODXNEWSBUONANNODXNEWSBUONANNODXNEWSBUONANNODXNEWSBUONANNODX

Risposta del nostro esperto tecnico Dennis Herner a Cornelius Jan Slot, PA-1224/RB, Stinzenflora 58, 8935 NM, Leeuwarden, Olanda.

La sovrarmodulazione è un difetto frequente dei moderni apparecchi riceventi a semiconduttori. Le fabbriche, comprensibilmente, progettano e producono circuiti entranti a radiofrequenza dei ricevitori, anche nel caso delle radio portatili a basso costo, in modo da ottenere la maggiore sensibilità possibile. I semiconduttori a buon mercato, prodotti in grandi serie, corrispondono molto bene a questo scopo, hanno relativamente grande potenza di amplificazione, basso rumore proprio e danno ottimi risultati anche sulle frequenze relativamente alte. Questi transistor a radio-frequenza superano in tutto e per tutto le valvole elettroniche usate nel passato, ad eccezione di un solo aspetto, e cioè la regolazione. La dinamica della regolazione delle valvole elettroniche riesce infatti a filtrare i vicini forti segnali radiofonici, che si presentano più lontano della frequenza captata nell'ingresso dell'antenna del ricevitore, così si sente solo la stazione desiderata, copre i segnali della stazione forte, vicina e non si presenta la sovrarmodulazione. La regione dinamica dei transistor RF, usati in generale, è inferiore a quella delle valvole elettroniche, così essi si prestano meno alla regolazione, perché amplificano ugualmente anche i segnali lontani della frequenza intercettata, anzi anche lo stesso transistor può oscillare il che si manifesta nella sovrarmodulazione. Negli apparecchi radio a semiconduttori la sovrarmodulazione si presenta laddove si trova nei dintorni una forte stazione

radio. Ciò si riferisce a qualsiasi emittente, nella banda VHF, broad - casting FM o anche a stazione trasmittente TV. Queste emittenti sono sistemate in generale ai limiti delle grandi città, molte volte riunite in un centro. La stazione emittente di diversi kilowatt o di centinaia di kilowatt può, nei dintorni, sovrarmodulare i ricevitori a transistor nelle bande delle onde corte, ma nelle dirette vicinanze può provocare disturbi anche nelle bande di onde medie. Le fabbriche di apparecchi radio hanno scoperto questi problemi solo alcuni anni fa e anche nel caso del GRUNDIG SATELLIT-2000 si presenta questa sovrarmodulazione, e questo non è un ricevitore dal prezzo più basso. La difesa contro la sovrarmodulazione è possibile in diversi modi. E' d'importanza sostanziale che il produttore collochi, al posto dei semplici transistor RF, nella parte frontale dell'apparecchio dei transistor FET / field effect / la cui dinamica e diversi parametri sono abbastanza simili a quelli delle vecchie valvole elettroniche. Questi si trovano già sistemati negli apparecchi ricevitori a comunicazione, di prezzo elevato. Un'altro metodo consiste nell'impiego di un cosiddetto attenuatore RF, che può essere messo in azione quando si manifestano dei disturbi di sovrarmodulazione. Un'attenuatore di questo tipo si trova già negli apparecchi tipo YAESU FRG. Un altro procedimento, più costoso però, è quello di munire il ricevitore di circuito preselettore. Le radio a sistema PLL, in generale, sono complete di questo dispositivo. Gli apparecchi come quello di Cornelius, PANASONIC DR28, non ne sono dotati. Però è possibile fare qualcosa anche in questa situazione. La difesa più semplice riguarda l'uso di una antenna outdoor più corta. L'antenna deve essere accorciata in modo che la sovrarmodulazione possa essere ridotta al minimo. Nel caso, per esempio, di una antenna longwire, di una antenna a L invertita, il filo superiore, orizzontale della L invertita deve essere lungo al massimo sei metri. Prima di far ricorso all'antenna esterne, ti proponiamo, però, di fare alcuni tentativi con l'antenna telescopica. Un altro metodo è l'impiego di un preselettore sintonizzabile. Si può comperarlo già pronto, ma bisogna fare attenzione che sia realizzato con transistori FET e sia sintonizzabile in tutte le bande. Si può costruire anche a casa un preselettore, ma ciò richiede una certa pratica e diversi attrezzi. Si può inoltre acquistare anche un attenuatore-RF, ma si deve procedere anche in questo caso nello stesso modo, occorre provarlo con il ricevitore e con antenna alta. Ed infine una soluzione semplicistica, che non richiede molti soldi e può essere applicata in caso di necessità. Si tratta di far aderire un potenziometro del valore di diverse migliaia di ohm fra l'ingresso antenna del ricevitore e il punto terra. Girando il potenziometro è possibile ridurre la sovrarmodulazione. Questo è praticamente un attenuatore primitivo.

DXNEWSBUONANNODXNEWSBUONANNODXNEWSBUONANNODXNEWSBUONANNODXNEWSBUONANNODX  
 .....

In quel numero 1-2 1981 Anno XVII del bollettino di Radio Budapest, ormai a 10 pagine, troviamo oltre a quanto da noi pubblicato, Notizie e DX tips, Soci del Club domandano - soci del Club rispondono, Richieste di corrispondenza, l'angolo delle foto. Di un certo interesse il racconto di una appassionata del radioascolto, su come ha iniziato ad ascoltare le radio estere.

Scrivete Peggy Meadows dall'Inghilterra: Vorrei raccontare come ho iniziato a dedicarmi all'ascolto delle onde corte. E' cominciato nel 1967 e col passare degli anni il mio interesse non è diminuito. Mi piace molto conoscere la vita, le opinioni e la musica degli altri popoli. Il mio primo apparecchio è stato un G.E.C. Starfinder che occupa ancora un posto d'onore nella mia stanza dove si trovano le varie apparecchiature necessarie per il radiantismo. Ho acquistato poi diverse radio, in ordine, Eddystone 840, Grundig Satellit 1000, Sharp FV 1800 e recentemente un FRG 7. Non sono una ascoltatrice attaccata alla poltrona. Nel 1972 sono stata nell'Unione Sovietica, a Mosca, nel 1974 ho visitato Radio Sweden, nel 1975 Radio Praga e Radio Budapest. - Desidero far notare che se gli amici del Club mi vorranno scrivere, sarò lieta di rispondere.

**Nell'editoria italiana per appassionati del radioascolto  
il miracolo della nostra pubblicazione  
RADIO NOTIZIE FESTEGGIA  
I 30 ANNI DI ESISTENZA**

di Giovanni Sergi

Il "miracolo" nel titolo si riferisce alla longevità di questo nostro periodico perchè è difficile che una pubblicazione dedicata alla radio e al radioascolto raggiunga i trenta anni di esistenza. Difficile perchè oltre al costante impegno nel reperire materiale interessante e utile, occorrono fiducia nel presente e nel futuro, lungimiranza, e una certa logistica, una certa infrastruttura per essere puntualmente presenti all'uscita della pubblicazione. Delle tantissime pubblicazioni presenti in Italia negli anni '80-'90 del secolo scorso ne sopravvivono soltanto alcune, due sole cartacee (di cui una è il Radio Notizie). Il resto si è perso per strada, vuoi per mancanza di sostegno, perchè i casi della vita hanno costretto all'abbandono i responsabili, vuoi pure perchè vi era uno sfrenato individualismo senza alcuna programmazione e volontà di continuare. Fin da subito, il Radio Notizie a me affidato ha svolto un servizio di formazione e di informazione per i lettori. Il momento era diverso, non si poteva contare sulla quasi inesauribile miniera culturale rappresentata adesso da internet, per cui se si voleva approfondire su una emittente non restava che affidarsi alla generosità e alla buona volontà di qualche secretaria, di qualche responsabile della stessa emittente oppure registrare in diretta su cassette da 60, 90 o 120 minuti, o sulle microcassette, per poi trascriverne il contenuto. Roba da museo ormai, eppure non sono passati più di 15 anni da quella pratica, sostituita dal registratore digitale e dall'invio del file direttamente per email. Anche nella stampa vi sono stati indubbi progressi, al momento attuale ci si avvale di buone stampanti a getto di inchiostro, se non al laser, che hanno sostituito con i programmi di video scrittura la vecchia macchina da scrivere ed il nastro bicolore nero/rosso. Mi rivedo negli anni '80 e in buona parte dei '90 a redigere i tantissimi articoli per il Radio Notizie utilizzando nell'impaginazione i segnaposto dove poi sarebbero state incollate foto, bandierine, cartoline QSL, tutto il materiale iconografico che adesso viene inserito automaticamente dal programma Pagemaker 7.0 della Adobe. Le fotocopie di quegli anni, poco contrastate e subito sbiadite, sono state sostituite oggi da altre più durevoli stampate su carta migliore con l'ausilio pure del colore. Così se tutto viene fatto a regola d'arte, dalla redazione all'impaginazione, dal contrasto alla riproduzione delle fotocopie, ne viene fuori un prodotto che può fare concorrenza alle pubblicazioni stampate in tipografia. Per me è stata una grande soddisfazione offrire ai lettori una pubblicazione esteticamente bella, frutto di una intelligente programmazione e di una accurata realizzazione, di una collaborazione fra diversi amici che hanno messo in comune le loro conoscenze, i risultati dei loro ascolti. Parlavo di formazione e di informazione, perchè soltanto con una pubblicazione seria e intelligente come il Radio Notizie si possono trovare spunti per il proprio hobby e crescere giornalmente divertendosi e passando diversi momenti lieti con la radio. Un hobby, quello della radio, che permette di approfondire le conoscenze scolastiche, collezionare cartoline QSL e lettere di conferma, bandierine, adesivi, ricevere diverso materiale informativo, magari vincere diversi premi in oggetti-ricordo e in viaggi nei paesi delle emittenti che hanno indetto i concorsi. Per me non è bastato ricevere la QSL, farne mostra come trofeo per poi lasciarla da qualche parte come un numero di statistica o un nuovo Paese confermato, sono andato ben al di là, come possono testimoniare i tantissimi articoli scritti in questi 30 anni. Ogni cartolina QSL è stato uno spunto per studiarne il disegno e gli aspetti, per reperire la storia dell'emittente. Il futuro si presenta come un'incognita, andremo avanti finchè potremo, finchè la salute me lo permetterà. Può darsi che a un certo punto



nel futuro, nemmeno tanto lontano, il Radio Notizie da rivista cartacea si trasformi in virtuale su internet, apparendo in modo gratuito nel sito del GARS come file PDF mantenendo le attuali pagine, la periodicità e lo stesso impianto tecnico. Chi vorrà riceverlo ancora nel formato cartaceo dovrà specificarlo fornendo sempre le spese di stampa e di spedizione. Se ho potuto fare quel che ho fatto, se posso vantare una certa conoscenza tecnica della radio e un materiale ingente lo devo dapprima al bollettino dell'Italia Radio Club negli anni '70, e poi a quelli di Radio Budapest e della radio svedese negli anni '80.

# Die ganze Welt im Radio ...



maggio 00H  
 2-1-1-3  
 Av. Cor. 14  
 1977-1978  
 W.

Italia  
 i'log  
 immo  
 on, 1978

Carlo amico,  
 non potevo lasciare pas  
 sare queste feste, senza inviarte  
 auguri di Buon Natale e Buon  
 Anno! Come va il Gars? Saluti  
 cosa a tutti gli amici comuni.  
 Ci mancate molto. Non affettuoso  
 saluti a lei e famiglia  
 Mariella e famiglia

Programmista G.A.R.S.  
 a Radio Portugal

Nella trasmissione del 13 dicembre 1981  
 Radio Portugal ha fatto sapere al giudice  
 la nostra collaborazione per il 1982, e ci  
 assegna il primo venerdì del mese, a  
 cominciare da febbraio 1982 (venerdì 5 feb 1982).  
 Gradiamo il nostro normale,  
 relativi 7 1/2 ± 18 cm  
 15 fettine 38 cm.

Attenzione alla qualità tecnica  
 e si viene una copia di rivista  
 hanno ricevuto il nostro (9/1/82)  
 29 gennaio 1982 in via il nostro  
 programma

**RAE**

**RADIODIFUSION ARGENTINA AL EXTERIOR**

Buenos Aires, gennaio 1997.-

Carissimo amico Giovanni SZCZKI,

Riscopri di nuovo in contatto con rinnovato  
 piacere dopo un lungo periodo di silenzio che, però non ci ha  
 spinti nell'oblio.

C'è nella vita, specialmente a noi impegnati  
 tutta la giornata, di essere sempre a corto di tempo e trascurare  
 l'amicizia, ma non per questo la si dimentica, specialmente  
 quella che ci lega a tutti i nostri ascoltatori e in modo partico-  
 lare a quelli del GARS che, con Lei e cape, ci hanno dato tante  
 soddisfazioni pubblicando addirittura la storia della radiodiffu-  
 sione argentina e che da tanti anni ci seguono malgrado tutto.

Con i sensi della nostra (mia) sincera stima ed  
 amicizia, invio cordiali saluti estensivi a tutti gli amici del  
 GARS. A risentirci presto!

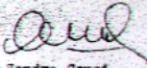
  
 Sandro Cenci  
 redazione italiana della  
 RAE  
 DIO. SUSANA PUERTAS TADONA  
 A/C DE R.A.E.

TELEX 21250 - LRA-AR - FAX (SECRETARIA) 325-9433 - FAX (TRANSMISION) 325-5242  
 CASILLA DE CORREOS 155-1000 - BUENOS AIRES - REPUBLICA ARGENTINA

In questa pagina da sinistra a destra e dall'alto in basso, un particolare della rivistina della Deutsche Welle "Ihre Welle" del Novembre 1990, una cartolina di Maria Manupella della Redazione italiana di Radio Portogallo dopo la chiusura, una lettera della RAE Argentina a firma Sandro Cenci, infine note per la collaborazione con Radio Portogallo che inizierà nel Febbraio del 1982.

Abbonarsi a una rivista di radioascolto è un consiglio che mi sento di dare a chi si accosta adesso a questo favoloso hobby, guardando alle proprie necessità e a quanto di meglio offre la piazza per una guida, un aiuto non indifferente per proseguire con questa attività. Nel corso degli anni abbiamo trattato di tutto, quindi il Radio Notizie è omni comprensivo, adatto proprio a tutti, ai vecchi come ai nuovi radioappassionati, agli amanti delle broadcasting come a quelli delle utility, una rivista seria che ha sempre rispettato chi la legge. Qui a destra vediamo la copertina della pubblicazione apparsa in occasione dei 25 anni del Radio Notizie. Per l'occasione è stata adattata come supplemento alla ricorrenza del 2011 ed aumentata di pagine, passando da 12 a 16. Conserva l'impostazione e l'impaginazione del nostro trimestrale e all'interno vengono ripercorsi questi ultimi 30 anni di esistenza con abbondante uso di materiale illustrativo. Il contributo



per riceverne una copia è di 5 euro anche in francobolli. I 30 anni trascorsi in compagnia della radio e del Radio Notizie sono stati per me fecondi, ricchi di spunti, di soddisfazioni, di gioia che riassaporos spesso prendendo in mano una cartolina QSL ottenuta allora in modo difficile e rocambolesco, qualche altra in modo fortunato, mi emozionano quando ripenso ai tanti viaggi-soggiorno vinti, quando rileggo le tante lettere ricevute con i ringraziamenti dai tanti amici che si sono susseguiti nel tempo. Ultimamente più di uno si è congratulato con me per il contenuto della rivista che si avvicina di molto ai migliori servizi giornalistici. E' un complimento e un riconoscimento che mi riempie di giustificato orgoglio, a me che giornalista non sono. Ma tutto questo non sarebbe stato possibile senza l'apporto dei tanti lettori, alcuni dei quali purtroppo non sono più con noi, senza contare soprattutto il fattivo aiuto e il sostegno delle tante emittenti in lingua italiana cessate o ancora in attività come Radio Polonia, Radio Praga, Radio Sofia, Radio Giappone, Radio Cina Internazionale, la Deutschlandfunk-Deutsche Welle, Radio Romania, Radio Berlino Internazionale, Radio Portogallo, la BBC, Radio Cairo, Radio Mosca-Voce della Russia, Voce della Turchia, Radio Budapest, Radio Svizzera Internazionale, Voce della Grecia, VOIRI-Radio Tehran i cui responsabili hanno di volta in volta parlato in modo egregio della rivista e veicolato sulle magiche onde della radio le nostre iniziative, prima fra tutte i GARS-Contest. A tutti i dirigenti, ai responsabili, ai presentatori di queste emittenti il mio grato pensiero, un abbraccio e una calorosa stretta di mano. I ricordi di tutti sono nel mio cuore, uniti per sempre alla memoria sonora dei programmi, dei film, dei telefilm, delle canzoni che seguivo e ascoltavo in alternativa ai servizi della radio a onde corte e medie. Spero che qualcuno si ricordi di me e del Radio Notizie negli anni a venire, quando la radio come la conosciamo noi, trasmittente e ricevitore, sarà mutata ancora una volta ma che alla base resterà quella inventata da Guglielmo Marconi.

Busta primo giorno per i 50 anni della radio cecoslovacca nel 1973, Antonello Arcudi (26-02-1970 / 31-03-1997)

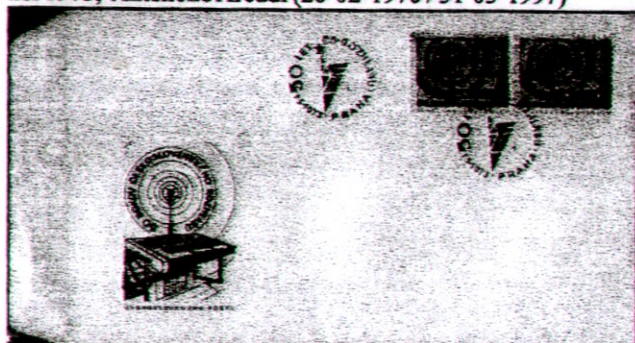



Sulle lunghe scale orientate sono stati  
 costruiti cinque archi di ferro.  
 Alcuni hanno attraversato su di essi  
 la via di polidromo canadese, altri si  
 portano l'acqua verso del plateau di  
 Caracac, altri sono ancora nuda per  
 i vapori del geyser e d'infamia ed  
 della ancora. Sembra come fosse  
 morti, perché hanno attraversato i  
 deserti e l'Australia in lo spazio di  
 uno stesso giorno...  
 Tutto non si raccoglie sulla cima  
 del monte Agel dove s'innalza la più  
 alta antenna d'Europa, e da qui si  
 sparpagliano dovunque i onde. di  
 Radio Monte Carlo, nonché ai piedi  
 della montagna, sotto i palazzi d'Alger  
 e gli Hotel d'Alger, e ogni di mattina  
 e domo d'una voce aprica, arrivano  
 a tutti gli angoli del mondo il piacere  
 della vita e l'amore della bellezza, che  
 nessuno, con l'orecchio, dall'antico  
 Mediterraneo...

Mor. Lagard

# RADIO MONTE-CARLO

## faro radioelettrico d'Europa

**P**er costruire un faro non si sceglie mai il fondo di una valle, ma un luogo molto alto sul livello del mare... Così la luce soccorritrice che fa da guida può stendere i suoi raggi e raggiungere anche i più lontani orizzonti.

Ora le onde herziane, pur essendo invisibili, non sono di diversa natura dalla luce. Così l'enorme massa rocciosa del Monte Agel faceva cadere la sua gigantesca ombra su tutta una parte d'Europa, quando fu installata la prima emittente di Radio Montecarlo con una potenza di 10 Kilowatts e un'antenna d'onde medie tale da dominare con tutta facilità i rilievi circostanti.

Ma Radio Monte Carlo doveva essere ascoltata in tutta Europa, e per questo bisognava vincere la montagna. Poiché le onde sbattevano le loro ali contro i fianchi rugosi delle rocce, si decise di sventare i malefici dello Spirito della Montagna. Il monte Agel era un ostacolo?... Sarebbe diventato un trampolino.

Un'antenna dell'altezza di 160 mt. fu installata al sommo del Monte a più di 1100 mt. sopra il livello del mare! Così la nuova emittente di 120 KW, avendo a disposizione una libera forza svettante in pieno cielo incominciò a trasmettere sull'Europa da un'altitudine totale di circa 1300 metri...

Questa soluzione tecnica era di un'audacia inaudita. Bisogna infatti considerare che il centro di emissione era situato a nord del Plateau de Fontbonne ad una distanza di 1350 mt. Nessun tecnico al mondo aveva mai osato progettare un'emittente si-

tuata a più di un chilometro dalla sua antenna. Questo straordinario problema radioelettrico fu risolto dai tecnici francesi con grande arte.

In realtà la perdita di potenza nel «feeder» è praticamente trascurabile: la quasi totalità dei 120 KW arriva infatti all'antenna e slanciandosi nel libero spazio fa di Radio Monte Carlo uno dei fari radioelettrici più potenti d'Europa.

Quanto abbiamo sopra detto non vuol assolutamente affermare che il risultato raggiunto sia stato ottenuto senza difficoltà. La natura si difese contro l'uomo con asprezza: si servì del freddo, della roccia, della neve e del vento. Ma la forza di volontà, di calcolo, di sapere, fu vinta. La costruzione di un pilone su una scarpata rocciosa non è cosa del tutto facile. Tutti gli ostacoli furono finalmente superati, tutti gli elementi dell'installazione furono messi in opera...

Questo piccolo articolo tratto da Radiorama n. 3 del 1956 descrive quella emittente cosiddetta *periferica*, che diffonde nella nostra lingua non lontano dall'Italia e prevalentemente in onde medie, per cui l'udibilità durante le ore di luce era limitata. Radio Montecarlo negli anni '60-'70 era seguita su 1466 kHz oltre che sulle onde corte. Mandava in onda molte canzoni di musica leggera italiana allora nel periodo aureo dei cantanti solisti e dei gruppi. Inoltre attraeva gli aficionados con quiz e giochetti di abilità mnemonica premiandoli con oggetti anche di valore, con forniture di prodotti per la casa e gettoni d'oro. Rispondeva ai rapporti d'ascolto con cartolina QSL. In auge la modulazione di frequenza, RMC italiana è scaduta in una qualunque stazione radio locale in FM.

Così ora si può dire che Radio Monte Carlo si presenta come una stazione a tre piani.

Al primo piano sono gli studios e i servizi amministrativi posti allo stesso livello del mare, al centro della città monegasca. È qui che si elaborano i suoni magici destinati ad essere uditi in tutta Europa. Le correnti di modulazione prodotte negli studios vengono allora dirette fino al centro emittente di Fontbonne che costituisce il secondo piano.

Il collegamento tra questi due punti è ottenuto con degli speciali cavi sotterranei. È stato necessario per questo scavare profondamente la roccia. Ma questo sistema aveva il vantaggio di un'assoluta sicurezza e sottraeva il collegamento a tutti i mutamenti atmosferici.

A Fontbonne il suono viene impresso sull'onda portante dell'emittente, per un'azione magica e delicatissima che si chiama modulazione e che fornisce al suono quella "infinita" per cui può oltrepassare continenti e mari.

Infine l'ultimo piano: la cima solitaria del Monte Carlo, occupata ora dal pilone di 160 mt. È là che si effettua il vero miracolo, dove le correnti ad alta modulazione di frequenza vengono trasformate in raggi irradianti.

L'antenna è un trasformatore che riceve energia elettrica e lancia nello spazio una forza elettromagnetica invisibile, sottile come la luce, e che va a portare il suo pacifico messaggio ai quattro angoli del mondo.

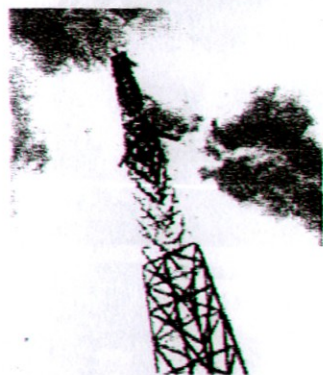
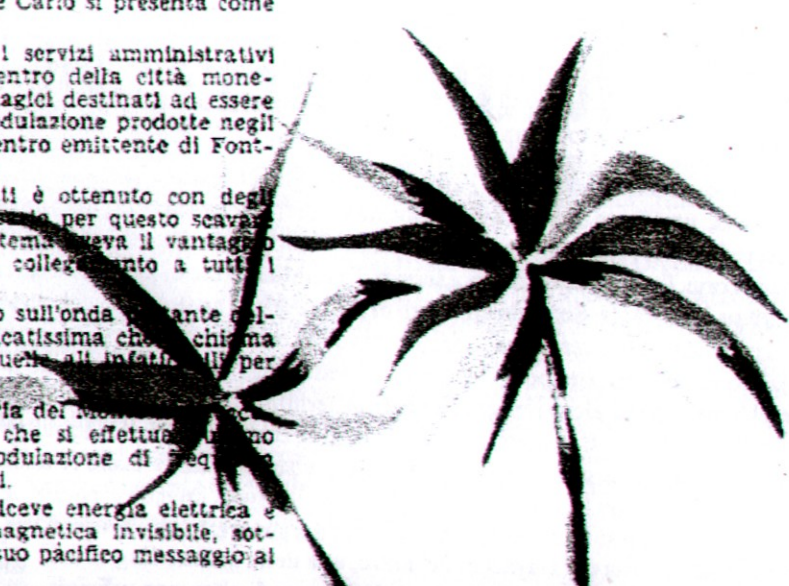

L'antenna situata a Biot, in un piccolo villaggio fra Antibes e Nizza

Sala di trasmissione in opera durante una esecuzione di musica sinfonica

L'antenna di Fontbonne è alta 160 metri ed ha una potenza di 100 KW

Grazie a questi dispositivi che abbiamo descritto, la zona di ricezione normale di Radio Monte Carlo copre l'intero bacino del Mediterraneo, il vicino Oriente e l'intera Europa.

Radio Monte Carlo porta il messaggio del sole del Mediterraneo sino ai Paesi del Sole di Mezzanotte



## INVITO ALLA COLLABORAZIONE

Amici lettori, se avete da proporre vecchi articoli come questo, oppure dei nuovi articoli fatti da voi stessi, non esitate a farlo inviandoci uno scritto già impaginato con eventuali foto e disegni ben contrastati, oppure mandate materiale illustrativo a parte sia per posta tradizionale che per email.

L'intervento di ognuno di noi renderà il *Radio Notizie* più vario e interessante. Grazie !

# emittenti non ufficiali

## RADIO FREE SARAWAK

“Con l’inizio delle trasmissioni il 15 Novembre 2010 gli abitanti del Sarawak avranno all’interno del loro Stato con Radio Free Sarawak una fonte alternativa di informazione”, si legge nell’articolo apparso proprio in quel giorno su internet. Queste trasmissioni consistono in un’ora soltanto di programmazione dalle 06.30 alle 07.30 ora di Sarawak sui 7590 kHz delle onde corte. Lo stesso notiziario, i servizi di attualità e i commenti saranno ripetuti nel medesimo giorno dalle 18.00 alle 19.00 su 15869 kHz. Secondo uno degli organizzatori, Ong Boon Keong, il contenuto sarà prodotto dalla locale NGO (Organizzazione non governativa) e dai leaders della comunità di Sarawak e inviato a Londra per essere diffuso. “Abbiamo iniziato questo progetto pochi mesi fa”, ha detto Ong. “Abbiamo condotto il nostro primo test stamattina, e rilevato che sarebbero occorsi alcuni miglioramenti in termini di chairezza” ha aggiunto. Poi ha precisato che molta gente all’interno dello Stato ottiene notizie tramite le onde corte, che nel mondo sviluppato sono in via di estinzione. “Largely defunct” sono le esatte parole inglesi. “Abbiamo visto che molti usano le onde corte per ascoltare i programmi della RTM (Radio Television Malaysia, ndt). Radio Free Sarawak intende sopperire alla mancanza di contenuti da parte della radio nazionale. Non si tratta del primo tentativo del genere, ma i precedenti sono stati un fallimento”. La lingua parlata si chiama Iban, quella dei Dayacchi del mare, una delle quattro lingue del Paese. La nuova emittente è partita seguendo le orme di altre non ufficiali come Radio Free Asia, Radio Free Afghanistan, North Korea Reform Radio, Democratic Voice of Burma e Voice of Tibet. Obiettivi di RFS sono quelli di ricordare quali sono i diritti della gente dei campi, informare i nativi di quelle terre sulle vittorie giudiziarie ottenute e sulle vuote promesse del governo. Avvisare sui vantaggi offerti dalla loro condizione, di votare per il cambiamento e per il Pakatan, una coalizione politica malese formata nel 2008. Tra i predecessori di RFS vi è Voice of Malayan Revolution che aveva iniziato le trasmissioni nel 1969 al tempo della rivoluzione culturale cinese e trasmise



ancora negli anni '70 e '80, una clandestina basata a Pechino. Diffondeva nelle maggiori 4 lingue del Paese.

Due le trasmissioni effettuate all’inizio: 0630-0730 ora locale (2230-2330 UT) su 7590 kHz e 1800-1900 (1000-1100 UT) su 15680 kHz. Attualmente la prima trasmissione va in onda alle 18.00-19.00 su 15420, la seconda alle 20.00-21.00 su 6205 kHz. Si ipotizzano per la prima trasmissione trasmettitori situati a Palau, mentre per la seconda potrebbero essere situati nel Tajikistan.

Rivolgendosi agli ascoltatori, i responsabili dell’emittente hanno detto: *Vi preghiamo di ascoltarci e di inviarci i vostri commenti e pensieri, in modo da rimanere in contatto*

### QSL Verification Card

Dear Giovanni Sergi,  
We are pleased to verify your report on the reception of Radio Free Sarawak.

Date: 2010-12-19  
Time: 22:51h - 22:57h UTC  
Frequency: 7590 kHz

Your report has been checked with the schedules of Radio Free Sarawak and found to be correct.

Date: 2011-01-04

Stamp & Signature:

Bruno Manse, Fondo  
Socinstrasse 27  
4051 Basel

# RADIO FREE SARAWAK



ed offrirvi il programma che desiderate. Se avete qualcosa, un problema o una storia da raccontare non esitate a contattarci, lasciate il vostro numero di telefono se lo desiderate. Per ulteriori informazioni consultate il sito presso [www.sarawakreport.org](http://www.sarawakreport.org) Su YouTube esiste un video di circa 9 minuti dedicato a Radio Free Sarawak seguendo il quale ci si può fare un'idea della lingua e tentare poi di identificarla e ascoltarla sulle onde corte. Si tratta di un'emittente critica verso il Governo del Sarawak.

Il nostro ascolto risale a Domenica 19 Dicembre 2010 dalle 22.51 alle 22.57 UT su 7590 kHz quando è stato formulato per le condizioni di ricezione un giudizio con il codice SINPO di 2-5-3-4-2. Nel programma

ascoltato si parlava dell'attuale situazione politica sotto forma di intervista dove un uomo poneva le domande e una donna rispondeva, erano opinioni e pensieri su diversi argomenti della vita in quel Paese. Non vi era alcun tipo di musica in quel momento. L'indirizzo al quale inviare i rapporti d'ascolto lo vediamo nella cartolina QSL della pagina precedente in basso. Ricordiamo l'annuncio fornito da questa emittente il 15 Novembre 2010: "This radio is different from others government radio ruling radio privately-owned radio. This radio will bring you hot hot hot hot stories that will not be broadcast on government radio".

## Una radio della regione valenciana (Spagna) RADIO ONTINYENT

Benvenuti. Sono il Direttore di Radio Ontinyent. Per me dirigere un'emittente che ha una storia risalente al 1928 è una grande soddisfazione. La radio è stata fondata da Salvador Miquel che fu il suo primo direttore e pioniere della radio. In seguito gli successe Ana Miquel che la fece entrare nell'era informatica. A me è toccato il compito di far giungere la stazione nel secolo XXI e credo che con questo staff e con la tecnologia avanzata stiamo fornendo un buon servizio alla comunità.



17:25 - LUNES - 31 de ENERO de 2011



L'equipe di Radio Ontinyent è disposta a soddisfare tutte le vostre aspettative ed a sorprendervi perchè la Radio è soprattutto immaginazione, intrattenimento, informazione e servizio. Sintonizzandoci andrete incontro a tutto ciò. Noi ascoltiamo. Joaquín Vilar Navarro, Direttore di Radio Ontinyent.

VALENCIA: Radio Ontinyent

Emisora	Radio Ontinyent
Frecuencia emisión	Cadena SER - 1.602 OM
Contacto	
Dirección	Ereta 2A, entlo. 46870 - Ontinyent (Valencia)
Teléfono	962 916 167
Fax	962 911 470
Correo electrónico	radioont@radioontinyent.com
Página web	http://www.radioontinyent.com



Soy el director de Radio Ontinyent. Para mí dirigir una emisora que tiene una solera que se remonta a 1928 es una gran satisfacción. La emisora fue fundada por Salvador Miquel, que fue su primer director y pionero de la radio; después le sucedió Ana Miquel, que situó la emisora en la era informática. A mí me ha tocado llevar la emisora al siglo XXI y creo que con el equipo de gente y la avanzada tecnología, estamos dando un buen servicio a la comunidad. El grupo de Radio Ontinyent está dispuesto a satisfacer todas sus expectativas y a sorprenderlas porque la radio sobre todo es imaginación, es entretenimiento, es información y es servicio. Sintonizándonos encontraréis todo esto. Nos oímos.

Joaquín Vilar Navarro  
Director de Radio Ontinyent.

Nelle foto: cena di Natale con tutto il personale di Radio Ontinyent, la secretaria Enri, il Direttore Joaquin Vilar Navarro, l'altra secretaria Sara (è lei che ha inviato l'email di conferma), Ramon della Cadena SER.

Ascoltare questa emittente locale spagnola non è affatto facile. Anzi tutto perchè diffonde su 1602 kHz considerato uno dei canali internazionali a basso potenziale, per cui diverse emittenti lottano per emergere e si ha la preponderanza di una o più emittenti, con conseguenti battiti e interferenze. E poi perchè il segnale



è sempre basso, dato che trasmettono con soli 5 KW. Possono essere presenti sul canale la spagnola Radio Vitoria, l'egiziana ERTU di El

Dakla, la greca ERA di Kozani o di Kavala, RAI3, qualche emittente della ex Jugoslavia, tutto in alternativa o talvolta in sottofondo o in scontro fra loro. Radio Ontinyent da lungo tempo è su 1602 ma dapprima diffondeva con soli 2 KW di potenza. E' stato un ascolto tra quelli effettuati nel periodo natalizio 2010 trascorso da Giovanni con relativa consorte a Ispica in prov. di Ragusa. La frequenza è ovviamente quella dei 1602 kHz, la data il 31 Dicembre, l'orario italiano dalle 20.57 alle 21.05, il codice SINPO 2-3-3-2-2. In quel periodo andava in onda il consuntivo del 2010, gli avvenimenti dell'anno che si sarebbe concluso tra poco nel mondo dello sport. Alle 21.00 Cadena SER, servizio informativo (molto breve), quindi pubblicità, la programmazione della serata, un'altra canzone. Dato che all'ora segnalata le emittenti della SER sono in rete, tra quelle di pari potenza (5 KW) probabile che giunga a noi quella più vicina in linea d'aria, Ontinyent si trova nel valenciano, le altre più distanti nell'entroterra. Qui vediamo la lettera di risposta al rapporto d'ascolto. Leggiamo che si scusano per il ritardo e sono lieti di incontrare gente appassionata della radio. Elencano quindi i canali su cui si può seguire Radio Ontinyent che ha come area di copertura la Valle D'Albaida (Ontinyent non è lontana, più avanti vi è il mare), la Safor e la Costera, ambienti molto belli con spiagge, un turismo sviluppato, cultura, sport e salute.

Una volta, alla lettera di conferma allegavano anche un adesivo, magari altri piccoli ricordini, ma adesso con l'affermarsi di internet e con il sempre più massiccio ricorso all'email, si è persa questa buona tradizione che comprendeva anche i bei francobolli esotici sulla busta. Ancora una volta si deve affermare con forza che non sempre il "progresso" significa miglioramento e, quindi, soddisfazione.

Sara, Radio Ontinyent  
 Agència de correus  
 A gorgi5050@hotmail.com  
 Da: Sara, Radio Ontinyent (sara@radioontinyent.com)  
 Inviato: martedì 25 gennaio 2011 10:08:59  
 A: gorgi5050@hotmail.com

De: Radio Ontinyent, S.L.  
 C/ Ereta, 2-A, Entremuelos  
 46870- Ontinyent  
 Valencia  
 Tfno. 96 291 61 67 / Fax. 96 291 14 70

GIOVANNI SERGI  
 VIA SIBARI, 40  
 98149 MESSINA/ CAMARO INFERIORE  
 ITALIA

Ontinyent a 25 de Enero de 2011:

Querido Amigo:

En primer lugar le pedimos disculpas por tardar tanto en contestar a su carta, la cual nos alegro, y nos complace saber que todavía poderos encontraros en la sociedad actual personas que sean aficionadas de la radio.

Nuestras emisoras de Radio son las siguientes:

- Cadena Ser- 1602 Kc de Obd
- Cadena Ser- 89.5 FM
- 40 Principales 95.3 FM
- MK Televisión, nuestros canales de emisión son en la Vall d'Albaida en el Canal 48 UHF, y el la Safor Canal 36 UHF.

Sin otro particular aprovechamos para saludarle,

Atentamente,

**Disfruta-la amb  
els cinc sentits**

# IN GRECIA DA XROMA FM ALLA MISTERIOSA KISS FM 92.2

di G. Sergi

Proveniente da [kiss@kiss922.gr](mailto:kiss@kiss922.gr), probabilmente da Public Relations, il 14 Gennaio 2011 mi giunge con email una lettera in lingua greca (che possiamo vedere qui a destra riprodotta) con oggetto: Kissfm-EnjoyFM-Xromafm-EPatra.GR. Dall'oggetto posso risalire alla stazione radio greca in modulazione di frequenza Xroma di Patraso, frutto degli ascolti effettuati la scorsa estate 2010 a Ispica tramite E-sporadico. Ne ho parlato fuggacemente sullo scorso numero della rivista a pag.18 nell'articolo "Ispica 2010 Paradiso di Onde Medie e FM". Adesso ne riprendo l'argomento dicendo che Xroma è stata da me ascoltata il 13 Agosto alle 14.32-14.45 su 102.1, periodo durante il quale erano in onda canzoni greche e una voce maschile annunciava di tanto in tanto nome della stazione e frequenza: *Decatombiu coma ena* (102.1 appunto). Che relazione ha Xroma con Kiss 92.2 istituita nel 1999? Nel caso qualcuno lo sapesse, può scrivere in Redazione. Kiss è una stazione commerciale che diffonde molta musica, si rivolge a un pubblico di giovani e di gente matura. Animatore principale è Makis Georgoulis (il suo nome figura in greco nella lettera riprodotta a destra). Altri collaboratori sono: Katerina Tsoukalas (sotto, a sinistra), Nana Karagiannis (sotto, a destra), Costas Bourdopoulos, Tasos Mexas, Marte Asapopoulos, Akis Vavaroutas. Si possono trovare altre informazioni, compresa la scheda dei programmi, di cui qui a destra vi è una parte, nel sito di Kiss 92.2 in internet.



Ο ΚISS ΠΕΖΕΝΑΙ ΕΠΙΘΥΜΕΙ  
97% - 90% & 2 day's

Το 2011 μας βρέθηκε ακόμα πιο δυνατός. Ο Kiss 92.2 μπήκε με το δέυ στη νέα χρονιά και σημάδεψε για το καλύτερο που έχουμε. Παρά φυσικώς τη δική μας, όμως παλιότερη και κερδισμένη. Το ανώτατο δικαστήριο της χώρας, το Συμβούλιο της Επικρατείας, με την υπ αριθμ. 1384/2010 απόφαση του, δώθηκε τον Kiss 92.2 απορριπτικώς ότι καμιά του είχε παραβεί η άδεια λειτουργίας από το Ε.Σ.Ρ. Αρθρομικα πτωμας κοπιών αυτα, αφού το παρόντα κωδικα και κοπιμα το μελλον με αλληλοδωρα.

Και αυτό γιατί ο Kiss 92.2 παρά τη δύσκολη χρονιά που πέρασε, προηγήθηκε σε επενδύσεις, κόντρα στη κρίση που μαρτυρά τη χώρα. Έτσι λοιπόν εξαγοράσε τον Ρ/Σ Ρhema Vinea 93.8 του Ν. Κρήνης που μετανοματικη σε Kissfm 93.8 Κορινθιας και θα δικτυωθει με τον Kissfm 92.2 Αχαριας. Επίσης αυτοαγορανα έχη κλειστα συμμαχια δικτυωσις με τον Ρ/Σ MORE 96.2 του Ν. Απολλοκακωνανος ο οποίος και αυτος έχη μετανοματικη σε Kissfm 98.2 και θα αναμεταδοει τα προγραμματα του Kissfm 92.2 Αχαριας.

Από όλα τα ανωτέρω γίνεται σαφές ότι τις πρώτες μέρες της χρονιάς 2011 δημιουργείται στην Πατρα της υφεσις και της ανεργιας ο μεγαλυτερος περιφερειακος ραδιοφωνικος σταθμος της χωρας. Αν εξαγορασ κωνος τους ραδιοφωνικος σταθμους της πρωτευουσας ποτε θανα ραδιοφωνικος σταθμος της επαχιας και μαλιστα της Αχαριας, δεν έχη ποτεσα τυβλικα και τετα διαστατα προβλεψις των προκόντων και επιταρτικων της Πατρας και της Αχαριας σε μια αγοραστικη δυναμη περιτω 1.000.000 καταναλωτων.

Και επειδή η κατάσταση μας είναι γνωστή τόσα χρόνια και θέλοντας να σας ευχαριστήσουμε που στηρίζετε 11 χρόνια το μέγα μας, ανακοινώνουμε ότι παρά το γεγονός ότι πραγματοποιήσατε 7 εβδομάδες με τον ΚISS FM δεν θα σεβόμενοι την δικαστική οικονομικά συγκρία που βιώνουν οι επιχειρησις της χωρας μας. Έτσι λοιπόν με το θα πωλομιο που πώλησμε κωνος της χρονιας θα υποσει να διαφηματικη σε 11 νομους και 1.000.000 καταναλωτες.

Το νέο μεγάλο ταβλι ξεκινά. Το 2011 να είναι καλύτερο για όλους.  
Χρόνια Πολλά και Καλά!!!

Μάκης Γεωργουλιάς  
Τηλ: 2610-622922  
Κιν: 6937400099  
Email: [makis@kiss922.gr](mailto:makis@kiss922.gr)

On Air: **Depeche Mode - Freeloze**

---

Just Played:

- 13:12:44 (GM)Ti Diana King - I say a little prayer
- 13:03:36 (GM)Ti Whitney Houston - Its Not Right But Its OK
- 13:04:21 (GM)Ti Wanderland Avenue - White Horse
- 13:04:48 (GM)Ti Alan Bix - Fagan
- 12:57:12 (GM)Ti Houshou N'Dour & Neneh Cherry - 7 Seconds
- 12:53:53 (GM)Ti Amel Bent - Ma Philosophie
- 12:51:00 (GM)Ti Alessandra Amoroso - Mi Sei Venuto A Cercare Tu
- 12:43:51 (GM)Ti Hujastark - The Reaver
- 12:39:25 (GM)Ti Dreamer and the Full Moon - Sandrina
- 12:38:49 (GM)Ti Nana Ziti - L'uomo che amava le donne

---

06/02/2011 Kiss FM Patras 92.2



**Lunedì - Venerdì**  
08:00 Georgoulis Makis / Tsoukalas Katerina  
10,00 Nana Karagiannis  
14,00 Costas Bourdopoulos (Scelta Kissers)  
17,00 Tassos Mexas  
19,00 Sette @ 7  
Aris 20,00 Hasapopoulos  
22,00 Kiss Night @  
**Week-end**  
12,00-14,00 Vavaroutas Akis

Nel caso qualcuno l'ascolti in FM, l'indirizzo dell'emittente è: Kiss FM 92,2 - Public Relations, Artemis 162, Patra 26331. - [kiss@kiss922.gr](mailto:kiss@kiss922.gr) - tel. 2610-622922.





# LA FINE DI RADIO PRAGA

## FINE DI UN SOGNO? NO, PIUTTOSTO PER LA RADIO UN NUOVO INIZIO

### Radio Prague ne diffusera plus en ondes courtes à partir du 1/02/2011

Triste nouvelle pour tous ceux qui nous écoutent dans le monde sur ondes courtes: Radio Prague diffusera ses programmes pour la dernière fois sur ondes courtes le 31 janvier 2011. Vous êtes nombreux à nous avoir demandé ces dernières semaines si la rumeur sur cet arrêt de la diffusion en ondes courtes était fondée. Merci à tous pour vos lettres de soutien. Voici le communiqué officiel de la direction de Radio Prague:

"Radio Prague - émissions internationales de la radio publique tchèque - cesse d'émettre en ondes à partir du 31 janvier 2011. Une décision prise en raison de la baisse du budget. Le ministère tchèque des Affaires étrangères, qui finance Radio Prague, a baissé de manière significative le budget pour l'année 2011 suite aux mesures d'économie du gouvernement, dont le but est de réduire le déficit public. La diffusion devrait être maintenue en six langues.

La plateforme de base de la diffusion devient internet. Radio Prague sera également diffusée en Europe par satellite et grâce à des stations partenaires à l'étranger. La diffusion en FM à Prague en français sur Radio France Internationale, en anglais, en allemand et en russe sur Regina est maintenue. La nouvelle grille et autres potentiels changements seront communiqués en janvier." Petit lot de consolation pour tous les fans d'ondes courtes: les cartes QSL de Radio Prague seront encore disponibles en 2011...

Merci à tous ceux qui nous envoient toujours des rapports d'écoute. Continuez à soutenir Radio Prague, qui fêtera ses 75 ans en 2011, en nous envoyant du courrier à cette adresse: Radio Prague - rédaction française, Vínohradská 12, 120 99 Praha 2, République tchèque ou par mail à l'adresse [francais@radio.cz](mailto:francais@radio.cz)

Dal 1° Febbraio 2011 Radio Praga è divenuta un'emittente di internet. Per cui chi vorrà seguire l'emittente ceca per l'estero dovrà digitare in Google o in altro motore di ricerca la parola "Czech Radio", scegliere la lingua fra quelle rimaste e imprimersi gli orari (v. tabella o grille d'emission). Il sito offre sia i testi che la versione sonora in diretta negli orari segnalati (tramite real audio o altro plugin simile) e le diverse rubriche in differita, registrate. Si potrà seguire Radio Praga pure tramite satellite (Astra 3A, 23.5 gradi Est, Trasponder 14 - 12.525 GHz, Polarizzazione: verticale - Velocità dei simboli: 27.5 Msym/s, FEC 3/4 - Scegliete CR06/CR07. Il programma è nel canale destro) e, localmente presso emittenti amiche, in onde medie e in FM.

Ascoltare in internet è il nuovo modo di intendere la radio, non più il merito e il valore personale di intercettare e quindi identificare emittenti lontane e di basso potenziale (il cosiddetto DX), ma la certezza di poter seguire la propria emittente preferita anche dopo l'abbandono delle onde corte in condizioni eccellenti, senza disturbi e interferenze. Si potranno pure richiedere le cartoline QSL, e a questo proposito Radio Praga ne ha approntato una serie anche per il 2011. Quindi ora ciò che più conta è tenersi aggiornati nel sito sfruttando sia la grafica (stampando ciò che si vuole) che il sonoro (fra l'altro, in spagnolo in diretta alle 16.00, in francese alle 18.30).



Parlando di onde corte, è possibile che l'emittente praghese possa essere ritrasmessa da qualche ente come World Radio Network, da Radio Miami International o da altri. Infatti, è giunta la notizia che Radio Miami ritrasmette Radio Praga in spagnolo su 9955 kHz alle 03.00, 06.30, 09.30, UT presumibilmente per l'America Latina.

Quanti ricordi per un'emittente molto popolare fra di noi italiani con il programma "il giornale della siesta" delle 13.00 in onde corte (un'ora giornaliera, il sabato e la domenica fino alle 16.00) e con i tre serali di mezzora alle 18.30, 20.30, 23.00 sulle onde corte e medie (1287 kHz)! Facevano dei buoni programmi anche se la politica era orientata verso sinistra, verso il mondo del lavoro visto dal comunismo con i riflettori puntati sulla sicurezza sociale e legale dei lavoratori. Il nostro responsabile vinse diversi oggetti anche di valore (grandi vasi in cristallo di Boemia, per esempio) con i quiz e i concorsi. Memorabile il viaggio-soggiorno in Cecoslovacchia (allora i Cechi erano uniti agli Slovacchi) vinto ed effettuato nel Settembre del 1982. Nella pagina precedente in basso vediamo due foto con Giovanni Sergi accompagnato da una delle due presentatrici italiane assegnatagli in quell'occasione e con gli altri tre vincitori di quel concorso, un tedesco, un algerino, un polacco. Tanti ricordano che fra il copioso materiale informativo ricevuto in quel periodo vi era la rivista "Vita Cecoslovacca" in italiano. Confermavamo i rapporti d'ascolto con svariate cartoline QSL e concedevamo dei diplomi ai fedelissimi (Monitor Club di Radio Praga). Tutto questo venne spazzato via nel 1990 con la chiusura della sezione italiana in seguito agli avvenimenti politici avvenuti nel Dicembre del 1989. I programmi vennero sospesi dal 1° Aprile al 7 Maggio 1990, e alla ripresa non vi erano più l'italiano e altre lingue perchè con il cambio di regime da socialista a democratico il bilancio delle trasmissioni per l'estero era stato ridotto. Per cui non ci stancheremo mai di dire che nella vita bisogna imparare una o più lingue straniere, per lo meno inglese, francese, spagnolo, se non altre lingue più impegnative come il tedesco, il russo, l'arabo, il cinese che adesso va per la maggiore in ambito soprattutto commerciale per continuare a seguire l'emittente in questione. Ancora 20 anni di trasmissioni per l'estero e poi l'annuncio che Radio Praga avrebbe diffuso prevalentemente dal suo sito in internet.

Sotto la lente di ingrandimento

## LA WEB RADJO

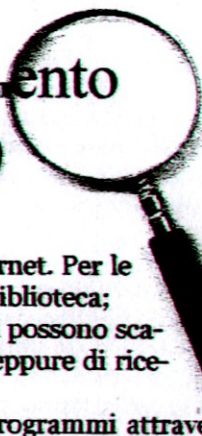

Tante cose sono cambiate con il sorgere e l'affermarsi di internet. Per le di argomenti, per cui prima dovevamo affidarci a una vasta biblioteca; film che prima dovevano comprarsi in CD e DVD e che ora si possono scaricare per le tantissime emittenti che prima non ci sognavamo neppure di ricevere in simili condizioni.

ricerche su ogni genere per le canzoni e per i ricicare gratuitamente; vere in così buonis

Per web radio si intende una radio digitale che diffonde i programmi attraverso internet in modo che chiunque possa ascoltarli avendo a disposizione un collegamento alla rete e uno o più plugin come real audio, winamp e simili. Può trattarsi di emittenti che utilizzano esclusivamente internet, oppure di altre che ripetono i programmi di FM, onde medie e onde corte. Il sonoro delle trasmissioni viene inviato come flusso dati compresso chiamato stream che il computer decodifica per mezzo di un lettore multimediale. La gestione è semplice e la spesa irrisoria. Tecnicamente, la musica viene trasmessa da un server (paragonabile in questo caso ad un ripetitore terrestre), con possibilità di trasmissioni dal vivo o in differita. Per i privati ci sono state difficoltà a diffondere musica in questo modo perchè costretti a pagare i diritti d'autore, ma per le emittenti statali o ufficiali come Radio Praga nulla potrebbe cambiare mutando supporto di trasmissione, le condizioni possono rimanere inalterate. Leggiamo in Wikipedia: *Per creare una web radio basta avere a disposizione un buon PC, una normale scheda audio, qualche centinaio di file MP3, scaricare e installare il poco software necessario gratuitamente reperibile, dotarsi di un microfono e una cuffietta. Il tutto in pochissimo tempo e praticamente senza nessuna spesa. Per le radio già affermate, ovviamente, l'on-line rappresenta un buon canale per la diffusione dei programmi da affiancare all'etere. Uno dei sistemi di diffusione dello streaming più diffusi ed economici è SHOUTcast. A prima vista i due mezzi si presentano con delle caratteristiche per certi versi antitetiche. La differenza fondamentale riguarda in primo luogo il grado di copertura dell'utenza, cioè il numero di utilizzatori e fruitori, indubbiamente (almeno in questa fase) molto maggiore per la radio tradizionale. Ma questo, fortunatamente, vale solo su scala geograficamente limitata. Estendendo il discorso su scala planetaria, la presenza in rete assicura un allargamento della possibile fascia d'utenza che, teoricamente, si estende a tutto il mondo connesso. Così, un programma radiofonico in lingua italiana, grazie ad Internet, può facilmente riuscire a superare i limiti geografici ed essere ascoltato (con i soliti limiti della comprensione della lingua) da utenti sparsi praticamente in tutto il mondo.*

Il lato negativo della web radio è legato all'affidabilità di internet, dove la rete si paga di solito con un abbonamento, poi vi possono essere interruzioni sulla linea telefonica e su quella elettrica.

# NON TUTTO MA... DI TUTTO !

Per cominciare la rubrica, ecco una rassegna di quiz e di concorsi presi un pò di quà e di là. Taluni hanno una cadenza mensile, altri trimestrale, per cui non sempre è possibile presentarli su queste pagine data la periodicità della nostra rivista. Grazie all'amico lettore Agide di Imola. Se vi capita, potete inviare anche voi segnalazioni sui concorsi.

Ciao Giovanni, come stai? Sei tornato da una delle tue tante crociere?

Spero che non sia troppo tardi per rispondere alla tua richiesta circa la mia partecipazione alle attività organizzate dalle emittenti straniere per i loro ascoltatori.

E allora passo volentieri ad illustrarti come mi muovo io in questo insieme di iniziative che -per la verità- portano via parecchio tempo. E siccome il tempo non lo voglio togliere al radioascolto, ti confesso che non è facile unire l'utile...al dilettevole!

Per prima cosa ti devo dire che ciò che mi spinge è sempre una grande curiosità ed una innata fame per la conoscenza di ogni cosa che ritengo utile alla mia cultura. Ogni volta che partecipo a Concorsi o ad altre iniziative, il motore è sempre lo stesso: confrontarmi ed imparare.

Tralascio, caro Giovanni, la partecipazione alle tante -e ben note- iniziative organizzate da Radio Cina Internazionale, dalla Voce della Russia, da Radio Italia-Irib e da Radio Romania che tu ben conosci e che ci vedono spesso...concorrenti (con mio grande piacere). Ti parlerò invece della mia partecipazione ai Concorsi indetti da altre radio.

\* Con Radio Taiwan International ho avviato da tempo una "collaborazione" che mi consente di partecipare alle iniziative organizzate mensilmente dalle redazioni in lingua inglese ed in lingua spagnola. La redazione inglese organizza -mese dopo mese- un "Global Exchange" ovvero una domanda su argomenti che riguardano aspetti della tradizione, cultura e delle opinioni di chi scrive. Si tratta di rispondere con un proprio scritto e di ascoltare nel corso della programmazione (o sul sito web) l'annuncio dei lavori considerati degni del premio. Anche la Sezione spagnola organizza mensilmente un proprio Concorso: tanto per fare un esempio, entro il 13 febbraio si tratta di individuare il numero di conigli (in onore all'Anno del Coniglio) che appaiono in una foto! E fa un certo piacere ricevere le loro lettere ed i loro regali, perchè di solito consistono in penne, astucci, blocchetti, figure artistiche da montare, ciondoli e tante, tante cartoline scritte a mano e firmate da tutti i componenti della redazione! Una cosa piacevole!

\* KBS World Radio -l'emittente sud coreana- organizza Concorsi trimestrali. Ogni trimestre viene rivolta agli ascoltatori la richiesta di rispondere a due domande che -sovente- riguardano aspetti della tradizione coreana (cucina ecc..) ed aspetti della vita civile, politica, dello sport e della scienza coreani. Frequentemente, sul loro sito web, pubblicano foto relative alla fase dell'estrazione dei nomi dei vincitori e pare proprio che siano tanti (e da tutto il mondo), a giudicare dalla marea di lettere ordinatamente stese su parecchi tavoli! I premi consistono in oggetti di artigianato (disegni, ventagli ecc..) o calendari e piccole agende.

\* Ogni mese "La Voce della Turchia" rivolge una domanda ai suoi ascoltatori. Sono domande inerenti avvenimenti politici, storici, sportivi, culturali nelle quali sempre viene messa in evidenza il ruolo della Turchia. Il Concorso si chiama "La domanda del mese" ed i premi consistono in oggetti/gadgets che vanno dai piccoli orologi elettronici da scrivania a tavolette con logo della radio che assomigliano vagamente ai vecchi altoparlanti di un tempo...

\* La Sezione spagnola di Radio Slovakia International -che purtroppo (dal 1/1/2011) non è più sulle onde corte- ha avviato da alcuni anni l'abitudine di organizzare un Concorso per i propri ascoltatori consistente in un ciclo di trasmissioni -tematiche- della durata di 8-9 mesi durante le quali (di solito il primo sabato di ogni mese) viene posta una domanda. La risposta vincente viene premiata con un...premio e tutti i partecipanti concorrono all'estrazione di un viaggio finale di una settimana in Slovacchia. Da gennaio 2011 l'attuale Concorso -che ha per argomento le Minoranze etniche della Slovacchia- si svolge solamente attraverso il sito web ed il programma lo si può ascoltare anzichè sulle frequenze in OC, direttamente dal sito di Radio Slovakia International.

\* Radio Habana Cuba celebra quest'anno il 50° anniversario della sua nascita. Per celebrare questa importante data ha rivolto ai suoi ascoltatori una domanda: Cos'ha significato per voi RHC nei suoi 50 anni di esistenza? Come non bastasse, la medesima radio -nella sua rubrica filatelica- ha proposto ai suoi ascoltatori una ulteriore domanda: Come ha reperuito el mundo de la filatelia de RHC en sus conocimientos acerca del pasatiempo-ciencia? La redazione di RHC esprime la sua gratitudine a coloro che partecipano inviando calendarietti tascabili o raccolte di foto raffiguranti personaggi importanti della loro storia passata e recente. Inutile dire che ciò che conta -almeno per il sottoscritto- è la bella -anche se saltuaria- corrispondenza che intercorre tra la redazione e l'ascoltatore.

\* Sul sito web della Deutsche Welle, ogni settimana c'è "Memoclick", un simpatico piccolo concorso che consiste nel rispondere ad una domanda di genere vario. Però questa è meno affascinante ed impegnativa in quanto, in calce alla pagina web stessa, si può risalire facilmente...alla risposta! Inoltre, la redazione non scrive mai, anche una volta che si è registrati!!!

\* Radio Canada International, nel suo programma domenicale "Courier Mondial" condotto dall'ottimo Stephane Parent, manda in onda un programma della durata di un'ora, in lingua francese. Ogni puntata è dedicata ad un argomento principale e si snoda attraverso telefonate, interviste, schede aggiornate sull'argomento ecc. Al programma sono abbinate delle "Question Mondial" alle quali arrivano le risposte degli ascoltatori, regolarmente lette nel corso della trasmissione. Ci sono poi i "Quiz Canada" settimanali consistenti in 3 domande su argomenti vari, la "Question de la semaine", altra domanda alla quale rispondere, il "Gioco linguistico" che consiste nell'indovinare cosa significa un modo di dire in uso in Canada. Insomma c'è di che partecipare! Ovvio che la cosa più significativa è la bella amicizia che si stabilisce tra Stephane e l'ascoltatore con un crescendo di stimoli a partecipare, dettati proprio dalla serietà del programma e dalla grande mole di informazioni e rubriche utili che RCI mette a disposizione. Cliccando su [courriermondial.net](http://courriermondial.net) si può accedere a questo bellissimo sito della radio canadese ed iniziare la collaborazione che -una volta attivata- viene regolarmente proposta dalla newsletter settimanale della redazione.

Ho dimenticato qualcosa? Be, sicuramente sì. Vorrà dire che ti scriverò ancora. Io non ho citato la soddisfazione che si prova nell'ascoltare, nello scrivere, nel sentirsi chiamati in causa dai conduttori dei programmi, nel redarre rapporti d'ascolto e ricevere le QSL, nell'apprendere le tante, tante cose che la radio ci offre. Ma queste sono tutte cose che tu sai bene, caro Giovanni, certamente meglio di me.

Un saluto a te ed alla tua signora. A presto. Agide Melloni - Imola

La Cina da un pò di tempo si è specializzata nel realizzare per il mercato estero piccoli ricevitori come il Tecsun PL 450 che non si trova presso importatori italiani ma direttamente dal venditore cinese. Per cui bisogna conoscere il suo preciso

indirizzo, le modalità della richiesta, della spedizione e del ricevimento. Come si può pagare per acquistare l'oggetto? Abbiamo trovato in internet un articoletto che fa al caso nostro. Eccolo. *Per comprare i nostri articoli, si consiglia di utilizzare Paypal (www.paypal.com), un modo sicuro per acquistare in internet.*

**PayPal**



Non avendo una carta di credito per pagare è possibile fare clic sul logo Paypal. Se non si ha né carta di credito né un account Paypal occorre utilizzare questo indirizzo:

[www.moneygram.com](http://www.moneygram.com) - in particolare: Cognome: Li - Nome: Quan - Paese: Cina - Città: Guangzhou. Oppure: [www.westernunion.com](http://www.westernunion.com) e [www.alipay.com](http://www.alipay.com) Per chi paga con bonifico bancario, il nostro numero di conto bancario è:

6222 0236 0202 5301 078 - cognome: li - nome dato: quan - banca: Industrial and Commercial Bank OF CHINA - filiale: GUANGZHOU FILLALE - ICBKCNBJGZU: SWIFT. Come facciamo a spedirvi i prodotti? Per rispondere alla richiesta occorrono due giorni lavorativi. Se il pacchetto pesa meno di mezzo chilo vi verrà inviato via aerea in circa 15-25 giorni a casa vostra. Nel caso pesasse 1-3 chili invieremo via DHL in circa 3-7 giorni. Tutti i pacchetti sono confezionati a Guangzhou, Cina, e vengono inviati come "dono" per dichiarare il meno possibile, quindi niente adempimenti fiscali per il compratore. Per via marittima vi invieremo una e-mail e vi darò il numero di codice della spedizione. La nostra politica di ritorno. Tutti i nostri oggetti hanno 3 mesi di garanzia. In caso di rispeditura, inviateci il modello riempito e quanto da sostituire. Si prega di restituire all'indirizzo segnalato scrivendo il vostro indirizzo di PayPal, il nome, il problema sul modello: Nome: Quan Li - Indirizzo: 1502Fang HuangPuDaDaoXi HuiLanGe 273Hao Guangzhou TianHeQu, Cina. CAP: 510.620 - Telefono: 13922702227

**Nuova Armonia** è il periodico bimestrale di Rai Senior, Associazione che raggruppa i lavoratori in pensione della Rai. Abbiamo ricevuto i numeri 4 (Sett.-Ott.) e 5 (Nov.-Dic.) del 2010. Diversi gli articoli che riguardano direttamente i pensionati, come pure quelli sui programmi passati e presenti della Rai. In ultima pagina diverse copertine del Radiocorriere TV del 1960 (L'Orgoglio RAI). Poi vi sono commenti, problematiche del servizio pubblico Rai, notizie dalle regioni, la salute, i libri, la radio, il cinema e tanto altro. Per richieste: Rai Senior - Via Col di Lana 8 - 00195 Roma. L'abbonamento annuale è di 20.00 euro sul c/c 82731019.

**L'Expo di Shanghai** - Questa grande manifestazione turistico-commerciale conosciuta come Esposizione Universale che si è svolta dal 1° Maggio al 31 Ottobre 2010 in terra cinese, ha bissato il successo delle Olimpiadi del 2008. Una esposizione più maestosa, scenografica e costosa della storia, nonché la prima organizzata da un paese emergente hanno scritto. L'Esposizione universale del 2012 si terrà a Yeosu in Corea del Sud.

Qui sotto a destra vediamo il diploma concesso da Radio Cina Internazionale ai partecipanti del concorso di conoscenze globali "Meet in Shanghai, Wonderful at Expo". Insieme al diploma, Giovanni Sergi ha ottenuto un 3° premio per questo concorso, un CD con 15 brani folk del Chinese Orchestra Album.

L'amico **Dario Villani**, responsabile di *Radio Magazine* email: [info@radiomagazine.net](mailto:info@radiomagazine.net) - sito web: <http://www.radiomagazine.net> - è alla ricerca di persone interessate al radioascolto per eventuali interviste. Se disponibili, inviategli una email con i vostri dati, in particolare il numero telefonico, proponendo l'orario dell'intervista.

**Museo Militare di Marsala** - A Marsala ha sede il Museo Militare, in esso si trovano divise, armi, cappelli, ecc. Si possono ammirare divise militari di tante nazioni del mondo. Vi si trovano anche numerosi ricetrasmittitori ancora funzionanti. Presso questo museo vi si trova l'Associazione carristi d'Italia. Il Museo ha sede in una caserma dell'aeronautica militare in Via Dante Alighieri a Marsala ed è molto grande. Si può visitare liberamente di pomeriggio. Sono rimasto molto contento nel vedere questo bellissimo museo, andateci se vi trovate a Marsala /G. Stallone/

**Gruppo Radiotelevisivo della Sicilia** - A Marsala ha sede il Gruppo d'Ascolto Radio Televisivo della Sicilia diretto da Gioacchino Stallone. Indirizzo: Gioacchino Stallone, Via G. Falcone 11 - lotto 27 - int. 3 - 91025 Marsala - TP. Il numero di telefono è 3318305113 aperto dalle 9 alle 13 ora italiana, potete mandare anche sms. Email: [info@ruggieriviaggi.it](mailto:info@ruggieriviaggi.it) per Gioacchino Stallone. Fax 0923951596 - L'adesione al



Gruppo è gratuita e si riceve il certificato di socio.

**La paginetta di VOR del 22 Dicembre 2010**

Ci è arrivato l'ultimo numero di quest'anno di GARS Radio Notizie, la rivista che **Giovanni Sergi** cura con passione ed intelligenza da trent'anni. In gennaio l'anniversario. E' sempre interessante leggere quanto scrive Giovanni. C'è il suo lungo resoconto sul soggiorno di quest'estate ad Ispica "paradiso di onde medie e di FM", un periodo denso di ascolti, di contatti. Gioacchino Stallone dopo La Voce della Russia, scrive della sua visita a Radio Romania Internazionale. Sono riportati passi della nostra Paginetta degli ascoltatori. Troviamo nomi di persone a noi note e care, Fausto Pagnini di Grosseto che da tutte le nostre nuove frequenze; Agide Melloni di Imola che ha letto con interesse il servizio di Sergi su Radio Moldova e che augura a Giovanni "un buon proseguimento con la tua validissima rivista e con i tuoi proficui ascolti". Augurio a cui ci associamo pure noi. Anche Giovanni Sergi da parte di GARS Radio Notizie fa gli auguri a tutti e manda un saluto "a Giovanna di Voce della Russia per la simpatia e il sostegno verso di noi". Che non mancheranno mai, Giovanni, da parte di tutta la Redazione italiana della VOR. Auguri a te e a Cinzia, agli amici e lettori di Radio Notizie per queste feste. Te li faremo ancora presto, il prossimo anno, ormai vicinissimo.

**La copertina della rivista trimestrale Radio Notizie di Dicembre 2010**

Giovanni Sergi

8.02.2011, 19:13



Foto: Giovanni Sergi

Con amici

vi mando la copertina della rivista trimestrale Radio Notizie di Dicembre 2010

[www.radioinparadiso.it/gars](http://www.radioinparadiso.it/gars)

unitamente a un caro saluto e a un abbraccio collettivo a tutta la Redazione italiana di Voce della Russia da parte mia.

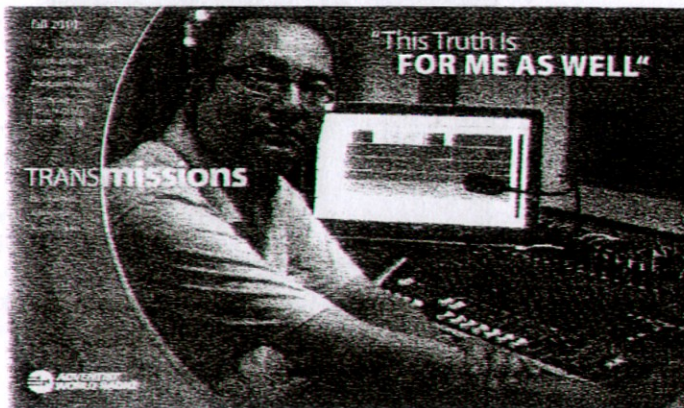

**Adventist World Radio**  
Results 2010 (see Appendix)  
AWR "Wavescan" - DX Program

**The Results of our Big 2010 "Station Profile" DX Contest**

We take pleasure in announcing the winners of the July "Wavescan" DX contest, our big "Station Profile" DX Contest. You will remember that we invited listeners to respond by providing information in five different areas of radio interest, and these were:

1. Make a list of five different radio stations for which you would like to have a "Station Profile" presented on air in a coming edition of "Wavescan".
2. Write just one short paragraph about each of the five stations you have chosen in the above list, and state why you have chosen that particular station.
3. Submit a photograph of a QSL from each of the five radio stations in your above list.
4. Provide three reception reports on any transmissions from Adventist World Radio.
5. Submit three radio cards for the Indianapolis Heritage Collection.

As is always the case with our international DX contests each year, the entries that have come in from so many different countries throughout the world has been very rewarding. Our big 2010 contest ran throughout the month of July and we received the total incoming mail response up right until the very end of the month of August. All entries have been tallied, content by content, and the results have been announced worldwide.

At the time, we presented the results in our DX program "Wavescan", and we also submitted the information to many radio magazines throughout the world. We appreciate the fact that so many of the radio magazines printed the results in their pages. We are pleased now to submit the results on this printed page to all who entered the contest. Thank you so much for your entry.

**\* Awards of Merit**

A large number of the entries were very carefully and nicely prepared and from these, three have been chosen for an "Award of Merit". A suitable memento will be forwarded to each in due course. The three listeners who have gained the "Award of Merit" are:-

Giovanni Sergi	Messina	Italy
Sheikh Atzal Hussain	Bahpaka	India
Troye Nielsen	Christchurch	New Zealand

2010 Wavescan  
DX Contest

**AWR**

**ADVENTIST WORLD RADIO QSL**

We are pleased to verify your reception of our station.

GIANFRANCO SERGI

Site: 3672110 - Frequency: 6948 - Mode: CW - Date: 14/08/2010 - Time: 17:45

Transmitter type: Automatic station

Operator: **DX Editor**

Address: ADRIANE PETERLIN

**Big 2010 "Station Profile" DX Contest dell'AWR**  
In questa mezza pagina inferiore vediamo la copertina dell'opuscolo-orario dell'Adventist World Radio Autunno 2010, la parte illustrativa di una QSL, un calendarietto del 2011, il risultato del Contest, l'altra parte della QSL. Nel comunicato leggiamo: Awards of Merit (Menzione o premio di consolazione).

zione). Un gran numero di partecipazioni sono state accuratamente e adeguatamente selezionate e tra queste ne sono state scelte tre per l'Award of Merit. Un souvenir adeguato è stato inviato a ciascun partecipante. I tre ascoltatori che hanno ottenuto l'Award of Merit sono: Giovanni Sergi - Messina - Italy (ha ricevuto due oggettini americani); Sheikh Afzal Hussain - Baripada - India; Treje Nielsen - Christchurch - New Zealand. Poi ci sono stati 5 vincitori continentali e un vincitore assoluto che hanno vinto copie del WRTH 2011 e un libro di Jerry Berg sul radioascolto. Per partecipare bisognava fare il profilo di 5 emittenti, inviare fotocopie di queste emittenti e tre rapporti d'ascolto per l'AWR, donare tre QSL per l'Heritage Collection di Indianapolis. Il prossimo Contest si svolgerà nel Giugno 2011.

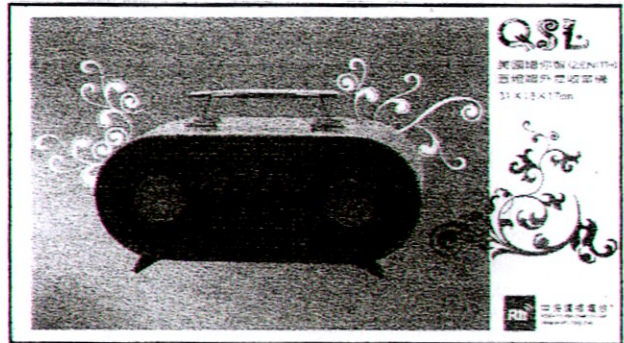

**Radio Taiwan International** - Questa emittente cinese di Formosa, in uno Stato formalmente indipendente, mantiene un servizio radio internazionale. Il servizio spagnolo invia un bollettino trimestrale (RTI) in questa lingua, mentre quello inglese ne manda uno simile, Taipeiwave, in quest'altra. In spagnolo per l'Europa si può ascoltare su 3965 kHz alle 20.00-21.00, in inglese su 6155 alle 18.00-19.00, tutto valido sino a Marzo. In alto nelle figure vediamo un CD con un programma trilingue (spagnolo, tedesco, francese) su Yushan, e i due lati di una cartolina QSL. Maggiori informazioni nel sito web. Di tanto in tanto l'emittente propone dei quiz e ai vincitori invia dei souvenir.

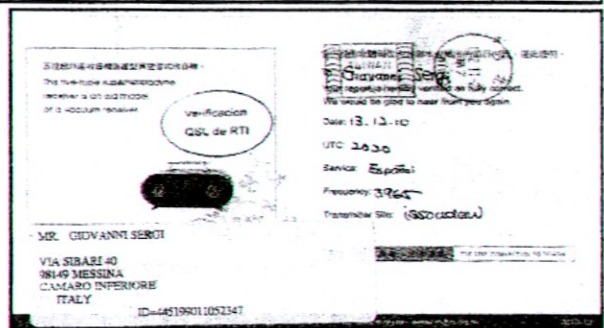

**SportFM Patra** - Risposta cartacea da questa emittente FM greca, frutto degli ascolti ispicensi della scorsa estate. Nella lettera che vediamo sotto il responsabile Spiros Boulis, giornalista, dice di avere avuto difficoltà per la crisi economica, informando

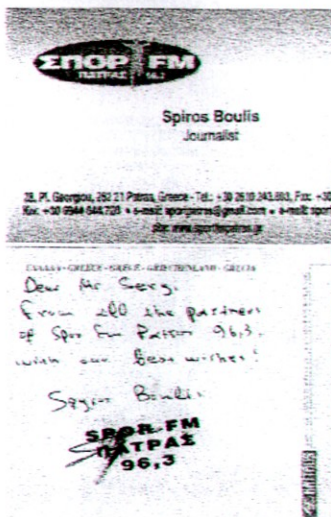

From the team of Sport FM Patras and me personally We wish you a happy and prosperous N. Year.  
S. Boulis

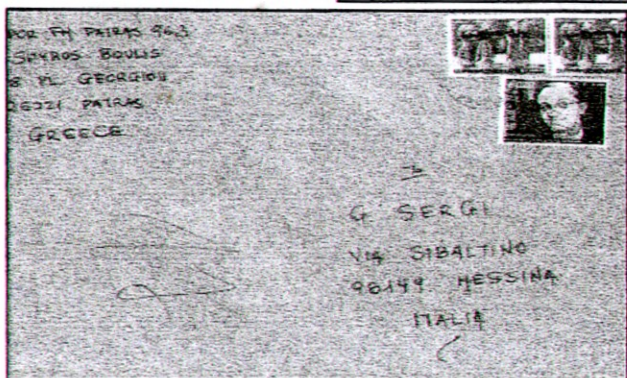
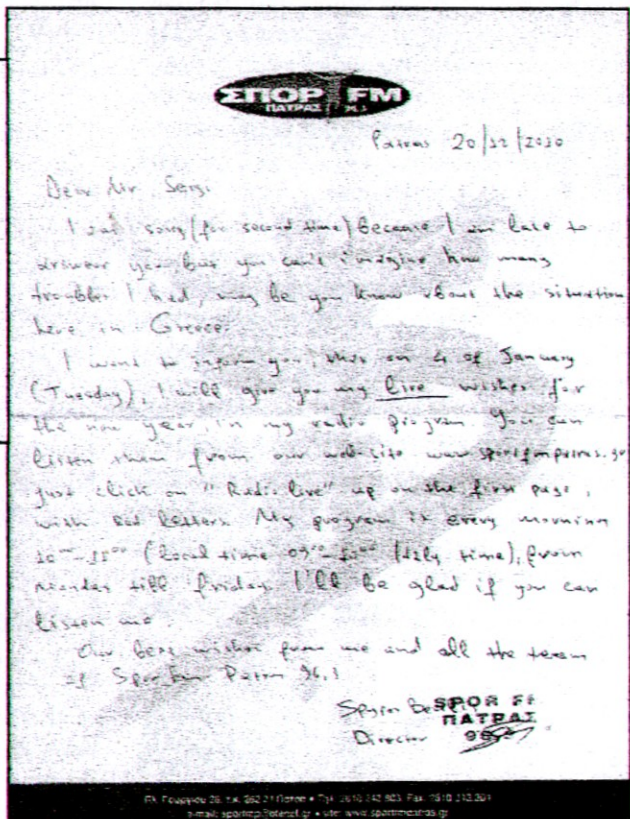

che il 4 Gennaio avrebbe dedicato gli auguri per il nuovo anno a Giovanni Sergi in diretta dalla sua emittente. Le altre figure riportate sono un biglietto da visita, la dedica di una cartolina illustrata di Patrasso, il bel biglietto augurale per il nuovo anno, la busta indirizzata a Giovanni.

# LA QSL RACCONTA

## Avvenimenti vari all'ombra del celeberrimo documento di conferma

The American Forces Radio and Television Service (AFRTS), organismo radio (poi anche televisivo) per le forze armate americane e le loro famiglie sparse nel mondo, è stato fondato il 23 Maggio 1942 in piena 2<sup>a</sup> guerra mondiale. A guerra finita, questo organismo dell'esercito americano è rimasto attivo in diversi paesi con proprie reti trasmettenti. Il World Radio & TV Handbook 1974 alla voce "Greece" annovera per l'AFRTS tre frequenze: Atene 1594 kHz con 1 KW, il ripetitore di Kato Souli 1484 kHz, Iraklion 1570 con 250 Watts. Queste emittenti, al contrario di quelle della VOA presenti pure in Grecia sia in onde medie che corte, avevano un ambito strettamente locale data anche la piccola potenza di emissione, ed era raro che venissero ascoltate molto lontano come, ad esempio, per la riferita ricezione in Norvegia del 1<sup>o</sup> Ottobre 1974. Con l'entrata in vigore del Piano di Ginevra, le frequenze mutavano in 1584 e 1480 kHz. Veniva riportato questo indirizzo: Operation Location #13, 7122nd Support Sqdn.(AFRS-TV) Athenai airport, Athens, Greece. Attualmente non diffondono più in onde medie (si ipotizza dai primi degli anni '90) ma solo in FM, il WRTH riporta per giunta la sola frequenza di Iraklion. In questa pagina vediamo il particolare da una pubblicazione dedicata alle radio degli "Alleati", la busta della AFRTS di Atene, la lettera di conferma e un piccolo adesivo. Qui sotto, nella lettera leggiamo: *Caro Signore, si conferma il suo rapporto del 29 Settembre 1989.*

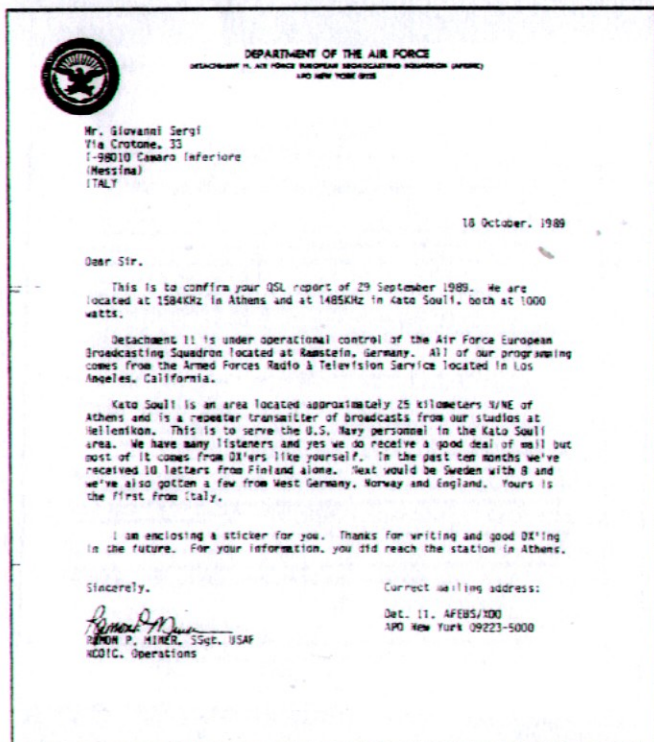
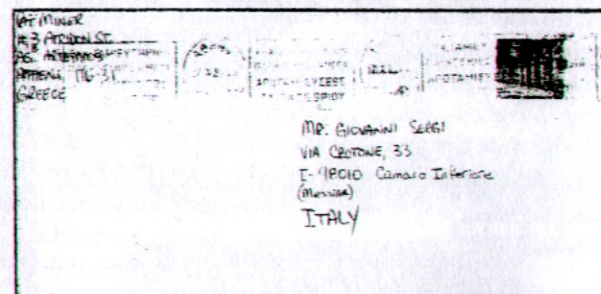

Ci troviamo su 1584 kHz ad Atene e su 1485 kHz a Kato Souli, ambedue con 1000 Watts. Il Distaccamento 11 è sotto il controllo operativo dell'Air Force European Broadcasting Squadron situato a Ramstein, in Germania. Tutti i nostri programmi provengono dall'Armed Forces Radio & Television Service situato a Los Angeles, California. Kato Souli si trova in un'area approssimativamente a 25 Km. N/E di Atene ed è un ripetitore con trasmettitore che diffonde dai nostri studi di Hellenikon. Lo scopo è di servire il personale della Marina U.S. nell'area di Kato Souli. Abbiamo diversi ascoltatori e naturalmente riceviamo una buona quantità di posta, la maggior parte proveniente da DXers come lei. Nei passati dieci mesi abbiamo ricevuto 10



dalla sola Finlandia, la successiva sarebbe la Svezia con 8 e ne abbiamo ottenute pure un paio da Germania, Norvegia e Inghilterra. La sua è la prima dall'Italia. Le sto allegando un adesivo. Grazie per averci scritto e buon DX nel futuro. Per sua informazione, ha ascoltato l'emittente di Atene. Sinceramente (firmato), Ramon P. Miner, Sergente per le Operazioni USAF NCIC. Il corretto indirizzo è: Det. 11 AFEB5/XOC - APO New York 09223-5000.

Sulla busta che vediamo nella pagina precedente con timbro postale tondo di Atene e francobolli greci, figura però l'indirizzo diretto: Pat Miner, # 3 Atridon St., Ag. Artemios, Athens 116-31, Greece. Per la storia, Giovanni Sergi sintonizzò i 1485 kHz il 29 Settembre alle 23.00-23.45 ora italiana, con inno "God Bless America", notiziario (con informazioni per i vicini 40 anni della Cina), per lo sport notizie riprese dalla VOA, poi musica leggera allegra, presentazione con voce maschile in inglese, canzoni americane, edizione speciale di qualcosa non ben compresa, quindi ancora canzoni e music show. Il giudizio con il codice SINPO fu in quella occasione 22212, dove a interferire con fading enorme era una regionale greca sugli stessi 1485 kHz e un'altra non identificata che formavano un micidiale mixer.

Diversamente dalla stazione radio militare americana in terra greca che abbiamo visto, Radio Corse Frequenza Mora dalla Corsica è viva e vegeta e si può ascoltare ancora, sempre in onde medie.

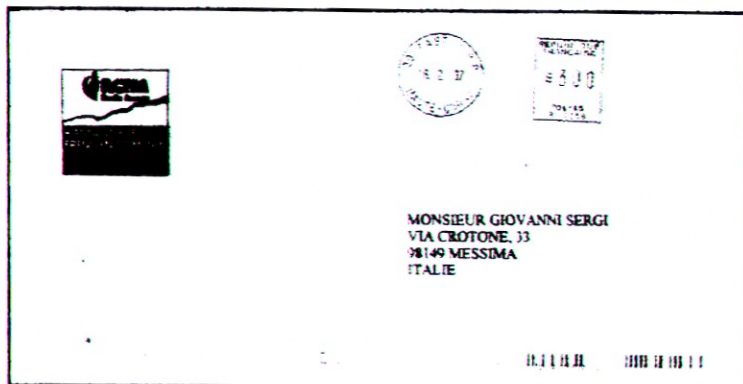

Radio Corse Frequenza Mora venne istituita alla fine di Dicembre del 1984. In occasione dei 25 anni, nel 2009, andarono in onda il 28, 29, 30 Dic. 2009, e 1° Gen. 2010, programmi speciali che ripercorsero il periodo di attività nell'ambito della francese France Bleu poiché la Corsica attualmente è amministrata dalla Francia. Tra i programmi del momento citiamo "Mediterradio!" (dove lingue e confini s'incrociano con le affinità, le storie e i problemi comuni alle due isole e alle coste toscane che si affacciano sullo stesso mare), trasmissione settimanale realizzata in collaborazione con Radiopress di Cagliari. Ogni settimana viene trattato un argomento di attualità con ospiti sardi e corsi accolti da Ghjuvanpaulu Lucian e da giornalisti di Radiopress. Mediterradio è diffusa da Frequenza Mora alle 12.10, quindi in Sardegna da Radiopress alle 07.30. Ma i programmi dell'emittente corsa si ascoltano un pò per tutto il giorno, per questo vedere lo schema (la grille des programmes) in internet. Oltre che su una serie di frequenze in FM, RCFM si ascolta su 1404 (Ajaccio) e 1494 kHz (Bastia) con 20 KW. Da noi in Sicilia l'ascolto è buono il pomeriggio-sera e al mattino, ma vi sono casi di ricezione anche per mezzogiorno, sebbene il segnale per via di terra si mantenga stabile ma molto basso. Giovanni Sergi ha avuto modo di ascoltare sia a Messina che a Ispica,

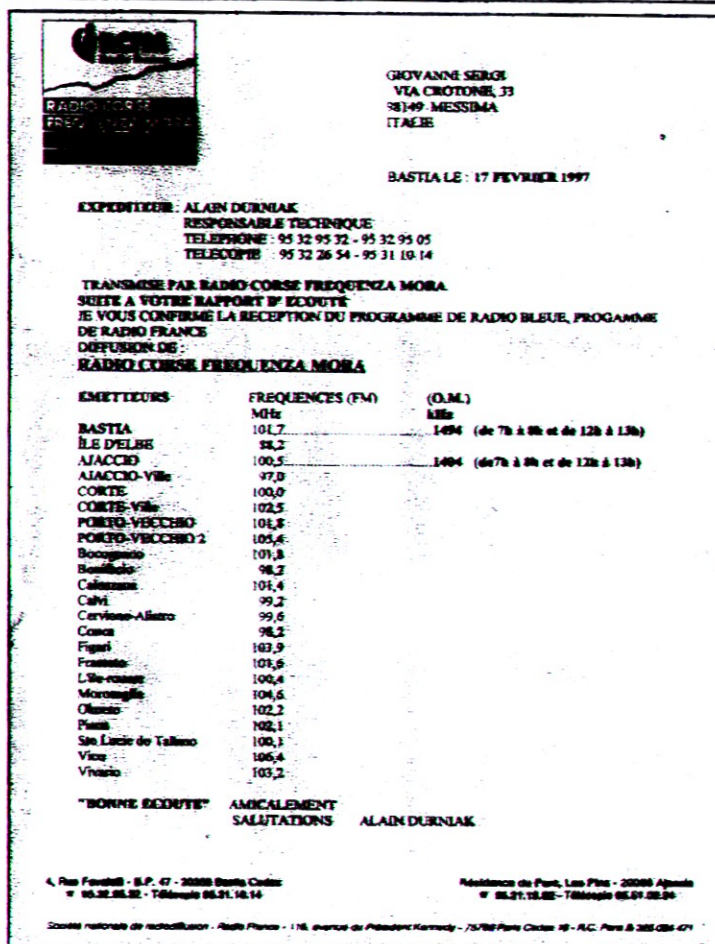

trovando la lingua corsa molto facile a comprendersi, poichè si avvicina molto all'italiano. E in italiano ci sono conferme sia per posta normale che via email. La conferma di Giovanni, che vediamo qui sopra, risale al 1997 per opera di Alain Durniak l'allora responsabile





tecnico. Qui a destra vediamo l'elenco dei programmi, gli indirizzi per posta normale cui rivolgersi per avere conferme e gli indirizzi email delle persone dirigenti.



Aggiornamenti sempre graditi.

#### Programmi di Radio Corse Freqenza Mora

Divers  
Musique  
Musique  
Culture  
Culture  
Culture  
Culture  
Divers  
Culture  
Sport  
Culture  
Culture  
International  
Divers  
Musique  
Information  
Culture  
Culture  
Culture  
Sport  
Information  
Divers  
Culture  
International  
Musique  
Divers  
Culture  
Loisirs  
Culture

A Capu Frescu  
Arrivée d'air chaud  
Blonde platine  
Cabaret  
Caravane  
Décalage horaire  
Décodage  
Dernier cri  
Dimanche Sport  
Dite a vostra  
Freqenza storia  
Kantara  
L'invité de la rédaction  
La fleur aux dents  
Le club de la presse  
Le Forum  
Les dédicaces  
Les fous d'opéra  
Les soirées Foot  
Magazine de la rédaction  
Matina Mora dimanche  
Matinamora  
Mediterradio  
Muscamora  
Nanana  
Rapportage  
Serge le Jardinier  
Service compris



#### France Bleu Freqenza Mora

Station de BASTIA  
4 rue Favalelli  
B.P. 130 - 20289 Bastia Cedex

Station d'AJACCIO  
Résidence du Parc, Les Pins  
20000 Ajaccio

#### NOUS CONTACTER

Contactez-nous :	France Bleu Freqenza Mora
Directeur :	Robert Kudelka
Rédacteur en chef :	Jean Pruneta
Responsable programmes :	Isabelle Beziars
Responsable technique :	Stéphane Giannecchini
Régisseur Ajaccio :	Anne Pasquali
:	Jakobowski Serge

\*\*\*\*\*

Si può dire che il radioascolto si apprende sia come autodidatta in un percorso lungo e difficile come pure tramite una vera e propria scuola con lezioni teoriche e con la pratica di ogni giorno nell'ambito di un Club del genere, intraprendendo la via più facile e piacevole. All'inizio, l'ascolto delle onde corte può essere sconcertante. Le stazioni radio sembrano essere sul dial le une accanto alle altre e ci sono trasmissioni in lingue che non conosciamo. Certi nomi ci diverranno presto familiari come Radio Cairo, Radio Cina Internazionale, Voce della Russia, Radio Italia della IRIB, insomma quelli delle emittenti che hanno un servizio nella nostra lingua e poi tutti gli altri. Possiamo scrivere a tutte queste emittenti (la maggior parte annuncia il suo indirizzo durante i programmi), ed esse ci invieranno un opuscolo chiamato schedule con gli orari e le frequenze delle loro trasmissioni. In questo tempo di internet troviamo questa informazione pure nel loro "sito". Le stazioni internazionali a onde corte realizzano delle



trasmissioni per noi, e la loro principale fonte di reazione sono le lettere degli ascoltatori. Se ascoltiamo un programma che ci piace, o se desideriamo proporre un argomento di discussione, la maggior parte delle emittenti internazionali riceverà le nostre indicazioni con entusiasmo. Molte emittenti desiderano pure ricevere da noi ascoltatori dei rapporti d'ascolto che vengono confermati con una cartolina chiamata QSL. Questo termine proviene dai radioamatori che hanno sviluppato il codice "Q" per le comunicazioni fra i telegrafisti in morse. Le lettere QTH per esempio significano "Dove ti trovi?", mentre la risposta "QTH Messina" sarà "Mi trovo a Messina". Questo codice ha il vantaggio di essere riconosciuto a livello internazionale fra radioamatori. Ciò evita il problema della lingua, benché così ci si limiti a delle frasi già fatte. Il termine QSL significa "Puoi verificare la ricezione di questa trasmissione?" e la risposta che serve da conferma scritta si presenta generalmente sotto forma di cartolina con i dettagli del luogo e dell'ora di trasmissione.

Tale uso venne rapidamente adottato dalle emittenti internazionali che, alla loro origine, avevano bisogno di rapporti di ricezione degli ascoltatori per conoscere le condizioni di ricezione nelle regioni di destinazione. L'ascoltatore inviava un rapporto d'ascolto e in cambio l'emittente accusava la ricezione in genere con una cartolina specialmente realizzata per tale scopo. Ancora oggi si utilizza tale sistema, sia per posta normale che tramite e-mail. Se vogliamo inviare un rapporto d'ascolto utile a chi lo riceve occorre adottare un formulario come quello che vediamo nella pagina seguente.

Intanto dobbiamo iniziare scrivendo in alto a sinistra l'indirizzo il più esatto e completo possibile dell'emittente in questione e a destra il nostro, aggiungendo l'email. Datiamo la lettera e ci rivolgiamo al responsabile della posta degli ascoltatori o a un dirigente, informandolo che abbiamo seguito il programma dell'emittente (indicando frequenza, data e ora in UT/Ora Universale). Le condizioni di ricezione si esprimono con il codice SINPO, con una combinazione di lettere da 5 a 1, da ottimo a insufficiente. Per i dettagli del programma ascoltato erano richiesti almeno 20 minuti, sintetizzando il contenuto della trasmissione, ma con i registratori digitali di oggi ne bastano due di minuti, l'essenziale. Il seguito consiste nella specifica richiesta della QSL. Tuttavia occorre soffermarsi sul codice SINPO. Si tratta di un giudizio, di una combinazione che racconta in che condizioni abbiamo ricevuto l'emittente, un giudizio molto soggettivo che spesso è lontano dalla vera condizione di ricezione. Occorre quindi dotarsi di un formulario, di un modello di ricezione che abbiamo anche noi del GARS e cominciare a inserire i dati. Ultimamente, con la disponibilità di internet è possibile andare nel sito dell'emittente in questione, trovare questo modello già predisposto in modo interattivo, inserire i dati richiesti, compresi i dettagli del programma ascoltato, le opinioni personali e le eventuali richieste, quindi inviare il tutto per via

telematica. Sotto vediamo il modello interattivo di Radio Praga che occorre compilare nei vari campi e inviare automaticamente.

Please fill in all the fields marked with a red asterisk. (We'll be glad if you fill in the other fields as well.) Radio Prague will happily send you a QSL card! Thank you.

First name \* \_\_\_\_\_  
 Last name \* \_\_\_\_\_  
 Sex: female  male   
 Street \* \_\_\_\_\_  
 City \* \_\_\_\_\_  
 Zip/postal code \* \_\_\_\_\_  
 Country \* \_\_\_\_\_  
 E-mail \_\_\_\_\_  
 Date: YY-MM-DD \_\_\_\_\_  
 Time from (UTC) \_\_\_\_\_  
 Time to (UTC) \_\_\_\_\_  
 Place of reception \_\_\_\_\_  
 Reception: Antenna  satellite  other   
 Program details: \_\_\_\_\_

Il motivo per cui si invia il rapporto d'ascolto è quello di ricevere conferma con cartolina QSL o lettera, per l'emittente ricevere questa relazione sull'ascolto significa poter disporre di importanti dati sia tecnici in vista di migliorare il segnale nella nostra zona che suggerimenti per il contenuto del programma, per l'orario ottimale della trasmissione. Per l'emittente locale lontana e di basso potenziale (quindi DX) è importante capire se l'ascoltatore ha veramente captato i suoi segnali e seguito i programmi, in caso negativo non risponderà affatto.



## New Zealand Radio DX League

OFFICIAL PUBLICATION THE R.E. 100

PLEASE COMPLETE THIS CARD  
 NAME: Mr John Smith,  
 STATION: Radio 2AB,  
 Newcastle,  
 NEW SOUTH WALES.

PLEASE REPLY TO:  
 Mr John Smith,  
 67 Glenalmond Crescent,  
 Invercargill, N.Z.

DATE: 31 March 1980

I am pleased to report reception of your station operating on 1020 MHz at Newcastle  
 from 1000 to 1030 hours GMT/ AEST 8-8.30pm on 30 March 1980  
 date 0607/ 1000

Antenna Classification: See SIBPO section Readability of Speech: See SIBPO section  
 Signal Strength: See SIBPO section For details: (Chapter 10)  
 Interference: See SIBPO section For details

Overall Rating: Satisfactory - occasional quality of speech etc.

Receiver: Make and number of valves or transistors

Antenna: Height, length and type

Receiving Location: Sydney

Time

Programs Heard

Technical

2000/Lead

Sunday, 30 March 1980

Comments

- 8.00pm Male announcer gives identification announcement "This is 2AB, Newcastle, your friendly station broadcasting on 1020 on your dial." Percy Faith and his orchestra present "Lemon Tree".
- 8.06pm Advertisement for Pall Mall cigarettes. The Beatles sing "Yellow Submarine".
- 8.07pm Advertisement for a firm of Newcastle Real Estate agents phone 44044 given. (Unable to pick up name of firm due to interference). Male vocalist sings "I want to be happy".
- 8.10pm Announcer gives programme announcements, then local news item follows.
- 8.15pm Time announcement: "The time is quarter past eight at 2AB your friendly station, 1020 on your dial." Radio Theatre of the Air follows with a play by Tolstoy "The Frontiers" presented by the Newcastle Drama Playoffs. This play continued past 8.30pm.  
 (Add any comments you may think helpful - such as quality etc. A friendly word is also desirable).

I hope that this report will be of value to your Technical and Programming Staff, and if it corresponds with your station log, I would be pleased to receive your verification (QSL)

With very best wishes,  
 JOHN SMITH

## LETTERE AL GARS

## RADIO NOTIZIE

(domande e curiosità varie a cura di Giovanni Sergi)

Cari amici lettori, benvenuti ancora una volta a questa nostra rubrica della posta. Qui a destra gli auguri della Redazione Italiana di Voce della Russia pervenuti il 18 Febbraio per i 30 anni di questa nostra pubblicazione, Radio Notizie. Per questo ho già risposto ringraziando sia Prokhorov che la Redazione italiana tutta, in particolare la presentatrice Giovanna Germanetto, per l'attivo sostegno fornitoci sulle onde e sul sito della VOR.

Auguri della Redazione Italiana della VOR!

Torna a messaggi

Alexander Prokhorov  
 A gsergi5050@hotmail.com

16.08  
 Rispondi

Tanti auguri al GARS Radio Notizie per i suoi 30 anni!  
 Tanti auguri a Giovanni Sergi, direttore, redattore, ispiratore della rivista!  
 Tanti auguri a chi collabora alla realizzazione di GARS Radio Notizie e a chi legge questa bella rivista che informa, educa, insegna, allarga i nostri orizzonti radiofonici e culturali.  
 Tra i lettori più affezionati ci sarà sempre la Redazione italiana della Voce della Russia.  
 Auguri!

Il Direttore  
 della Redazione Italiana della VOR  
 Alexander Prokhorov

La nostra pubblicazione è un esempio di come si può fare del giornalismo in erba divertendosi con un hobby culturale e bello come il radioascolto. Ci conoscono e ci stimano tutti ed io sono lieto di poter offrire questo appuntamento trimestrale con le radio di tutto il mondo. Per giungere sin qui ho dovuto superare diversi ostacoli: la disaffezione periodica personale (anche per l'ascolto), i guasti del computer dietro l'angolo, la disorganizzazione altrui, il più sfrenato individualismo, l'invidia più feroce, l'incredibile balordaggine di certa gente (pochi per fortuna), dove per balordo si intende un individuo tardo di mente, cattivo, sciocco, stupido, e proprio la stupidità umana è la cosa che ho sempre più odiato. Ma a fronte di tutto questo ho incontrato molte persone e redazioni di emittenti meravigliose, disponibili, eccezionalmente amichevoli e costruttive, propositive, con le quali il Radio Notizie è cresciuto sino a divenire una vera e propria rivista che punta, più che sul tradizionale radioascolto fatto di persone che inseguono la cartolina QSL, a proseguire ben oltre con i programmi, con la storia dell'emittente, con gli orari e le frequenze, con i consigli sulla ricezione, con i concorsi, con tutto quanto fa cultura e costituisce cibo per la mente. Per i 30 anni del Radio Notizie abbiamo preparato un articolo su questo stesso numero della rivista e un supplemento di 16 pagine che però deve essere richiesto a parte con la prenotazione e con l'invio di 5 euro quale contributo alle spese di stampa e di spedizione.

Il Lunedì 7 Febbraio di 6 anni fa un avvenimento per me tristissimo: la morte di mia madre Santa a 76 anni. In realtà per me essa è sempre viva, è lo sarà sinchè vivrò. Mi accade spesso di avere dei flash sulla vita vissuta con lei, di ricordare parole e frasi da lei pronunciate in vita. Le voglio tanto bene, e la ringrazio per quanto ha fatto per me, per i consigli e i buoni insegnamenti, per il conforto di una vita intera. Dolore ma anche gioia nel ricordo che condivido con chi ha perso una persona cara.

A Francesco Di Bono di Augusta - SR ho già risposto a parte inviandogli l'indirizzo della Marcucci, a presto quindi. Ringrazio tutti coloro che in questo periodo hanno rinnovato l'abbonamento e con esso la fiducia a me e alla nostra pubblicazione. Grazie pure alla redazione italiana di Radio Iran IRIB per il materiale ricevuto tra cui un calendario da tavolo. In italiano alle 06.30-07.30 9770 13620 15085, e alle 19.30-20.00 5890 7380 kHz. *Noi e i radioascoltatori* va in onda domenica nel 1° programma. Fra Giacinto Tarenzi che risiede nel convento Immacolata di Lourdes a San Pietro di Barbozza Valdobbiadene - TV, ha inviato i suoi auguri di pace e bene unitamente a queste parole: *Carissimo Giovanni, colgo l'occasione delle prossime Festività di Natale e Capodanno per farti gli auguri a te e a tutto il Gruppo iscritto a questa associazione e per rinnovare la quota per il 2011... Vi faccio i miei complimenti per le ultime riviste che sono fatte molto bene. Cordilmente ti saluto, e come Francesco quale sono auguro Pace e Bene.* Grazie caro Fratello Giacinto per gli auguri che ricambio e per le parole di apprezzamento sul Radio Notizie.

Anna Adami di Verona mi ha telefonato il 9/1 ed anche scritto il 14/1 questa lettera: *Gentile Signor Sergi, La saluto cordialmente. Le sue riviste mi interessano perchè parlano un pò di tutto, e ad essere al corrente di quello che non*

*si conosce è interessante e utile. Mi auguro che giunga a Lei questa lettera... Se è possibile mi dia la marca di radio magari più di una come eravamo d'accordo per telefono. Con la mia che è una Panasonic, è tanto disturbata che non sento più le mie trasmissioni preferite estere, ne in onde corte ne in quelle medie in nessuna frequenza. Forse non ho l'antenna adatta, mi può consigliare cosa devo fare? Per prendere provvedimenti, è tanto tempo che sento le notizie dall'estero con un pò di fatica per sintonizzarmi riescivo a sentire il programma, ma ora con i disturbi così grossi bisogna spegnere. Mi permetto di disturbarla perchè dalla sua rivista ho capito che lei è un radioamatore e conoscerà bene il problema, e vorrei un consiglio, scusandomi del disturbo. Auguro a Lei e alla Sua famiglia Buon Anno. Cara Signora Anna, probabilmente il peggiorare dell'ascolto dipende dal suo ricevitore. Per le onde medie, se è un portatile bisognerà collocarlo in modo che riceva il massimo segnale dall'antenna in ferrite interna, per le onde corte occorre inserire nell'apposita presa di antenna o avvolgere nello stilo un filo di rame, vedrà che il segnale aumenterà istantaneamente. Poi mettersi in ascolto all'ora della trasmissione provando tutte le frequenze indicate dall'emittente, in modo da rimanere su quella che offre una ricezione migliore. Cambiare magari ricevitore con uno di seconda mano acquistato nelle fiere del radioamatore (a Verona mi risulta una Fiera dell'Elettronica a Novembre), vedere poi in internet siti dove offrono ricevitori a un prezzo accessibile (ad esempio [www.allradio.it](http://www.allradio.it) di Torino). Nella stessa internet cercare i siti delle emittenti in italiano che diffondono in diretta o con registrazione in streaming. O ancora acquistare un apparecchio televisivo satellitare dove il telecomando permette l'opzione tv/radio, vi sono tantissime emittenti anche in italiano con ricezione davvero ottima. Per ultimo, cercare di acquistare presso la grande distribuzione, l'importatore o il negozio di elettrodomestici i piccoli ricevitori cinesi tipo il Tecsun PL 450 o l'Eton G3. Ultimamente la Voce della Russia ha fatto un accordo per utilizzare a partire dal 1° Marzo il trasmettitore svizzero di Monte Ceneri su 558 kHz in onde medie, quindi ancora una possibilità di ascolto. La ricezione è limitata al Nord Italia, ma mi ricordo che la Radio della Svizzera Italiana si poteva sentire pure da noi in Sicilia nel periodo invernale. A presto, buon ascolto e buona lettura del Radio Notizie.*

Un biglietto augurale mi è giunto dalla Voce della Russia (Carissimi Amici, auguriamo a Voi e alle Vostre famiglie Buon Natale e un sereno e felice 2011!). Grazie, ricambio gli auguri. Grazie pure a Dario Gabrielli per gli auguri. Dario ha fatto sapere che le sue due rubriche, Angolo degli Ascolti e Angolo delle Conferne, si prendono una pausa. Le ritroveremo prossimamente, nel frattempo vi prego di collaborare inviandogli i vostri ascolti e le vostre conferme. L'amico Giuseppe Corba di Tamai, inviando pure lui gli auguri, che io naturalmente ricambio, ha detto che dal 4 al 10 Novembre 2010 è stato in Isreale promettendo qualcosa sui suoi ascolti in quella terra. Attendo l'articolo, Giuseppe! Curioso che un tecnico della RAI di Trieste si chiami proprio Giovanni Sergi come me. Giuseppe, il prossimo anno quando sarai a quella Fiera Radioamatore 1 informami per tempo in modo che io possa preparare le copie del Radio Notizie da esporre sul posto. Questo tipo di pubblicità è una buona occasione per farci conoscere.

Da Agide Melloni di Imola - BO, del quale su questo numero potete vedere una panoramica sui quiz e i concorsi offerti dalle varie emittenti, ho ricevuto questo scritto: *Ciao Giovanni, (...). La rivista continua ad essere di mio interesse e volentieri la ricevo e la leggo. Spero così di darti il mio piccolissimo contributo! Mi ripropongo (entro la scadenza precisata sulla rivista) di inviarti via e-mail qualche mia osservazione circa concorsi indetti dalle emittenti straniere. Per ora ti mando un saluto cordiale e ti auguro buon lavoro (sperando di leggere presto il resoconto del tuo ultimo viaggio!). Ciao da Agide Melloni.*

Su questo numero della rivista troverai qualche accenno al mio ultimo viaggio, quello natalizio effettuato a Ispica in provincia di Ragusa dal 24/1/10 al 03/01/11. Da lì ho potuto ascoltare il 27/12 Radio Miramar (Spagna) 783 kHz alle 09.11 (ora italiana); su 1602 la greca ERA Kozani alle 19.43; su 1143 la spagnola COPE alle 20.20; il 27/12 su 1188 l'ungherese Magyar Radio 4 con un programma in romeno alle 16.00; su 1539 probabilmente VOA Aap ki Dunya in una lingua che sembrava arabo alle 16.30; su 1197 Radio Antena Basovuhui in romeno alle 17.26; il 28/12 su 1503 probabilmente la radio Crne Gore (Montenegro) alle 16.06; il 29/12 su 1080 la Cedena SER con il servizio informativo alle 19.07; il 30/12 probabilmente una pirata greca su 1566 alle 16.26; su 1476 la regionale egiziana da El Minya in arabo alle 18.01; il 31/12 su 1602 Radio Ontenyent dalla Spagna (v. articolo) alle 20.55; il 2/1/11 su 945 la radio israeliana con notiziario alle 16.20. Il tutto con i fidi ricevitore Sangean/Irradio ATS 909 e registratore digitale Olympus VN-3100PC. Sono contento per l'apprezzamento alla rivista e spero presto di poter raccontare la prossima crociera nel mare del Nord Europa. A presto.

*I migliori auguri di buon Natale e di un felice anno nuovo* mi sono giunti pure da Radio Cina Internazionale che ha allegato il bando del suo concorso sul film cinese in scadenza il 30 Aprile, argomento forse suggerito dal mio commento al film visto a bordo dell'aereo al ritorno da Pechino lo scorso Aprile. Maria Grazia Piras mi ha fatto la sorpresa inviandomi tramite internet e cartoline kisseo una bella cartolina animata augurale come sanno fare benissimo su questo sito di cartoline. Io naturalmente ho ricambiato gli auguri. A presto Maria Grazia. Radio Cairo 6270 kHz alle 19.00-20.00, tramite S'adia Bakir unitamente agli auguri ha fatto pervenire lo schema del programma dell'emittente per i prossimi 6 mesi (lo vediamo in alto a destra). Speriamo che il cambiamento di regime non muti nulla negli assetti della radio.

Dal canto suo Radio Romania Internazionale con i suoi auguri, che io sempre ricambio, ha inviato on line queste due immagini che riproduco qui a destra e in basso. Anche l'amico Agide già ricordato aveva inviato gli auguri



RADIO ROMANIA INTERNAZIONALE  
 AREA DESTINATA  
 PROGRAMMA TELEVISIONE D'OLTRAMARE  
 FT 201  
 LO BOX 5004 BUCURESTI  
 E-mail: rrom@radio.ro

OPERAZIONE COSTE  
 (MARE)  
 BOX 5007 BUCURESTI  
 Fax: 781 2000  
 TELEFONO  
 BOX 5008 BUCURESTI  
 110000 sp. tel. APRETTA  
 10000000000

1. 18.00 - 19.00  
 2. 19.00 - 20.00  
 3. 20.00 - 21.00

© CNR SERIA  
 15.01: ITALIA  
 15.02: MUSICA  
 15.03: NOTIZIE  
 15.04: SPETTACOLI  
 15.05: ECONOMIA  
 15.06: CULTURA  
 15.07: SCIENZA  
 15.08: SPORT  
 15.09: ARTE  
 15.10: LETTERATURA  
 15.11: CINE  
 15.12: TELEVISIONE  
 15.13: RADIO  
 15.14: MUSICA  
 15.15: NOTIZIE  
 15.16: SPETTACOLI  
 15.17: ECONOMIA  
 15.18: CULTURA  
 15.19: SCIENZA  
 15.20: SPORT  
 15.21: ARTE  
 15.22: LETTERATURA  
 15.23: CINE  
 15.24: TELEVISIONE  
 15.25: RADIO

**Programma - Gennaio 2011**

Giorno	Orario	Programma	Presentatore
Lunedì	18.05	Scritti dall'Egitto	Di Helmi Rashid
	18.25	Commento Politico	Di Ekram Abdel Maghid
	18.30	Prima Pagina	Di Ekram Abdel Maghid
Martedì	18.25	Mohammed Moustafa, Profeta dell'islam	Di Dr. Abd El Fattah Abu El Fetouh
	18.40	Quattro Chioschiere	Di Sa'ida Bahir
	18.45	Enciclopedia Audio	Di Amal Shabab
	18.50	Annunciate Turistica	Di Hamaa Kheir
Mercoledì	18.05	Nell'occhio del ciclone	Di Ekram Abdel Maghid
	18.25	Prima Pagina	Di Amal Shabab
	18.30	Dossier Economico	Di Yasser Ahmed
	18.35	Il Nilo... Fonti di vita	Di Dr. Mohamed Maher Taha
Giovedì	18.45	La meta' della vita	Di Hamaa Kheir
	18.05	L'Uganda in Egitto	Di Ekram Abdel Maghid
	18.25	Notizie al microscopio	Di Amal Shabab
	18.30	Dossier Economico	Di Yasser Ahmed
Venerdì	18.45	Enciclopedia Audio	Di Ekram Abdel Maghid
	18.50	Annunciate Turistica	Di Amal Shabab
	18.05	Corrispondenza degli Ascoltatori	Di Sa'ida Bahir
	18.25	Spotlight	Di Amal Shabab
Sabato	18.30	Prima Pagina	Di Ekram Abdel Maghid
	18.40	L'Egitto al roccetto	Di Yasser Ahmed
	18.50	Annunciate Turistica	Di Hamaa Kheir
	18.05	Dimensioni nel mondo arabo	Di Amal Shabab
Domenica	18.25	Dossier Economico	Di Yasser Ahmed
	18.35	L'azione negli occhi degli intellettuali	Di Safah El Shawadfy
	18.40	Angelo filatelico	Di Kafia Zaher
	18.50	Pronto... Qui Radio Cairo	Di Hamaa Kheir
	18.05	Pasceur Artificio	Di Hamaa Kheir
	18.25	Commento Politico	Di Ekram Abdel Maghid
	18.30	Dossier Economico	Di Yasser Ahmed
	18.40	Enciclopedia Audio	Di Amal Shabab
	18.45	Donne nella storia araba	Di Sa'ida Bahir
	18.50	Annunciate Turistica	Di Hamaa Kheir
	18.05	Microfono Casa	Di Helmi Rashid
	18.25	Rapporto dell'ultima ora	Di Ekram Abdel Maghid
	18.30	Com'è stato di Cinema	Di Ota Samy
	18.40	Dedicata A Te	Di Helmi Rashid
	18.50	Ad Ogni Domanda Una Risposta	Di Ota Samy

In Azion: Al Ramadan...  
 Accedi, waw...  
 RADIO CAIRO

pure via email. Altri auguri sempre via email: dalla cara amica Giovanna di VOR, e da Radio Italia di Teheran che ha allegato uno scritto su Gesù e Maria nel Corano. Molto bello il messaggio augurale sonoro ricevuto da Radio Moldova International, una voce maschile esegue una



bella canzone natalizia in ambiente tecnologico mentre su due schermi scorrono immagini di paesi innevati e di motivi di Natale. Dal greco Boulis altri auguri: *Good evening mister Sergi! i wish you the very best for the new year! health, luck and happiness! i will give you my radio regards not on tuesday 4/1 but next day wednesday 5/1 because i will be in Athens for few days! so....BONANO.....SPYROS BOULIS.*

Era questa la rivista di radioascolto che avevo sempre cercata e mai trovata, finalmente abbiamo il meglio del genere in Italia. Per mantenere il livello di qualità e varietà, ciascuno dei lettori è pregato di inviare sue collaborazioni, quanto si ha a disposizione sulla radio. Io personalmente vi ringrazio e vi saluto. Alla prossima volta!

# VETRINA DEL RADIO NOTIZIE



Qui a sinistra, copertina di una pubblicazione per radio appassionati, tre foto raffiguranti personaggi di Radio Ontinyent: la segretaria Sara, Joaquin Vilar Navarro, l'al-

tra segretaria Enri. A destra una foto relativa a Radio Free Sarawak.



Nella foto in alto a sinistra: la greca Nana Karagiannis di Kiss FM a Patras, poi a sinistra Antonello Arcudi figlio del noto radio appassionato Antonio. Quest'anno gli anni della scomparsa di Antonello sono 14. Qui accanto Katerina Tsoulakas sempre di Kiss FM. Sotto a sinistra, la gatta "Miccetta" di Casa Sergi e alcune cartoline QSL della pubblica-

zione tedesca *Ihre Welle* del 1990



# radio notizie

del

GRUPPO D'ASCOLTO RADIO DELLO STRETTO

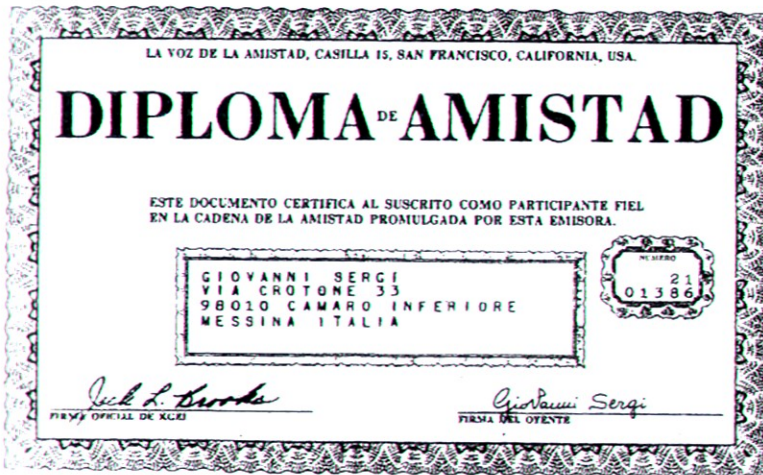

Based on the Recommendation of ICAO, VOLMET  
RADIO TELEPHONY BROADCASTING system of  
San Francisco, Anchorage, Tokyo, Osaka and  
Hongkong transmit regularly and in  
meteorological information messages  
on the following frequencies for use in flight:  
TOKYO BROADCAST system reports of  
Tokyo, Osaka, Nagoya, Osaka, Fukuoka, and  
Kobe and a forecast for Tokyo.

NTIA Aviation Weather Service, J.M.A.  
Tokyo International Airport, Japan



Edizione speciale del 30° anniversario

Supplemento al n. 229 - Marzo 2011

IL GARS RADIO NOTIZIE FIRMA  
LA CULTURA RADIOFONICA. SEMPRE!

# CATALOGO GARS

## GRUPPO ASCOLTO RADIO DELLO STRETTO

### PER I 25 ANNI DEL RADIO NOTIZIE

Questo catalogo, che coglie l'occasione dei 25 anni del nostro trimestrale Radio Notizie, nasce dall'esigenza di far conoscere il nostro Club, il Gruppo Ascolto Radio dello Stretto, a un numero sempre maggiore di potenziali soci e lettori della rivista, un po' come fanno gli editori quando ricevono richieste di copie delle loro pubblicazioni. Il catalogo descrive dettagliatamente non solo l'attività del GARS e della rivista, ma pure mette in grado chi lo legge di fare scelte sicure per il proprio hobby, che è quello del radioascolto, ovvero l'ascolto di emittenti lontane, sconosciute e di debole potenziale, per scegliere la rivista ideale che sarà utile come supporto e guida.

Il radioascolto DX (emittenti lontane e sconosciute) nasce con l'affermarsi della radiodiffusione nel mondo in onde corte e medie e con la disponibilità di ricevitori sempre più accessoriati e alla portata di tutte le tasche. Si può dire che questo tipo di hobby sia esistito già dai primi anni '30 del secolo scorso, come testimoniato dalle cartoline QSL che si trovano nei vari musei e fondazioni, donate da appassionati che ormai hanno lasciato questo mondo. In Italia, l'hobby è attestato già dagli anni '30 quando l'EIAR gestiva le emittenti coloniali di oltremare, in Somalia, Etiopia e Libia. Negli anni '40 e '50 gli appassionati crescono di numero, pur senza giungere a una guida organizzata che arriverà nel 1968 con la fondazione dell'Italia Radio Club con il suo bollettino Rivista Onde Corte. Tale organismo aggrega gli appassionati fino al 1977 circa, dopo di che il vuoto lasciato dall'IRC viene riempito da diverse iniziative editoriali e di Club locali. Esattamente il 20 Ottobre 1979 viene fondato a Messina da parte di appassionati calabresi e siciliani, tra cui Antonio Arcudi e Giovanni Sergi, il Gruppo Ascolto Radio dello Stretto meglio noto come GARS, con lo scopo di organizzare e coordinare l'hobby in questa estrema parte dell'Italia, dove l'attività di ascolto, forse a causa di un povero retaggio culturale, della mancanza di attività di ascolto di massa e per la scarsità di validi ricevitori, è poco sentita. Per tale motivo, il GARS allargherà il suo raggio d'azione a tutta l'Italia. All'attività di Club, con incontri mensili dei soci, si affianca dal Gennaio 1981, quel formidabile mezzo di comunicazione che è il Radio Notizie, redatto fin da subito da Giovanni Sergi che a distanza di tanti anni mantiene immutata la passione per la radio, avendo incominciato personalmente e formalmente l'ascolto nell'estate del 1972. Per una decina di anni, fra il 1980 e il 1990, il GARS viene richiesto di collaborare con la redazione italiana di Radio Portogallo al loro programma DX, nasce così "In Contatto con il Mondo" inviato all'emittente portoghese tramite audio cassetta. La collaborazione mensile del GARS è molto apprezzata, Giovanni che la realizza riceve diverse lettere con rapporti d'ascolto un po' da tutto il mondo ricambiando con apposita cartolina QSL. Anche Radio Portogallo per tale impegno invia di tanto in tanto dei ringraziamenti, opuscoli, bollettini, oggetti dell'artigianato, musicassette. Sempre per far conoscere la nostra organizzazione e stimolare l'attività degli appassionati, si vara anche un contest, il Premio GARS, che ottiene negli anni un buon successo di pubblico. Con l'adozione del computer e con la disponibilità di internet, il Radio Notizie migliora visibilmente sia in estetica che nel contenuto, come ognuno può rendersi conto richiedendone una copia. Grazie alla disponibilità del vecchio socio e lettore calabrese Alessandro Pochi, il GARS ha pure un suo sito web.

La nostra pubblicazione è a tiratura limitata per gli appassionati del radioascolto e l'invio avviene direttamente per corrispondenza. Il contributo spese per tale pubblicazione, frutto del nostro piacere (dato che non siamo né Ditta né giornalisti), comprende le spese di cancelleria come carta, inchiostro, punti metallici, cancellini, colla, ecc., quelle di fotocopiatura nella copisteria e quelle di spedizione (francobolli). Abbiamo parlato di sole spese, perché ciò che si chiede è il contributo di tutti noi, non abbiamo altri sostegni finanziari, ed è giusto che ciascuno di noi contribuisca alle spese della rivista che riceve. Si capisce che l'attività editoriale è senza fini di lucro. Rispettiamo inoltre tutti i nostri lettori, imponendoci dei limiti che si esprimono nella dicitura a pagina 2 del periodico: la collaborazione è aperta a tutti i lettori che accettano le regole del vivere civile e quelle specifiche del radioascolto. La responsabilità di quanto riportato è personale. E c'è di più: la Redazione respinge ogni scritto lesivo della dignità di terze persone e può anche non condividere quanto riportato dai collaboratori. In breve, ciò di cui si parla nella rivista è relativo alla radio in tutti i suoi aspetti, non parliamo di altro, badando a intrattenere rapporti cordiali, sinceri e di collaborazione reciproca sia con gli appassionati che con i responsabili di emittenti internazionali, in primis con quelle in lingua italiana con i quali abbiamo da sempre un legame particolare.

La rivista - La rivista si è concretizzata con il primo numero nel Gennaio del 1981. Si sentiva allora la mancanza di un punto di riferimento scritto alle riunioni mensili del Gruppo Ascolto Radio dello Stretto, così si è deciso di affidarne la redazione a Giovanni Sergi, valido elemento sia per capacità linguistica che per passione radiofonica, avendo abbracciato l'hobby formalmente nel Luglio del 1972, ma anche prima (si può dire già fin dal 1967) egli aveva scoperto che il 5 valvole casalingo acquistato in occasione delle Olimpiadi di Roma nel 1960 e che è stato il primo ricevitore in assoluto in casa sua elargiva musica e parole in lingue sconosciute che con un po' di attenzione si sarebbero potute comprendere. Alla pubblicazione, allora mensile, si è dato il nome di *Radio Notizie*, nome molto appropriato perché avrebbe veicolato informazioni radiofoniche utili all'hobby. All'inizio non era altro che un tre pagine scritte alla buona con una macchina da scrivere portatile, diffuse con il ciclostile, poi nel 1985 si è passati al piccolo formato elegante e la

pubblicazione ha assunto la forma di una piccola rivista. Il salto di qualità vero e proprio lo si è compiuto nell'Agosto 1996 tornando al formato grande di A4 con 32 pagine, con l'impostazione di una vera rivista. E il progresso in termini di qualità è proseguito a partire dal Febbraio 1999 quando per redazione e impaginazione ci si è avvalsi dell'aiuto determinante del computer. Vediamo ora come viene preparato il Radio Notizie.

**Realizzazione della rivista** - Per l'hobby del radioascolto ci interessiamo a tutti gli aspetti della radio: BC listening (ascolto delle emittenti di radiodiffusione), non ufficiali (pirate, clandestine), utility (radiofari, volmet, point-to-point, ecc.), in onde lunghe, medie e corte e in FM. Nel corso degli anni sulla rivista abbiamo affrontato tutte le tematiche, in accordo con la disponibilità di redattori specializzati. Gli argomenti da pubblicare vengono scelti in base al materiale disponibile ricevuto di recente o reperibile in archivio. Più che alla tecnica della radio, che pure è importante per la conoscenza del meccanismo di propagazione delle onde radio, per il buon utilizzo di ricevitori e di antenne, preferiamo appoggiarci alla cultura in genere, privilegiando la storia delle emittenti, il contenuto delle loro trasmissioni, le loro iniziative come quiz e concorsi. La cartolina QSL, oggetto di caccia spietata da parte del DXer, fa parte di questa cultura, senza peraltro abbandonarci a maniacali elucubrazioni numeriche di possesso tipo 680-256, per significare 680 conferme ricevute da 256 paesi del mondo.

Man mano che riceviamo del materiale utile, esso viene riposto in cartelline separate unitamente a quello iconografico; poi si passa a mettere il tutto in memoria nel computer e si cominciano a redigere gli articoli con l'aiuto di Adobe Page Maker, idoneo software di impaginazione professionale. Inseriti i contributi dei collaboratori, che inviano i materiali tramite posta ordinaria oppure via e-mail, si passa all'impaginazione finale e alla stampa dell'originale tramite stampante HP Deskjet 1280, e si porta questo originale alla copisteria per le copie necessarie, tenendo conto degli "abbonati" e del numero di copie che andranno in pubblicità per le emittenti e per i nuovi richiedenti, potenziali lettori. Poi bisognerà formare i fascicoli coi punti metallici al centro e verrà stampata la copertina formata in precedenza e messa in memoria nel computer, copertina di solito in bianco e nero, ma che a richiesta viene stampata anche a colori. Verranno quindi formati i fascicoli, inviati agli "abbonati" previo aggiornamento dell'apposito schedario, con gli indirizzi sulla busta. Ultimo atto, la consegna dei plichi con la rivista all'Ufficio Postale che penserà a inoltrarli, operazione che di solito si conclude entro la prima metà del mese menzionato sul periodico, per la gioia di coloro che lo attendono con impazienza. A detta di coloro che conoscono ed apprezzano il Radio Notizie, e sono tanti, ciò che distingue la nostra rivista da altre simili iniziative editoriali, anche sul web, è il fatto che essa ha un'anima, non si tratta di una lunga serie di pagine aride e impersonali ma di pagine pensate per formare e informare con tono amichevole, quasi che si voglia prendere per mano il lettore, pur mantenendo quella professionalità che al redattore responsabile viene dall'esperienza di ben 34 anni di pratica dell'hobby del radioascolto. Un lavoro, quello di redigere la rivista, che si può intendere come un hobby nell'hobby.

**Il radioascolto** - Il radioascolto è un hobby intelligente e pulito che aiuta il collezionismo, incrementa la cultura e allena la mente, raccomandato quindi a tutte le età ma particolarmente a quella della pensione perché aiuta a dare ancora un significato alla propria vita, è una speranza ulteriore, un motivo in più per andare avanti, con la possibilità di rimanere sempre attivi. Quest'hobby non è per analfabeti o per disoccupati, ma neppure per sapientoni o ricconi alla Paperon de Paperoni. Una cultura media basta, ed anche una piccola somma per acquistare un apparecchio ricevente, penne, buste e francobolli per scrivere alle emittenti. Perché si tratta di ascoltare, cercare di capire in certe lingue straniere, oltre l'italiano, e mettersi in contatto epistolare con diverse emittenti internazionali allo scopo di apprendere tutto o quasi tutto sulla cultura del loro paese. Allo stesso tempo si può mandare un rapporto d'ascolto o prendere parte alle loro iniziative come quiz e concorsi e "correre il rischio" di vincere un premio importante, magari un viaggio-soggiorno gratuito in quel Paese.

**Il rapporto d'ascolto** - E' una informazione su come si ascolta il programma di una data emittente. Comunicando le informazioni alla stazione radio (o all'entità religioso-culturale) che ha diffuso il programma si può ricevere una conferma, una cartolina o lettera QSL. E' un vanto e un motivo di orgoglio disporre di cartoline QSL di emittenti sia difficili ad ascoltare che a farsi rispondere, e con gli anni tali QSL

acquistano il carattere di documenti storici, con una quotazione dal valore crescente sul mercato on-line di e-Bay per coloro che vendono o che acquistano tali oggetti per documentarsi. Nel rapporto d'ascolto per convenzione a quanto ascoltato si da un giudizio con il codice SINPO elaborato dal tedesco Gustav Thiele. E' importante capire il codice e uniformarsi ad esso, assegnando un punteggio decrescente da 5 a 1 per l'intensità del segnale ricevuto, l'interferenza, il rumore atmosferico, l'evanescenza o fading, riassumendo il tutto nella valutazione complessiva, badando a che la cifra finale non sia superiore a quella del segnale ricevuto con questi esempi: 3-4-5-2-4 è errato, 3-4-5-2-3 è corretto. Con la pratica, ci accorgeremo che svariate sono le combinazioni che si possono formare dando un giudizio con questo codice,

„SW-ing, the nicest hobby  
for better world communication,  
friendship and good will  
between the people of the World...“



SHORT WAVE RECEIVING STATION-OFFICIAL MEMBER OF RADIO BUDAPEST

Receipt Report to Radio: \_\_\_\_\_  
Broadcast to \_\_\_\_\_

QSL No.	Date	Time	QRP	S	I	N	P	O	Remarks

Receiver: \_\_\_\_\_  
Address: \_\_\_\_\_

If this report is correct,  
please your verification,  
QSL-card

GRA!

GOOD TRANSMITTER, SWL AND SWL CLUB!



## Questionario sull' ascolto delle trasmissioni di Radio Budapest

RBSWC Monitor Segnale: \_\_\_\_\_ Apparacchio tipo: \_\_\_\_\_  
 Mese: 197 \_\_\_\_\_ Antenna: \_\_\_\_\_

Giorno	Ora (GMT)	Frequenza		Valutazione					Osservazioni
		m	kc/s	QSA	ORM	ORN	QSB	ORK	
				S	I	N	P	O	

VALUTAZIONE	Intensità del suono	QSA	Interferenza	ORN	Rumori atmosferici	ORN	Fading	QSB	Comprensibilità	ORK
5	Eccellente		Niente		Niente		Niente		Eccellente	
4	Buona		Debole		Debole		Debole		Buona	
3	Mediocre		Mediocre		Mediocre		Mediocre		Accettabile	
2	Debole		Forte		Forte		Forte		Comprensibile	
1	Molto debole		Molto forte		Molto forte		Molto forte		Incomprensibile	

Indirizzo: \_\_\_\_\_

Nome: \_\_\_\_\_

una chiave di lettura semplificata per coloro che, come i tecnici dell'emittente, elaboreranno tali dati in vista di prendere opportuni provvedimenti come aumento della potenza impiegata nelle trasmissioni, spostamento di orari, ecc. Un rapporto d'ascolto completo dovrà comprendere la data di ascolto, l'ora di ascolto in tempo universale (UT), la frequenza di ricezione, le osservazioni tecniche come interferenza co-channel si o no, quali stazioni interferenti, il tipo di rumore, ecc., il tipo di ricevitore e di antenna utilizzati, l'indirizzo del mittente. Il codice SINPO ha un fratello minore, il codice SIO che prevede

tre voci anziché cinque: la forza del segnale ricevuto, l'intensità dell'interferenza e il giudizio complessivo, con numeri progressivi che vanno da 4 a 2. Il concetto di assegnazione è simile a quello del SINPO. Questi codici si utilizzano per le emittenti internazionali, in quanto a quelle locali basta la segnalazione descrittiva di come è stato possibile ricevere il loro programma, se vi erano problemi, quali le impressioni e le proposte, redigendo una lettera dal tono amichevole e personale, allegando piccoli souvenirs come cartoline illustrate, adesivi, qualche piccola foto, e una piccola somma in Buoni di Risposta Internazionale (IRC), Dollari, Euro per le spese di spedizione risposta in quanto non previste da tali emittenti locali, al contrario di quelle con programma internazionale o per l'estero.

**L'Orario** - In campo internazionale l'ora ufficiale è quella universale (UT). Facendo centro in Gran Bretagna quando sono le 12.00, a destra di tale paese si aggiungono ore (per l'India + 5½), mentre a sinistra si tolgono (per Panama - 5).

**Il ricevitore** - Il ricevitore e l'antenna hanno bisogno di un'attenzione particolare perché sono gli strumenti necessari per l'ascolto. Però quello che è determinante è l'atteggiamento

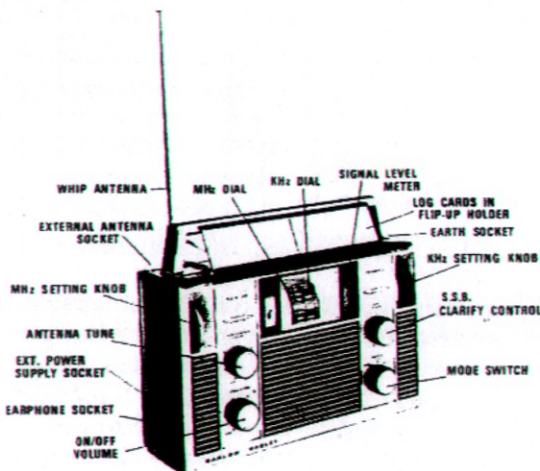
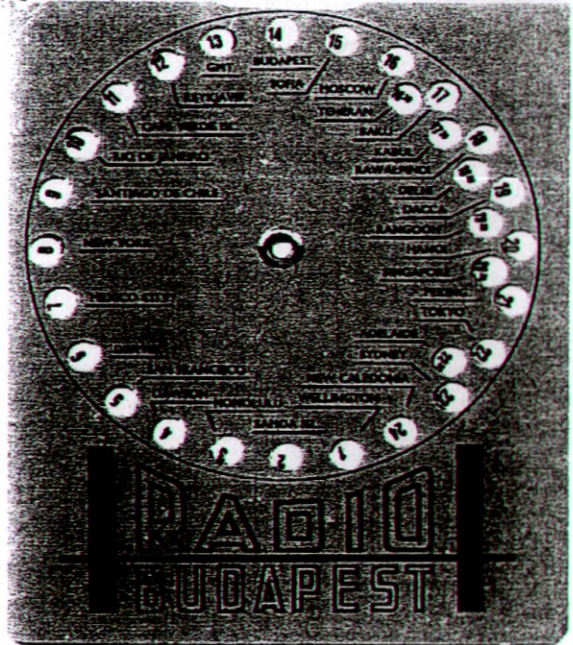

dell'utente, dell'ascoltatore, dell'appassionato che si studia la propagazione delle onde e programma l'ascolto in base all'orario e alla frequenza migliore, scegliendo pure il giusto indirizzo. Non è detto che gli ascolti più prestigiosi debbano essere effettuati con ricevitori costosi, a volte con l'impegno, con la perizia, con le conoscenze tecniche e linguistiche, con il sacrificio di qualche ora notturna, si riesce lo stesso a trarre il classico ragno dal buco. Da mettere in bilancio l'acquisto di un ricevitore con copertura continua (150 kHz-30 MHz) da circa 250 €. Per l'antenna basterà un filo di rame isolato o nudo pendente dalla finestra, con una ricezione agevolata se si ha la fortuna di abitare ai piani alti dello stabile, oppure basterà contattare qualche Ditta che offre antenne amplificate per onde medie e corte. Qui accanto il portatile sud Africano Barlow Wadley XCR30 Mark II, simbolo degli anni '70 del secolo scorso, da tempo fuori mercato, poi nella pagina seguente vediamo un altro noto portatile, anch'esso fuori produzione, il Sony ICF 2001D, e infine l'ancora disponibile Sangean - Irradio ATS 909, sempre ricevitore portatile.

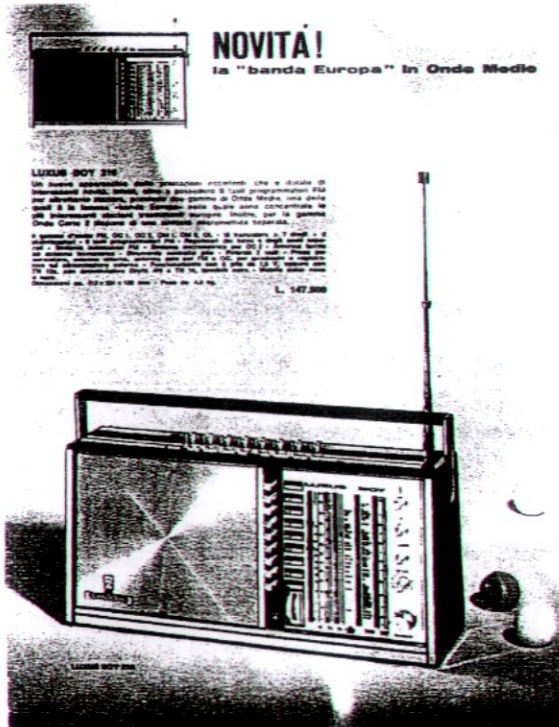
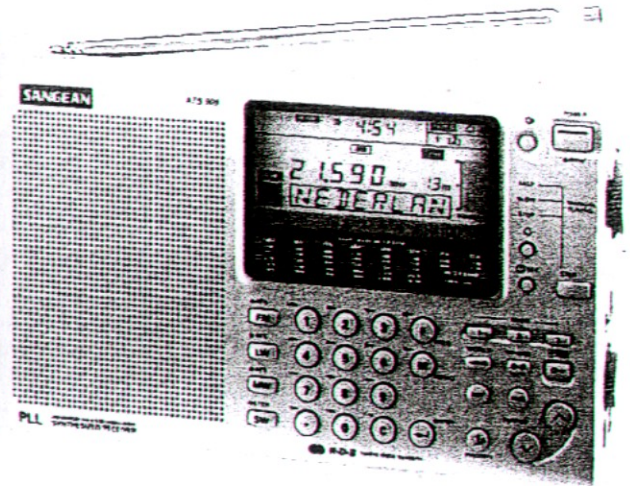
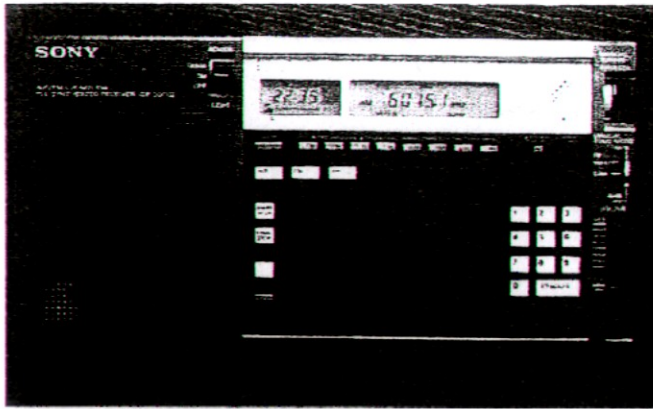

Sul catalogo della Grundig per il 1973 vi era una pagina (v. a sinistra) dedicata a un ricevitore con una sostanziale novità, il Luxus Boy 210 che per l'allora prezzo di lire 147.500 offriva non una ma ben due gamme delle onde medie, una delle quali era la famosa <banda Europa> nella quale erano concentrate le più interessanti stazioni trasmettenti europee. Per conoscere i ricevitori immessi sul mercato è importante richiedere e farsi mandare i cataloghi dai grossi rivenditori come Marcucci (Strada Provinciale Rivoltana, 4 - Km 8,5 - 20060 Vignate - MI), recarsi presso il megastore della vostra città, visitare le fiere del radioamatore dove si possono trovare diversi ricevitori usati ma ancora funzionanti e a buon prezzo, leggere gli annunci su certe riviste per reperire di seconda mano il ricevitore. Lo stesso consiglio vale per le antenne, sia per onde medie (loop) che per le corte, di solito amplificate come per la tedesca ARA Dressler, senza peraltro aspettarsi dei miracoli in fatto di rendimento.

**La cartolina o lettera QSL** - L'ottenimento della cartolina QSL è lo scopo per cui si dà la caccia alle emittenti lontane e sconosciute (DX), ed è possibile farne la collezione ordinandole per nazione, per emittente o per argomento trattato, tipo personaggi storici, fiori, cartine geografiche e via dicendo. Le QSL emesse, pardon... approntate dalle stazioni nel corso degli anni hanno registrato tutti i cambiamenti politici, sociali e

culturali avvenuti nel mondo, sono la testimonianza visiva e scritta della storia contemporanea, quindi costituiscono un documento storico che va ben al di là del semplice collezionismo radiofonico. La QSL qui sotto a sinistra riprodotta mostra la conferma di ascolto della etiope ETB datata 27 Novembre 1935, un mese dopo l'invasione italiana dell'Etiopia, poco prima che la stazione fosse presa e utilizzata dagli italiani.

<b>ETB</b>			<b>VERIFICATION OF RECEPTION</b>	
<b>IMPERIAL ETHIOPIAN RADIO STATION</b>			This is to confirm your reception for our	
<b>TELEGRAPH TELEPHONE TRANSMITTER</b>			<i>Broadcast to</i>	
<b>ARAKI 8 km south Addis-Ababa</b>			<i>Columbus U.S.</i>	
30.12 1935 F. 150 to 160 K.			<i>Nov 27th 1935</i>	
Call sign	Frequency	Wavelength	<i>2135 to 2220</i>	CM T
<b>ETA</b>	18.970	15.82	With many thanks for your kind report	
<b>ETB</b>	11.755	25.00	<b>THE ENGINEER IN CHARGE</b>	
<b>ETD</b>	7.870	30.87	<i>Thore Boston</i>	
<b>ETG</b>	5.200	51.00	Date: <i>Jan 9 1936</i>	
Antenna Power max. 0.5 KW. in directional antennas. Broadcast only on special occasions.				

Oggi la posta elettronica permette di ricevere conferme in pochissimo tempo dall'invio del rapporto d'ascolto con lo stesso mezzo, ma la QSL, di solito brevi informazioni tecniche che rimandano al non sempre effettivo invio della QSL per via di superficie, risulta deludente, niente in paragone alle belle cartoline di una volta, multicolori, dai bei disegni, alle lettere intestate dalle buste con un florilegio di francobolli esotici.

**In Contatto con il Mondo** - Nella trasmissione del 18 Dicembre 1981 Radio Portogallo fece sapere che avrebbe gradito la collaborazione del

GARS per il 1982, e ci avrebbe assegnato il primo venerdì del mese per il programma DX, a cominciare dal Febbraio 1982 (venerdì 5 Febbraio 1982). In quell'occasione ci diedero alcuni consigli sul tipo di nastro da impiegare per la registrazione, sulla velocità, ecc., e avremmo dovuto badare alla qualità tecnica. Il primo programma venne registrato su nastro presso l'emittente privata messinese Radio Messina 1 Special, in seguito lo stesso Giovanni Sergi inviò alla RDP audio cassette incise nel migliore dei modi. Ricevuto il programma, questo andò in onda eccezionalmente il 29

Gennaio. Nel periodo 1982-1994 finché durò la redazione italiana della RDP, venne sempre inviato il programma DX del GARS, molto apprezzato dai dirigenti della Radio Portoghese, dalle presentatrici Mirella, Mariella e Donatella, e soprattutto dagli ascoltatori non solo italiani che lo seguivano con interesse. Per i rapporti d'ascolto vennero approntate una cartolina



ascoltatori non solo italiani che lo seguivano con interesse. Per i rapporti d'ascolto vennero approntate una cartolina

To: \_\_\_\_\_  
*In Contatto con il Mondo*

Dear Friend,  
 Thank you for your report, which we herewith verify as fully correct.

G. A. R. S. was heard over Radio Portugal as follows:

Date: 2. XI - 1984  
 Hour: 21.45 - 21.55 UTC  
 Frequency: 117.40 KHz (88.85 m)

Your interest in the G. A. R. S. broadcasts to Europe is much appreciated and we shall be glad to hear from you again.

*Giovanni Sergi*

**GRUPPO ASCOLTO RADIO DELLO STRETTO**  
 c/o Giovanni Sergi  
 Via Cortone 33  
 98010 Casaro Inf. MESSINA

To: Gruppo Ascolto Radio dello Stretto  
 c/o Giovanni Sergi  
 Via Cortone 33  
 I - 98010 Casaro Inferiore  
 ITALY

From: Thomas Völkner  
 Rheinstr. 10  
 D - 6506 Mackenheim  
 F.R.G. of GERMANY  
 Mackenheim, den 4.8.1984

Dear Giovanni Sergi,

My name is Thomas Völkner, I am 15 years old, and my hobby is DXing. Yesterday, August 3rd, it was possible for me to receive your DX-programme in the Italian-service of Radio Portugal. Although I cannot speak Italian, I understood it a little bit, and I find it was very interesting. I also have made a reception report:

Date : 3.8.1984 / Time : 21.46 - 21.56 UTC  
 Frequency : 9605 kHz via Radio Portugal  
 My receiver : Grundig Satellit 2400 + telescop-antenna  
 SIFPO-Code : 5 4 4 4 4

Details of programme : Giovanni Sergi on the microphone talking about radio-stations in Cyprus (BFBS, Cyprus Broadcasting Corporation, Radio Bayrak, Radio Monte Carlo and Trans World Radio with addresses of all these stations), address and announcement of Gruppo Ascolto Radio dello Stretto

Would you please send me a verification, perhaps a QSL of your DX-Club? Can you also send me a few information on your DX-programmes via Radio Portugal ( how do you produce them ?, how many of them have you already produced ? ) and a few information on your DX-Club G.A.R.S. ? Thank you very much !!!

I enclose 2 IRCs for return postage.

All the best to you and many 73  
 Yours  
*Thomas Völkner*

**GRUPPO ASCOLTO RADIO dello STRETTO**  
 c/o Giovanni Sergi  
 Via Cortone, 33  
 98010 Casaro Inferiore-MS

"In contatto con il mondo", programma DX del Servizio Italiano della Radiodiffusione Portoghese, Lisbona.

Lettera - QSL  
 Messina  
 Data: \_\_\_\_\_

Al Sig. \_\_\_\_\_  
 \_\_\_\_\_  
 \_\_\_\_\_

Caro amico,  
 con la presente confermiamo esatto il rapporto d'ascolto sul programma DX di Radio Portugal lo, realizzato il: \_\_\_\_\_ alle \_\_\_\_\_ UTC - su \_\_\_\_\_ kHz

Grazie per averci scritto.

Notes: \_\_\_\_\_ Cordialmente,  
 Giovanni Sergi (DX Editor)

Radio Portoghese in italiano:  
 21.30-22.00 UTC, lun.-ven.

(realizzata graficamente dal nostro Alessandro Pochi) e una lettera QSL elaborata da Giovanni

Sergi. Qui a sinistra e a destra vediamo *Radio Rivista*, pubblicazione periodica, anche in italiano, che illustrava rari ambienti geografici del Portogallo come le Azzorre, offriva una panoramica sui programmi giornalieri in italiano (v. pag. seguente), metteva a disposizione la schedule del Servizio Internazionale, e informava con diversi articoli sulle colonie africane (entro il 1975), sulla storia portoghese e sulle relazioni con l'estero. Sul n. 1/73 vi era l'annuncio del concorso annuale che metteva in palio 3 viaggi-soggiorno gratuiti di 3-4 settimane in Portogallo, Angola e Mozambico.

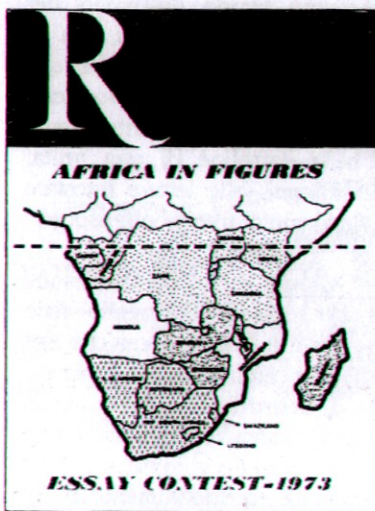

ISSA DO OCEANO 23 LISBOA-PORTUGAL

SCHEDULE FOR THE INTERNATIONAL SERVICE (Daily)

The programmes listed in this schedule are broadcast in the following transmissions:

TIME	SERVICE AREA	Language	Local time	Programme Start	Power
01.00 - 01.45	SOUTH AMERICA	Spanish	21.00 - 21.45	11.200 11.250	10 10
02.00 - 02.45	UNITED STATES (Atlantic)	English	21.00 - 21.45	11.200 11.250	10 10
02.45 - 04.30	DITTO (Pacific)	"	18.45 - 19.30	11.200 11.250	10 10
02.15 - 02.30 02.00 - 02.45	CANADA	French	21.15 - 21.30 21.00 - 21.45	11.200 11.250	10 10
07.00 - 07.45	ALGERIA, BELGIUM, FRANCE, SWITZERLAND, MOROCCO	French	06.00 - 06.45	11.200 11.250	10 10
18.30 - 19.15	DITTO	"	19.30 - 20.15	11.200 11.250	10 10
19.15 - 20.00	ITALY	Italian	20.15 - 21.00	11.200 11.250	10 10
20.00 - 20.45	GERMANY, AUSTRIA	German	21.00 - 21.45	11.200 11.250	10 10
20.45 - 21.30	GRAND BRITAIN, HOLLAND, SCANDINAVIA	English	21.45 - 22.30	11.200 11.250	10 10
07.30 - 08.00	AUSTRALASIA	English	17.30 - 18.00	11.200 11.250	10 10
13.45 - 14.30	SOUTH EAST ASIA	English	16.45 - 17.30	11.200 11.250	10 10
17.30 - 18.15 18.15 - 19.15	MALGACHE KENYA, UGANDA, TANZANIA, SOUTH AFRICA, RHODESIA, CAMBODIA, MALAYA	French English	20.30 - 21.15 21.15 - 22.15	11.200 11.250	10 10
17.30 - 18.15	GABON, NIGERIA, ZAIRE, CAMEROON, TUNISIA	French	18.30 - 19.15	11.200 11.250	10 10
18.15 - 19.15	NIGERIA, GHANA, LIBERIA	English	19.15 - 20.15	11.200 11.250	10 10
20.00 - 21.45 21.30 - 02.15	EUROPE (Medium Waves) EUROPE	French English	22.00 - 23.45 22.00 - 23.30	750 1.500	10 10

**SERVIZIO ITALIANO**

I nostri programmi continuano...

**LUNEDÌ**

**RASSEGNA STAMPA  
PAROLE E MUSICA**

Le **VETRINE DEI SUCCESSI** sono due programmi quindicinali, che vi presenteranno tutta la nostra musica: dalla musica lirica a quella sinfonica, da camera, corale, a quella leggera, ivi compresa la musica folkloristica. Nel programma **PAROLE E MUSICA** potrete inoltre ascoltare alcuni episodi sulla storia della musica in Portogallo, unitamente ai suoi compositori.

**MARTEDÌ**

**RASSEGNA STAMPA  
PAESE CHE VAI...**

Le **PAGINE TURISTICHE** sono due programmi quindicinali che interessano soprattutto coloro i quali desiderano conoscere le bellezze del Portogallo, le sue tradizioni, il suo folklore, le sue leggende...

Le **PAGINE TURISTICHE e PAESE CHE VAI...** vi introdurranno nelle misteriose terre africane della Guinea, dell'Angola e del Mozambico, nelle affascinanti isole in piena Asia, di Madera, Azzorre, Capo Verde, São Tomé e Príncipe, oppure nella lontana Macau o a Timor!

**MERCOLEDÌ**

**RASSEGNA STAMPA  
CONTATTO**

Contatto un programma interamente dedicato agli ascoltatori. **SCRIVETEVI VI RISponderemo!**

**GIOVEDÌ**

**RASSEGNA STAMPA  
ARTE E CULTURA DI IERI E DI OGGI**

ed il **NOSTRO ZIBALDONE** sono due programmi quindicinali che vi offriranno alternativamente, argomenti di attualità sul piano scientifico, economico e tecnico, nonché tutta la cultura e l'arte del presente e del passato, che arricchisce la vita del paese, facendovelo conoscere ed apprezzare meglio.

**VENERDÌ**

**RASSEGNA STAMPA  
FINESTRA SUL MONDO**

una finestra aperta essenzialmente sul mondo portoghese! Verranno trasmesse notizie ed informazioni sulla vita economica, politica, sociale, culturale.

**SABATO**

**RASSEGNA STAMPA  
CALEIDOSCOPIO UNIVERSALE**

brevi commenti sui principali fatti della vita politica internazionale.

**DOMENICA**

**RASSEGNA STAMPA  
SETTE GIORNI SUL PORTOGALLO**

una rassegna settimanale degli avvenimenti più importanti della vita portoghese.

20,15 21,00 ORA ITALIANA - LUNGHEZZE D'ONDA Kc/s 6.025 m. 49,79



Clube da Amizade Lusitana

CARTÃO DE MEMBRO E ESTATUTOS

Clube da Amizade Lusitana

MEMBRO N° 7001



Nome **GIOVANNI SERGI**

País **ITALIA**



RADIO DIFUSÃO PORTUGUESA INTERNACIONAL



BANCO PORTUGUÊS DO ATLÂNTICO

Negli anni '90, poco prima che la redazione italiana chiudesse, la RDP Radio Portugal sponsorizzò il Clube da Amizade Lusitana per gli ascoltatori stranieri. Al socio veniva rilasciata la tessera e di tanto in tanto venivano fatti dei quiz con premi di diverso genere. Purtroppo, il 30 Giugno 1994 andò in onda l'ultimo nostro programma del GARS (il 147°) e contemporaneamente l'ultima trasmissione in lingua italiana della RDP. Calava il sipario su una trentennale presenza italiana (in italiano la RDP data dal 1964). Poco dopo, in una lettera del direttore di Radio

Portugal di allora, così si poteva leggere: *Ecc.mo Signore, La RDP Internazionale, Radio Portogallo, cessa il giorno 1° Luglio la sua trasmissione in lingua italiana. Avendo Lei contribuito in maniera tanto generosa, per l'arricchimento di tale trasmissione, desidero esprimerle i miei più sinceri ringraziamenti. Sarà sempre il benvenuto alla RDP-Internazionale, Radio Portogallo. Con i miei migliori complimenti,* (firmato:) *Jaime Marques de Almeida.*

Qui a sinistra vediamo un modulo bilingue (inglese-spagnolo) per rapporti d'ascolto realizzato da uno dei fondatori del GARS, il calabrese Antonio Arcudi. Il modello è abbastanza completo e quindi assai utile per l'emittente che lo riceve compilato in tutte

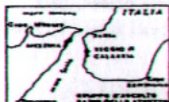

**RADIO LISTENING GROUP IN THE STRAITS  
GRUPO DE ESCUCHA-RADIO DEL ESTRECHO  
RECEPTION REPORT IN ENGLISH-SPANISH  
REPORTE DE ESCUCHA EN ESPAÑOL-INGLÉS**

Geographical location of my RT  
Por favor indicar dirección de recepción de Radio

With pleasure I've received a transmission from Radio  
Con mucho gusto he recibido una transmisión de Radio

Station name  
Nombre de la estación

Frequency  
Frecuencia

Time of reception  
Hora de recepción

Quality of the reception  
Calidad de la recepción

Program details  
Detalles del programa

Comments and remarks  
Comentarios y observaciones

Signature and name  
Firma y nombre

Address  
Dirección

City  
Ciudad

Country  
País

Postcode  
Código postal

Telephone  
Teléfono

Other information  
Otra información

Remarks  
Observaciones

Signature  
Firma

Name  
Nombre

Address  
Dirección

City  
Ciudad

Country  
País

Postcode  
Código postal

Telephone  
Teléfono

Other information  
Otra información

Remarks  
Observaciones

Signature  
Firma

Name  
Nombre

Address  
Dirección

City  
Ciudad

Country  
País

Postcode  
Código postal

Telephone  
Teléfono

Other information  
Otra información

Remarks  
Observaciones

Signature  
Firma

Name  
Nombre

Address  
Dirección

City  
Ciudad

Country  
País

Postcode  
Código postal

Telephone  
Teléfono

Other information  
Otra información

Remarks  
Observaciones

Signature  
Firma

Name  
Nombre

Address  
Dirección

City  
Ciudad

Country  
País

Postcode  
Código postal

Telephone  
Teléfono

Other information  
Otra información

le sue parti. A destra la pubblicità del Deutschlandfunk apparsa nella pubblicazione "bulletin" n. 5/1974 del Governo della Repubblica Federale di Germania inviato gratuitamente ogni settimana. *Ici l'Allemagne* era la trasmissione in francese del celebre DLF di Colonia che diffondeva anche in italiano. Qui si fa riferimento al programma dal 18 al 24 Febbraio dalle 22.30 alle 23.10, il lunedì anche alle 18.45-19.00 e la domenica alle 20.00-22.00 su 1538 kHz.

Un documento importante ai fini dell'informazione storica è quello della Deutsche Welle che si riferisce alla stazione relais di Malta, adesso non più attiva. Nella pag. seguente vediamo la lettera della tedesca DW firmata da Gustav Thiele (quello del codice SINPO) che in un italiano

Köln, den 12. E. 75

Wir danken Ihnen für Ihren Empfangsbericht und bestätigen Ihnen gern die Richtigkeit Ihrer Beobachtung. Sie hörten unseren

Sender **MALTA**

am: **7. J. 74**

um: **1725** GMT

auf **1538** kHz

Thank you for your reception report which has been checked with our schedules and found to be correct. We are very glad to verify herewith your report.



**« Ici l'Allemagne »**  
Emissions en français du Deutschlandfunk à Cologne  
En semaine de 22 h. 30 à 23 h. 10, le vendredi en outre de 19 h. 45 à 19 h., le dimanche de 20 à 22 h., cadencé moyennement, 1665 mètres ou 1538 kilocycles  
**Programme de la semaine du 18 au 24 février**  
(sous réserve de changements possibles)

<p><b>Chaque soir</b></p> <ul style="list-style-type: none"> <li>— La journée politique</li> <li>— Le commentaire</li> <li>— La revue de la presse allemande</li> <li>— Allemagne-Magazine</li> </ul> <p><b>Lundi 18 février</b></p> <ul style="list-style-type: none"> <li>— Les parents luttent pour une meilleure école</li> <li>— Sports et jeunesse</li> </ul> <p><b>Mardi 19 février</b></p> <ul style="list-style-type: none"> <li>— Les rations labeurs et l'écologie</li> <li>— La nuit la plus froide du lac de Constance</li> </ul> <p><b>Mercredi 20 février</b></p> <ul style="list-style-type: none"> <li>— Historique</li> <li>— Contact 2000</li> </ul>	<p><b>Jeu 21 février</b></p> <ul style="list-style-type: none"> <li>— Les enfants et la télévision</li> <li>— Les 75 ans d'Erich Kästner</li> </ul> <p><b>Vendredi 22 février</b></p> <ul style="list-style-type: none"> <li>— Cours d'allemand: «La famille Baumann» (18 heures 45)</li> <li>— Tête-à-tête: Gérard de Nerval et les Allemands — II</li> </ul> <p><b>Samedi 23 février</b></p> <ul style="list-style-type: none"> <li>— Les problèmes du recyclage</li> <li>— Sciences et technique</li> </ul> <p><b>Dimanche 24 février</b></p> <ul style="list-style-type: none"> <li>— Musique pour l'Europe (20 heures): Symphonie n° 2 de Ludwig van Beethoven, «Don Juan» de Richard Strauss et «L'oiseau de feu» d'Igor Stravinski</li> </ul>
---	--

**« Ici l'Allemagne », D-5000 KÖLN 51, Lindenallee 7**

DEUTSCHE WELLE  
ANSTALT DES ÖFFENTLICHEN RECHTS



Deutsche Welle - 5 MHz 1 - Postfach 100 44

Signor Giovanni S E R G I,  
Via Crotone 33,  
99010 Camaro Inferiore/Messina/Sicilia.

5 MHz 1  
DORNER STRASSE 27  
TELEFON 5021 20 21  
ZENTRALE 5 01 01

100 Subskriber vom 100 Zähler Haupt-Zähler Nr. 24 giugno 1975

Egregio Signor Sergi,

abbiamo molto gradito la Vostra lettera con il rapporto di ascolto sulla frequenza di 1 970 KHz. Ella è stata molto utile per il nostro scompartimento tecnico, sezione d'alta frequenza e Lei comprende certamente che non abbiamo sempre il tempo necessario da scrivere molte volte le lettere di ringraziamento ai nostri ascoltatori chi sacrificano una parte del tempo libero per inviarci i risultati d'ascolto. Trattasi di una trasmissione da Malta.

Inviato oggi nostro piccolo libro con alcuni dati tecnici del complesso trasmettente, ma soltanto in lingua francese. Inviato anche alcuni dei nostri opuscoli di Germania e speriamo che la bandierina della nostra stazione fa piacere a Lei. Ringraziandola di cuore ed inviamo i più cordiali saluti da Colonia.

Deutsche Welle  
Hauptabteilung Hochfrequenz

*V. Ruy*  
( G.G.Thiele )

Allegato: 1 carta QSL

Postfach 100 44  
Telefon 5021 20 21  
Zentrale 5 01 01

la

concorsi organizzati dalle varie stazioni radio su basi annue oppure in occasione di un particolare evento. Qui a destra vediamo il bando del concorso di Radio Baghdad International, ovviamente in anni lontanissimi dalla attuale situazione di guerra in quel paese, con il testo francese che prevedeva 3 domande sulla storia e sull'attualità (di allora) del paese dei Curdi, degli Sciiti e dei Sunniti. Partecipando a tali concorsi, l'ascoltatore approfondisce ciò che ascolta nei programmi, quindi amplia la sua cultura, e può conquistare qualche premio, di solito oggetti dell'artigianato, ma anche oggetti di altro genere più o meno di valore, o magari il primo premio - un viaggio soggiorno /tutte le spese pagate/

non troppo corretto, ma assai apprezzato proprio per il raro caso come questo di un funzionario di emittente come la Deutsche Welle che risponda per iscritto, ringrazia per il



rapporto d'ascolto stesso e per sdebitarsi allega alcuni souvenir come libro, opuscolo e bandierina.

**Concorsi delle emittenti** - E' piacevole e utile partecipare sia ai piccoli quiz che ai grandi

A l'intention de ses amis auditeurs à l'écoute de ses émissions en langue française, Radio Bagdad organise un concours qui leur permettra de visiter l'Irak gratuitement, c'est à dire tout au frais de l'établissement général de la R.T.I. Il suffit donc aux auditeurs de répondre à ces questions posées, pour gagner un billet d'avion aller-retour et un beau séjour en Irak.

1ère question -

- A - Où se situe l'Irak et à quelle nation appartient-il?  
B - Par quoi l'Irak était réputé dans son passé civilisé? Et par quoi est-il réputé actuellement.  
- Citez quatre villes irakiennes importantes.

2ème question-

- A - Que savez-vous de la révolution du 17 juillet 1968. Quel est le nom du parti qui l'a déclenchée?  
B - Ecrivez ce que vous savez de la politique intérieure et extérieure de l'Irak.

3ème question-

- A - Que savez-vous de la bataille de la nationalisation du pétrole qu'a mené l'Irak contre les monopoles étrangers?  
B - Que savez-vous de l'expérience de l'Irak dans la résolution du problème de la coexistence de la multinationalité?

## Testo del concorso di Radio Baghdad anni '70

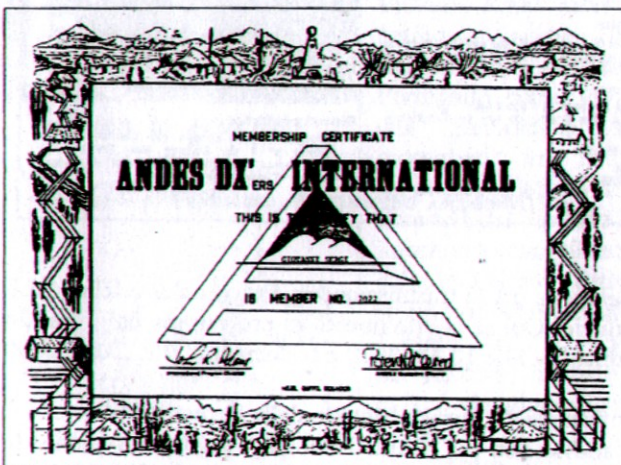

in quel paese. Ed è molto gratificante ascoltare il proprio nome alla radio, in diretta, fra l'elenco dei vincitori.

**Diplomi** - Le stazioni radio nel corso degli anni, allo scopo di formare una cerchia di fedeli ascoltatori e sostenitori su cui poter contare, hanno istituito delle associazioni o Club basati sulla cultura o sul DX, gestiti direttamente da loro o da un fedelissimo nei vari paesi come è stato il caso del Club italiano di Radio Corea GARS finché esistette quella emittente in italiano. Qui a sinistra vediamo il diploma rilasciato dalla stazione ecuadoriana HCJB la Voz de los Andes per il Club Andes DX International. Il socio doveva fra l'altro inviare regolari rapporti d'ascolto, ma poteva partecipare a esclusivi concorsi, e riceveva un bollettino periodico con notizie sull'Ecuador, sull'emittente e sul radioascolto latino americano.



indovinare la sigla o melodia di intervallo. Altro diploma sempre concesso dalla HCJB era quello delle emittenti religiose associate a World By 2000, ovvero FEBC, HCJB e TWR, e per partecipare bisognava inviare copia delle conferme di tali stazioni sparse sui cinque continenti, quindi anche le stazioni relais. Qui sotto vediamo una nota di aggiornamento dello stesso diploma,

In occasioni di particolari ricorrenze, il DX Partyline come era chiamato il programma DX di La Voz de los Andes di Quito in Ecuador, organizzava dei concorsi come quello sui segnali radio di intervallo che bisognava indovinare a quale emittente appartenessero. Qui a sinistra vediamo il diploma concesso proprio per quel concorso, con punteggio da uno a quindici, quante erano le emittenti in questione cui bisognava

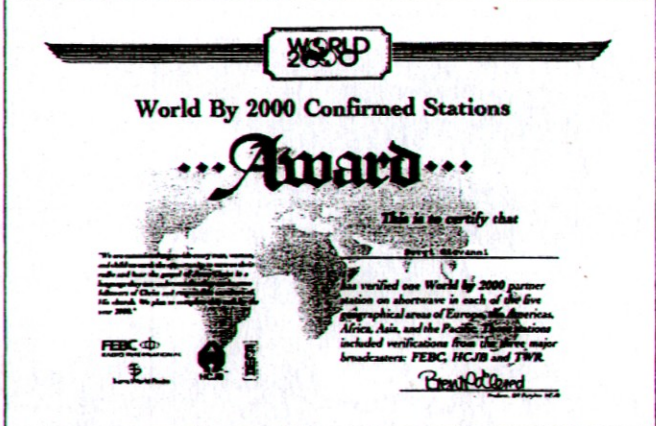

**The Voice of the Andes**  
English Service

Castile 691  
Quito  
Ecuador  
Telephone: (593) 2244-998  
Fax: 2274 HCJB ED  
FAX: (593) 2447-283

World by 2000 Confirmed Stations Award

**ENDORSEMENT**

This award represents verifications from all 10 World by 2000 stations: FEBC Manila, KFBS Saipan, KGEI San Francisco, FEBA Seychelles, TWR Monte Carlo, TWR Bonaire, TWR Swaziland, KTRW Guam, ELWA Liberia, and HCJB Quito.

*Brent O'Leary*  
Producer, DX Partyline

quando però bisognava inviare conferme non più da 5 ma da 10 stazioni del mondo, ovvero da FEBC Manila, KFBS Saipan, KGEI San Francisco, FEBA Seychelles, TWR Montecarlo, TWR Bonaire, TWR Swaziland, KTRW Guam, ELWA Liberia, e HCJB Quito.

**Locandine del GARS** - Nel corso degli anni, allo scopo di far conoscere l'esistenza e l'attività del Club GARS - Gruppo Ascolto Radio dello Stretto, venivano e vengono tuttora approntate delle locandine con la presentazione di Club e soprattutto

## IL RADIOASCOLTO IL MONDO NELLE NOSTRE MANI

Che cos'è il radioascolto? E' quell'hobby, ancora poco noto dalle nostre parti, di ascoltare le stazioni radio oltre quelle della RAI su onde medie e modulazione di frequenza e quelle cosiddette libere o private sempre sulla modulazione di frequenza (FM). Per praticare quest'hobby insolito e affascinante ci vogliono alcune cose fondamentali:

1. essere motivati;
2. conoscere la lingua italiana e magari qualche altra più comune in campo internazionale come spagnolo, francese, inglese;
3. trovare qualche ora libera al giorno da dedicare all'hobby;
4. avere a disposizione un apparecchio ricevente da tavolo o portatile che abbia le onde corte (SW) almeno da 5900 a 18000 kHz, oltre alle onde medie (MW), con la possibilità di collegare all'apparecchio un'antenna esterna a filo di rame.

Ascoltare le stazioni di tutto il mondo significa conoscere in anticipo gli orari e le frequenze su cui diffondono i loro programmi. Per esempio, La Voce della Russia (ex Radio Mosca) trasmette in italiano dalle 19.00 alle 20.00 su 1548 e 9450 kHz. Questi orari si ottengono scrivendo all'emittente o apprendendoli su qualche rivista o bollettino dedicato al radioascolto come quello del GARS, il "RADIO NOTIZIE", un trimestrale di 44 pagine realizzato a Messina.

Seguendo regolarmente queste stazioni radio internazionali si possono avere notizie di prima mano su quella tale nazione, avere risposte personalizzate dalla Redazione in questione, approfondire le proprie conoscenze culturali, partecipare a quiz e concorsi che fanno ottenere premi in oggetti o addirittura un viaggio gratuito in quel Paese. Oltre a questo, si ricevono, a richiesta, materiale informativo, bandierine, adesivi, e la cartolina QSL che è una cartolina (talvolta una lettera) con la quale l'emittente conferma che abbiamo ascoltato il loro programma, cartolina oggetto di una fantastica collezione che col tempo acquista valore di documento.

Se non ci basta seguire le emittenti in italiano, esiste un particolare aspetto più competitivo dell'hobby che impegna di più ma che offre maggiori soddisfazioni, si tratta del DX, l'ascolto delle stazioni lontane e sconosciute. Per fare questo occorre un maggiore impegno, la conoscenza delle lingue e della meccanica di propagazione delle onde radio. Semplificando, per riuscire ci vuole grinta, un ricevitore migliore (dell'ordine di almeno 500.000 lire) con antenna adeguata, e sapere che mettendosi in ascolto alle 20.00 si ascoltano le stazioni dell'Africa in banda 90 metri e alle 02.00 quelle dell'America latina sui 60 e 49 metri, mentre durante il giorno si possono ricevere tutte le stazioni più potenti di altri continenti sulle alte frequenze. L'utilizzo di un computer ha reso più agevole la pratica dell'hobby sia nella redazione del rapporto d'ascolto (utilizzo dei modelli) che nella gestione di spese e cartoline QSL.

Chi vuole saperne di più può contattare il GRUPPO D'ASCOLTO RADIO DELLO STRETTO (GARS) all'indirizzo: GARS c/o Giovanni Sergi  
Via Crotona n. 33  
98149 Messina  
(Catania Inferiore)

allegando possibilmente 800 lire per spese postali.

## G.A.R.S. RADIO NOTIZIE

LA RIVISTA PER GLI  
AFFAZIONATI DEL  
RADIOASCOLTO !!!

... ..

Il "GARS - Radio Notizie" è:

- rubriche e articoli tecnici
- pubblicazioni e libri
- notizie del Club e associazioni
- i nostri concorsi nel nostro continente
- Africa-Asia-America Latina
- la lingua italiana nel mondo
- lettere al "GARS - Radio Notizie"
- calendario (notizie da tutto il mondo)

Riproduzioni di lettere, QSL, bandierine, adesivi, diplomi, cartine geografiche, schedine (frequenze-orari), un ampio materiale illustrativo completo ed letture articoli e servizi che appaiono sulla rivista.

Il "GARS - RADIO NOTIZIE" è anche:

- Programma DX e Radio Portogallo (21.15 ore italiane, 9780 MHz al 1° venerdì del mese), dal Febbraio 1982
- Concorso mensile "Premio GARS di Radioascolto", dal 1980, in Ottobre. Il regalo scelto è disponibile da Giugno

Dal n.146/Giugno 1982, possiamo leggere:

- Alle riscoperte del RNDX di HDX
- Come partecipare al concorso "Coppa Volturno" di Radio Cina Internazionale
- Un servizio sulle emittenti italiane di Radio Cina Internazionale
- Radio Galaxy e University Network con facilità di Radio Mosca
- Sempre valida la proposta di ascoltare Radio Thailand

PREZZO DI UNA COPIA: € 4.000 in buca postale o 4 francobolli da 1000, 2 biglietti da 1 dollaro USA o 3 (inc. INDIRIZZO) GARS c/o Giovanni Sergi - Via Crotona 33 - 08010 Catania Inferiore (Messina)

Il "GARS - RADIO NOTIZIE" firma la cultura!

OGNI NUMERO A 50 PAGINE!

pubblicazione Radio Notizie (vedi accanto). Qui sopra vediamo un foglio con alcune notizie informative utili per i principianti ai quali si consigliavano alcune cose per riuscire con l'hobby: essere motivati, conoscere la lingua italiana e magari qualche altra più

comune in campo internazionale come spagnolo, francese, inglese; trovare qualche ora libera al giorno da dedicare all'hobby; utilizzare un apparecchio ricevente da tavolo o portatile che avesse le onde corte (SW) almeno da 5900 a 18000 kHz, oltre alle onde medie, con la possibilità di collegare all'apparecchio un'antenna esterna a filo di rame. La locandina riprodotta in basso a sinistra nella pagina precedente pubblicizza il Radio Notizie del Giugno 1993. In essa veniva citato il programma DX del GARS a Radio Portogallo (ore 21.15 it. su 9780 kHz, 1° Ven. del mese) e il concorso annuale Premio GARS di radioascolto, una iniziativa che mirava a promuovere l'hobby del radioascolto e a farci conoscere meglio.

**MUCHA SUERTE...!**

**LES DESER**

**RAI**

**RADIO TROPICAL**

**YVRT 990 YVKP 4870**

**CARACAS - VENEZUELA**

## Gruppo d'Ascolto Radio dello Stretto

### Radio Nigeria - Ibadan

La Nigeria è una Repubblica Federale composta da una trentina di Stati. Con sbocco al mare nel Golfo di Guinea, confina con Benin, Niger e Cameroun, condividendo con Niger, Cameroun e Tchad il lago Ciad. Ibadan è capitale dello Stato Oyo, nel meridione, non lontano dalla capitale federale Lagos e dal Benin. Si tratta di un attivo centro commerciale (avorio, bestiame, noci, olio di palma). Nel paese la religione maggioritaria è la musulmana, seguita da quella cristiana. La metà della popolazione è analfabeta. Dalla Nigeria si ascoltano spesso Lagos 3326 e 4990 KHz e Kaduna 4770 KHz, più impegnativa invece la sintonia di Enugu 6025 KHz e appunto Ibadan che trasmette su 6050 KHz con 50 KW. Il momento più idoneo per captare questa stazione regionale nigeriana è verso le 22.00 UTC quando il canale è libero da interferenze e va in onda un breve notiziario di tre minuti in inglese. Il segnale tende al debole, ma è tutto comprensibile, sia il parlato che la musica. Comunque, se non si è capaci di indicare nel rapporto d'ascolto quanto ascoltato, si ricorre alla cassetta registrata limitandosi ai momenti più idonei come l'identificazione e quando è in onda mate-

“Caro Signore, la ringrazio per la sua lettera del 14 maggio scorso, pervenuta nel nostro ufficio il 06 giugno 1994. Siamo lieti di sapere che i nostri programmi siano ricevuti abbastanza bene nella lontana Italia. L'emittente da lei sintonizzata è Radio Nigeria - Ibadan, Channel 1. Siamo una stazione multi-lingue che diffonde in Inglese, Yoruba, Edo, Urhobo e Igala. Queste ultime quattro lingue sono parlate da alcuni gruppi etnici in Nigeria, mentre l'Inglese come lei sa è la nostra lingua ufficiale. Il periodo di trasmissione è ripartito nel modo seguente: Yoruba 45%, Inglese 40%, Edo, Igala e Urhobo 5% ciascuno. Trasmettiamo giornalmente su 6050 KHz (49 metri), in onde corte e su 576 KHz (522 metri), in onde medie dalle 05.30 alle 00.05 ora della Nigeria (04.30 - 23.05 UTC, ndr). Abbiamo pure un secondo canale, Radio Nigeria - Ibadan Channel 2. Questa stazione trasmette in lingua Yoruba su 657 KHz in onde medie e serve gli ascoltatori nello Stato Oyo e sue vicinanze. Il nostro fido di programmazione rivela (e quindi conferma), che il programma diffuso venerdì 13 maggio alle 21.59 UTC era intitolato "Oghobomaye", una compilation della musica culturale Edo su disco. Al notiziario è seguito

Dall'allegato sui programmi settimanali notiamo che la trasmissione giornaliera inizia con rullo di tamburi, annuncio di apertura e innazione. Notizie in diretta ci sono alle (in Nigeria) 06.00, 08.00, 12.00, 13.00, 16.00 (relay Lagos), 17.00, 20.00, 22.00 (relay), 23.00, 00.00. Tutti questi notiziari sono in Inglese. Le altre trasmissioni, per la maggior parte registrate, comprendono rubriche religiose, commerciali, canzoni, conversazioni telefoniche, racconti per bambini, servizi educativi fra cui un corso di lingua francese e moltissimo altro. Ed ecco l'indirizzo cui inviare le lettere:

Federal Radio Corporation of Nigeria - Ibadan  
Broadcasting House  
P.M.B. 5003 Ibadan  
Nigeria

Sui bollettino "GARS Radio Notizie" di settembre questo e altri bei servizi sulle emittenti di tutto il mondo. Riceverete subito una copia del bollettino inviando £. 4.000 in banconote o in francobolli a:

G.A.R.S. c/o Giovanni Sergi  
Via Crotona 33  
99010 Camaro Inferiore (ME)

Giovanni Sergi

A sinistra la bandierina della venezuelana Radio Tropical con la quale collaborava la nostra RAI, e in alto frammento di pagina sulla quale appare un articolo del GARS dedicato a una emittente nigeriana. La pubblicazione si chiamava "Amici della Radio" stampata ad Alba - Cuneo, e fu attiva fino alla metà degli anni '90, prima di fallire.

Qui di seguito vediamo alcuni libri sul radioascolto che possono essere reperiti in libreria, nei negozi di seconda mano oppure richiesti all'editore, se



ancora disponibili. *Les ondes courtes encerclent la terre* è in lingua francese, il libro sulla Radio Vaticana va ovviamente richiesto alla RV, *Il Radioascolto* è il frutto della tesi di laurea di Enrico Bellodi, un nostro vecchio lettore che in occasione di questa tesi di laurea ci mandò in anteprima questo suo lavoro, *La Radio* fa parte della serie degli oscar Mondatori, *La Radio (60 anni RAI)*, e *L'Opera tecnico-scientifica di Guglielmo Marconi* vanno chiesti ai rispettivi editori. Un



po' di difficoltà si potrebbe incontrare nel trovare il libro sulla Radio Svizzera Internazionale per i suoi 50 anni di attività (1935-1985), dato che l'emittente non esiste più, neppure sul web. Questi che seguono sono alcune pubblicazioni ed opuscoli sul radioascolto realizzati da alcune emittenti.

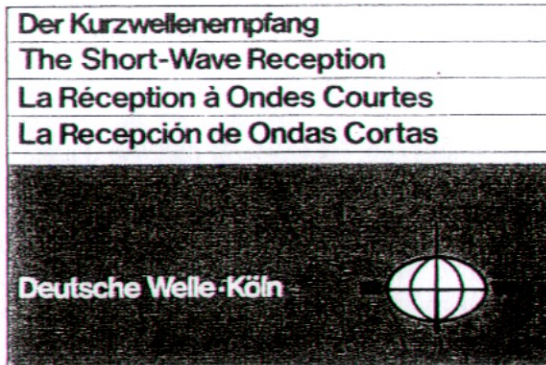

Qui da sinistra a destra vediamo l'opuscolo *DX Tips*

*For Beginners* della KNLS di Anchor Point in Alaska, il libretto *Deutsche Welle Technik* in tedesco (ma esiste la versione francese), l'altro libretto sempre della DW ottimo per i principianti (in diverse lingue), *Le Onde Corte - il mondo in casa vostra!* E ...*Il est temps OUC* ambedue della Radio Svizzera, il secondo



opuscolo descrive la modulazione di frequenza. Infine un opuscolo su Radio Nederland, la quale Radio Nederland ha edito nel corso degli anni diverse pubblicazioni per i radio appassionati in inglese, francese,

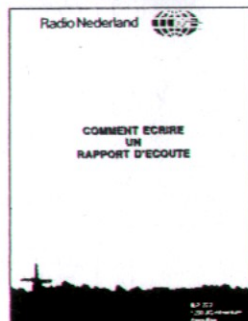
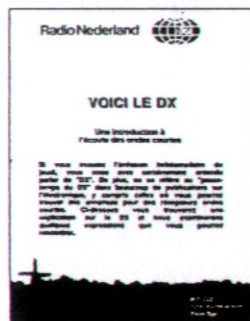

spagnolo, tutte incentrate su come ascoltare le stazioni lontane e sconosciute. Alcuni titoli: *Voici le DX*, *Comment Ecrire un rapport d'Ecoute*, *A' L'ecoute de l'Amérique Latine*.

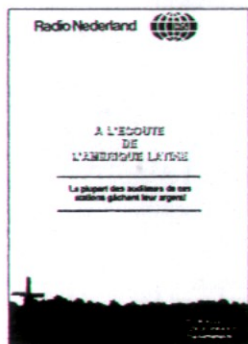

**Ringraziamenti** - A questo punto desideriamo ringraziare tutti coloro che sempre nel corso di questi 25 anni di operosa attività ed esistenza del Radio Notizie ci hanno sostenuto economicamente, con il contributo di articoli, idee, suggerimenti, con il sostegno morale, sempre con amicizia e rispetto che è stato reciproco. Desideriamo ringraziare anche coloro che non sono più con noi, **Giuseppe Cappelli di La Spezia e Pasquale Salemme di Foggia**, che in vita anche non conoscendoci di persona, ci siamo stimati e onorati con la più sincera amicizia. Vorremmo segnalare tutti, ma proprio tutti coloro che lealmente hanno collaborato. Ci limitiamo a citare alcuni nomi di collaboratori: Antonio Arcudi, Giovanni Sergi, Enrico Bellodi, Fausto Pagnini, Dario Gabrielli, Gilberto Padovani, Gioacchino Stallone, Flavio Vendramini, Saverio De Cian, Sergio Maria Presentato, Antonio Ceron, Luca Gallovics, Luca Dell'Agnolo, Francesco Di Bono, Valerio Sorci, Alessandro Pochi, Marcello Casali, Stefano Valianti, Giancarlo Di Bella, Giuseppe Corba, Alfredo Gallerati, Manlio Nicosia, Giovanna Germanetto e diversi altri che per motivi vari non sono più con noi. Un ringraziamento vada pure ai responsabili delle emittenti in lingua italiana di Radio Polonia, Radio Portogallo, Radio Svizzera Internazionale, Radio Bulgaria (quando c'erano), Radio Giappone, Radio Cina Internazionale, Radio Italia (Tehran), Radio Cairo, Radio Romania, Radio Budapest, Voce della Russia, insomma tutte le emittenti in lingua italiana che ci hanno sostenuto facendoci conoscere ai potenziali lettori e appassionati del radioascolto.

Riprendiamo anche quanto scrivemmo sul Radio Notizie del Marzo 2006: Una cosa che ci preme dire è che il GARS persegue una politica di non allineamento, nel senso che non aderisce (e mai aderirà) a mega associazioni di Club o simili, restando tuttavia disposto a sostenere tutte quelle iniziative costruttive, da qualunque parte le perverranno, che hanno come fine ultimo quello di promuovere l'hobby e incoraggiare la pratica del radioascolto in Italia. Come per il



passato, anche per il futuro cercheremo di lavorare con serietà e umiltà, consapevoli dei limiti, ma anche della forza che ci viene nel sentirvi con noi, cari amici lettori e sostenitori.

Il concetto di DX è mutato molto con l'introduzione dello stream tramite web, adesso basta un computer, un accesso a internet, un plugin e ...si può ascoltare l'emittente piccola e lontana con la qualità di una stazione locale sulla modulazione di frequenza. Lo stesso dicasi per le emittenti che trasmettono via satellite. Allora il DX è finito? Non ancora, finché le emittenti internazionali, ma anche le pirate, le utility in genere, trasmetteranno per qualcuno via etere e avranno bisogno del riscontro del pubblico, il DX esisterà ancora.

**La rivista in breve** – Con Marzo del 2006 il nostro Radio Notizie è giunto al n. 209. Si presenta nel formato A4 con la copertina a colori e a 28 pagine. Di solito vi sono le rubriche RBSWC DX News, Utility DX, Non tutto ma ...di tutto!, lettere al GARS Radio Notizie, Shortwave Tips, Caleidoscopio, Rubrica QSL. I servizi tramite articoli approfonditi possono interessare argomenti vari legati all'attualità, al ricevimento di una conferma, a un cambiamento, a una rievocazione. Nel redigere gli articoli guardiamo sia al passato che al presente.

Chi ci vuole scrivere per qualsiasi motivo può farlo al seguente indirizzo: GARS presso Giovanni Sergi – Via Sibari 40, 98149 Camaro Inferiore (Messina) – e-mail: [gsergi5050@hotmail.com](mailto:gsergi5050@hotmail.com) - Tel.: 097770879 - Sito web: [www.polistenaweb.it/gars](http://www.polistenaweb.it/gars) - Nel sito del GARS potrete trovare questo opuscolo come file PDF.

Grazie per essere stati con noi, buon ascolto e l'augurio di tante soddisfazioni con l'ascolto della radio. Chiudiamo con un florilegio di copertine del Radio Notizie del passato.

**G.A.R.S. RADIO NOTIZIE**  
ANNO VII - N. 45 - PERIODICO MENSILE DI RADIOASCOLTO - FEBBRAIO 1993  
ORARI IN UTC

**IL 1984 IN RETROSPETTIVA** (elenco dei principali articoli)

**IN MEMORIA** Insieme con Radio Seta e Radio Alfa

**IN QUESTO NUMERO:**

- CONCORSO SU S. MARIA DELLA SCELTA DI MARSALA
- RADIO ST. HELENA: UN'OCCASIONE DA PRENDERE AL VOLO
- EOL ISRAEL E LA TRADIZIONE GIUDAICA
- IN CINA CON LE PROVINCIALI CINESI: ZHENJIANG PBS
- RADIO ST. HELENA: A QUANDO LA RADIO DOMINICANA ALL'ESTERO?

**G.A.R.S. RADIO NOTIZIE**  
ANNO VII - N. 177 - PERIODICO MENSILE DI RADIOASCOLTO - NOVEMBRE 1992  
ORARI IN UTC

**IN QUESTO NUMERO:**

### FARO DEL CARIBE

• GLI ANNI D'ORO DEL PRSVC DI UNO PER GLI ANNI DEL IN DA: THE CARIBBEAN SOCIETY

• SUGLI COMPLICATI: RFFI

• UN CLASSICO DEI SO NOTIZIE: FARO DEL CARIBE

• L'ISOLA CORTA A SCUOLA

CADENA NACIONAL DE REPELIDORAS  
"Iluminando el Sendero de la Vida"

**G.A.R.S. RADIO NOTIZIE**  
ANNO VIII - N. 145 - PERIODICO MENSILE DI RADIOASCOLTO - MARZO 1993  
ORARI IN UTC

**IN QUESTO NUMERO:**

- CONCORSO SU S. MARIA DELLA SCELTA DI MARSALA
- RADIO ST. HELENA: UN'OCCASIONE DA PRENDERE AL VOLO
- EOL ISRAEL E LA TRADIZIONE GIUDAICA
- IN CINA CON LE PROVINCIALI CINESI: ZHENJIANG PBS
- RADIO ST. HELENA: A QUANDO LA RADIO DOMINICANA ALL'ESTERO?

**G.A.R.S. RADIO NOTIZIE**  
ANNO VIII - N. 114 - PERIODICO MENSILE DI RADIOASCOLTO - OTTOBRE 1992  
ORARI IN UTC

**IN QUESTO NUMERO:**

- IRC E DOLLARI: NON SPREMIAMO QUELLE IMPORTANTI RISORSE
- ALCUNI CONSIGLI PER CHI E' ALLA RICERCA DEL RICEVITORE
- CONOSCIAMO I 90 METRI: RADIO GRANJE
- VENI: ECCO LA RADIO VATICANA II

IL "GARS RADIO NOTIZIE" FIRMA LA CULTURA!

Deutsche Welle Sendernetz

**G.A.R.S. RADIO NOTIZIE**  
ANNO XIII - N. 148 - PERIODICO MENSILE DI RADIOASCOLTO - OTTOBRE 1993  
ORARI IN UTC

**IN QUESTO NUMERO:**

- LA STORIA DI RADIO BULGARIA
- UNA "SPERANZA" CI Pervenire DALLE DONNE RUSSE
- NOVITA' DALLA TUNISIA: ECCO RADIO MONASTIR
- IN CINA CON LE PROVINCIALI CINESI: CPBS
- PER VOI UNA SFIDA DALL'ONTARIO: CPFX

IL "GARS - RADIO NOTIZIE" FIRMA LA CULTURA!

**CFRB 1010** AM STEREO  
**CFRX 6070** SHOP WAVE  
TORONTO, CANADA

**G.A.R.S. radio notizie**  
ANNO XIV - N. 151 - PERIODICO MENSILE DI RADIOASCOLTO - DICEMBRE 1992  
ORARI IN UTC

**IX° PREMIO GARS DI RADIOASCOLTO: I PARTECIPANTI PREFERISCONO CULTURA E DX**

ATTENZIONE AI PARTECIPANTI

NEL 2011...

# IL RADIO NOTIZIE COMPIE 30 anni

Cinque anni sono trascorsi da quel 2006 in cui celebriamo i 25 anni del nostro triennale. L'età della nostra pubblicazione è un traguardo molto ambito e invidiabile per una rivista di radioascolto considerato che in tanti nel passato hanno provato a realizzare un simile progetto, con grandi velleità e con mezzi economici e tecnici non indifferenti, alcuni potendo usufruire di stampe tipografiche, impostazioni grafiche professionali ed esperienza giornalistica. Il tempo però ha dato ragione a noi, comunque le esperienze di quelle pubblicazioni di radioascolto che nel bene o nel male avevano servito i radio appassionati negli anni '70-'80 del secolo scorso non sono andate perse, gli spunti e gli intenti migliori hanno trovato eco e posto nel nostro triennale che celebrando questi 30 anni ricorda anche quelle pubblicazioni, pensa anche a loro e ne incarna gli ideali.

A capo del Radio Notizie troviamo sempre Giovanni Sergi, infaticabile nel portare avanti l'iniziativa.

Come sappiamo, Giovanni inizia formalmente la sua attività di radioascolto nel Luglio del 1972, anche se in effetti per lui l'ascolto delle emittenti estere si può far risalire per lo meno a prima del suo servizio militare svolto nel 1970-71. I ricevitori da lui utilizzati non erano un granchè, a destra vediamo due Europhon portatili che avevano la FM, le onde medie e 3 gamme di onde corte, i classici 49, 41 e 31 metri, altro che ricevitori super accessoriati di oggi a copertura continua! Con quelli il "povero" radioappassionato medio doveva seguire i programmi delle emittenti italiane e magari tentare di acchiappare qualche extraeuropea veramente DX. Sotto due modelli per rapporti d'ascolto, il primo da sinistra in francese della Radio Svizzera (servizio svizzero delle onde corte, si chiamava) con il codice SINPO, il secondo in inglese del Monitor Club di Radio Praga con il codice SIO, un codice abbreviato del primo. Erano i primi anni '70 in cui il nostro Giovanni apprendeva come redigere i famosi rapporti d'ascolto, cercava di farsi un'idea sul come utilizzare al meglio il codice SINPO, adottando le varianti dei 5 numeri dal 5 (eccellente) all'1 (molto cattivo), avendo di fronte la possibilità di indicare in modo errato la qualità generale complessiva (O) maggiore del segnale ricevuto (S).

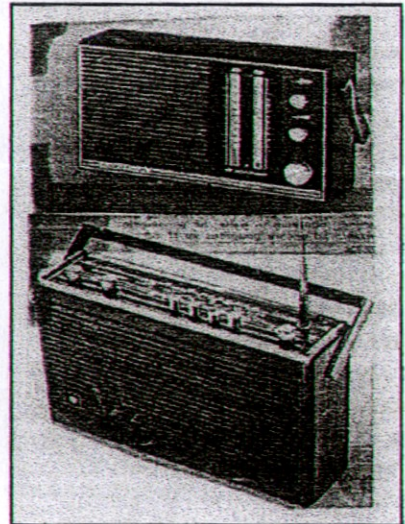

**+SSR RAPPORT D'ÉCOUTE +SSR**

Nom et adresse: \_\_\_\_\_ Récepteur: \_\_\_\_\_  
 Gamme de fréquences: \_\_\_\_\_  
 Antenne: \_\_\_\_\_

Fréquence (MHz)	Date	Heure GMT	Code-SINPO					Stations perturbatrices
			S	I	N	P	O	

S	I	N	P	O
5	4	3	2	1
5	4	3	2	1
5	4	3	2	1
5	4	3	2	1
5	4	3	2	1
5	4	3	2	1

5.75 - 700

**RADIO PRAHA**

RECEPTION REPORT TO: \_\_\_\_\_  
 FROM: \_\_\_\_\_  
 ADDRESS: \_\_\_\_\_

I heard your transmission to/in \_\_\_\_\_ with these results:

WPG	Time (GMT)	Frequency	SIO	Interference (Specification, C = continuous, HS = from higher side, LS = from lower side of the frequency, etc.)

Receiver: \_\_\_\_\_  
 Aerial: \_\_\_\_\_

Rating	S SIGNAL STRENGTH	I INTERFERENCE	O OVERALL RATING
5	Very Strong	None	Very Good
4	Strong	Slight	Good
3	Fair	Moderate	Fair
2	Weak	Severe	Poor
1	Very Weak	Extreme	Unusable

Please verify reports marked "5" by your QSL card, writing you the best of DX and QSL

Signature \_\_\_\_\_

Il primo numero del Radio Notizie apparve nel Gennaio del 1981. Si componeva di tre pagine realizzate con la macchina da scrivere portatile Olivetti lettera 22, con il timbro in alto e la scritta GARS Radio Notizie n. 1 con il pennarello rosso. Conteneva poche informazioni, specificando che "questo è soltanto un bollettino di prova, non ha nessuna pretesa; vuole essere soltanto una fonte di notizie dal mondo della radio per tutti gli amici soci del Gruppo di Ascolto". Poche le rubriche: Ascoltate per voi (Radio Televerde Jamahiriya in italiano dalla Libia su 1402/1404 kHz), I nostri concorsi (Radio Sofia, Radio Habana Cuba, 3 quiz o concorsi di Radio Praga), Echi di cronaca (il programma DX speciale del Deutschlandfunk del 29/12/1980). Il supporto cartaceo era costituito dalle quattro pagine di un foglio formato "Protocollo", ed in seguito da fotocopie sbiadite e scadenti, lontano mille miglia da quelle di un odierno numero di *Radio Notizie*, una lenta evoluzione alla quale hanno contribuito i lettori che si sono succeduti nel tempo con i loro apporti, con

i loro consigli e suggerimenti. Così man mano è stato cambiato qualcosa in copertina, sono state aggiunte diverse rubriche, adeguato il formato e le pagine nonché la periodicità da mensile a trimestrale. Rispetto a quanto già detto, dopo il 2006 per redigere l'originale della rivista ci si avvale di un computer Acer Aspire M5500-1F7U con sistema operativo XP e stampante HP Deskjet 1280 (formato carta sino ad A3), coadiuvati da uno scanner ScanExpress A3 USB della Mustek che può scannerizzare anche il formato A3. Come programma di impaginazione ci serviamo del Pagemaker 7.0 della Adobe e per modificare le foto ci sono programmi come FastStone Image Viewer, Picasa 3, PhotoFiltre, oltre al Samsung Master. Una cosa della massima importanza per una pubblicazione è il corretto contrasto tra bianco e nero, quasi una lotta per stabilire la sfumatura adeguata (soprattutto per le foto provenienti dal colore) da portare alla riproduzione presso il Centro Stampa Digitale di Guerrera Sebastiano a Messina che effettua copie da copia, plottaggi, scansioni, ingrandimenti, riduzioni, fotocopie BN/Colore, rilegature tesi, plastificazioni.

**La rivista oggi** - Se prendiamo in mano una copia di Radio Notizie non possiamo fare a meno di notare che si tratta di un ottimo prodotto, sia per estetica che per contenuto. L'estetica dipende da diversi fattori come la buona impaginazione, la nitidezza dei caratteri di stampa, il giusto contrasto BN/Colore delle foto, l'ottimale riproduzione delle fotocopie (senza scuro eccessivo), il preciso inserimento dei punti metallici al centro rivista. Per contenuto intendiamo articoli, servizi e rubriche fisse che al momento attuale sono: le varie della 2<sup>a</sup> di copertina, la pagina tecnica del RBSWC DX News di Radio Budapest che, salvo qualcosa di ormai superato mantiene, a distanza di 30 anni, tutta la sua freschezza e utilità. Nei servizi variabili rientrano articoli come DX-ing is Easy, Marconi nelle figurine e nei francobolli, Nuove applicazioni delle frequenze radio più basse. Poi vi sono rubriche fisse come La QSL racconta, Sotto la lente di ingrandimento, Non tutto ma... di tutto!, A Scuola di Radioascolto, Lettere al GARS Radio Notizie, Caleidoscopio, Angolo degli Ascolti, Angolo delle Conferme, Vetrina del Radio Notizie. Il piatto forte della rivista con le sue attuali 28 pagine nel formato A4 è di solito uno o più di un lungo articolo dedicato a una stazione radio, a un viaggio presso una emittente, a una crociera (quasi una spedizione DX), in genere a un approfondimento, il tutto piacevolmente integrato da pertinenti riproduzioni di foto, schemi, diagrammi, bandierine, bandi di concorsi, schedule e quanto altro inerente sempre il mondo della radio. Il fiore all'occhiello della rivista è costituito dal vero e proprio colore della copertina e della retrocopertina. Al contrario di quasi tutti i periodici editi in Italia e all'estero dedicati al radioascolto, Radio Notizie privilegia da sempre la cultura della radio con contenuti formativi e informativi perché il radioappassionato segue in preponderanza le radio broadcasting che si possono sbizzarrire in tutti gli argomenti dello scibile umano piuttosto che interessarsi al mondo radioamatoriale, sempre utile in casi di calamità, di prova della propagazione e degli strumenti, nei collegamenti, ma limitato in fatto di notizie internazionali, musica e intrattenimento.

A destra due testatine in uso su questo periodico. Quella in alto, più recente, mostra a destra la foto di Antonello Arcudi, purtroppo scomparso, figlio del co-fondatore del GARS Antonio Arcudi. Quella in basso risale al 1981 e in essa vediamo a sinistra la cartina della zona dello Stretto di Messina da cui prende nome il GARS (Gruppo Ascolto Radio dello Stretto), mentre a destra notiamo il simpatico omino che "smanetta" il radio ricevitore.

Qui sotto, diverse icone legate a rubriche esistenti nel corso degli anni, il disegnatore è Alessandro Pochi di Polistena - RC, responsabile del sito del GARS, radioamatore e insegnante di matematica, soprattutto sostenitore della prima ora.

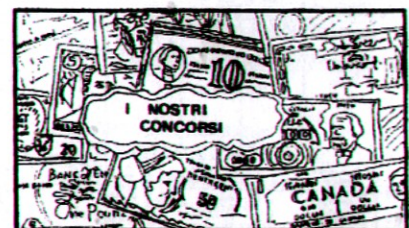

Nel corso degli anni sono stati tantissimi gli argomenti trattati nel Radio Notizie, chi ci ha seguito sin dall'inizio possiede adesso una grande e originale enciclopedia sulla radio, che va ben oltre la pura e semplice collezione di ascolti e di cartoline QSL per registrare avvenimenti pubblici e privati, nascita e scomparsa di emittenti radio, soddisfazioni personali come il ricevere conferma da certe emittenti difficili per ascolto e per verifica talvolta in prima mondiale assoluta, una emozione che soltanto chi è appassionato e addentrato in questo hobby può provare. Una documentazione enorme, quella raccolta da Giovanni Sergi nei suoi quasi 40 anni di radioascolto resa nota solo in parte in queste pagine. E poi il suo orgoglio di essere non solo il mero e semplice cronista, il responsabile del Radio Notizie, ma pure il realizzatore in prima persona di tanti servizi legati al suo attivo ruolo di radioascoltatore e DXer. Senza dimenticare l'apporto fattivo dei tanti amici che hanno collaborato con noi con rispetto e sensibilità e ai quali diciamo grazie di cuore. In questa e nella pagina seguente vediamo alcuni argomenti, alcuni temi trattati nel periodo in questione.

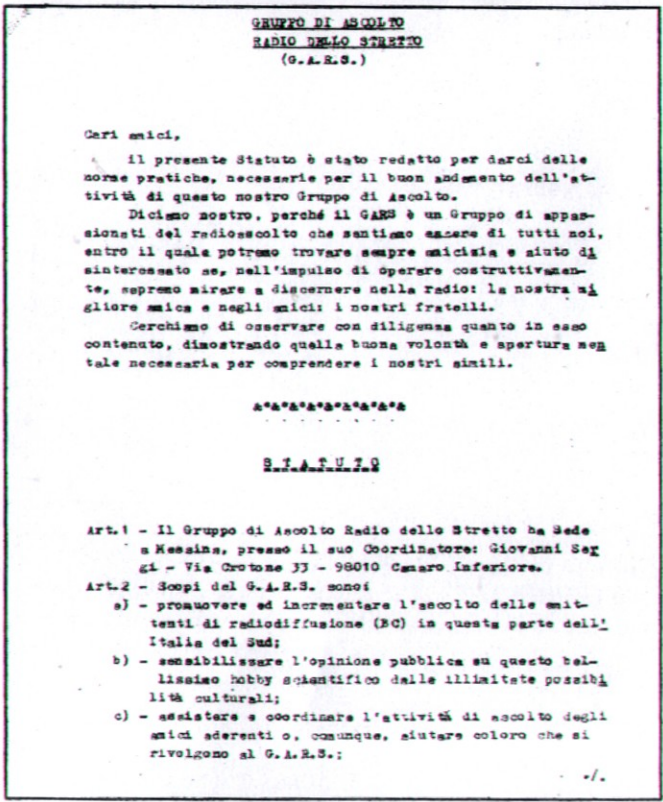
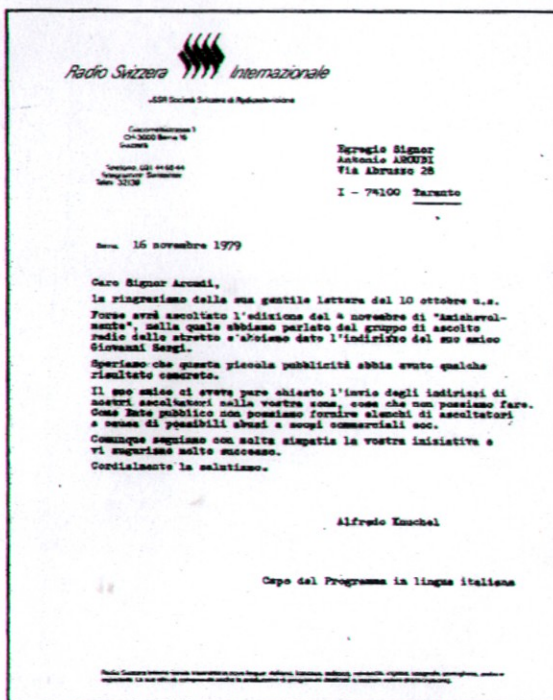
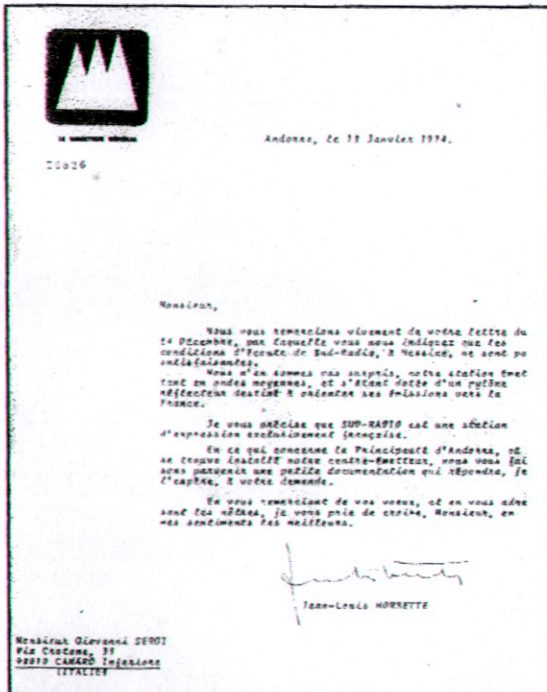

Dall'alto in basso e da sinistra a destra: lettera di Sud Radio - Andorra del 1974, foto a Radio Romania Int. nel Dicembre 1999, foto del 1991 con Pasquale Salemme a Roma con rappresentante Radio Corea, lettera del 1979 di Radio Svizzera Int. (Alfredo Knuchel), bozza dello statuto del GARS redatta intorno al 1981-83.

# ONDE E SUONI

DI ENZO CASTELLI

## Un passatempo da non scordare

Con la presente desideriamo chiederle se la RAI sarebbe disposta ad istituire in futuro un programma DX per gli appassionati della categoria sull'esempio di altre emittenti. Pensiamo che la sua risposta interesserà molte altre persone, oltre noi, dato che sono migliaia in Italia coloro che si dedicano all'interessante hobby di ascoltare le emittenti lontane in onde corte. A noi e a tutti questi altri amici farebbe piacere leggere qualcosa in merito sul Radiocorriere TV. Un'altra cosa che desideriamo sottoporre alla sua gentile attenzione è l'aggiornamento del "World Radio TV Handbook" alle voci Italia e RAI. Da un paio di anni infatti occorrerebbe in questo libro apportare delle modifiche... (Gruppo di ascolto, Radio dello Stretto - Messina).

La ringrazio per il suo suggerimento. Convegno con voi sull'interesse di programmi dedicati agli appassionati di radiascolto, cioè per coloro che si dedicano alle esplorazioni dell'etere come passatempo. Tali trasmissioni potrebbero dare notizie sulla situazione della propagazione ionosferica sulle stazioni nuove, sulle antenne, sugli apparati riceventi e così via. Convinto come sono che esse potrebbero interessare un buon numero di appassionati, passo la proposta al settore dei programmi radiofonici e a quello che si occupa del controllo della qualità di ricezione. Siamo in contatto con la redazione "World Radio TV Handbook" e non mancheremo di inviarle i numerosi aggiornamenti riguardan-

ti e la struttura dell'azienda, le variazioni alle frequenze di emissione per le numerose stazioni.

## Come ricevere la Terza Rete TV

La disturbo per un consiglio che ritengo interessante una larga fascia di telespettatori. Il tecnico che mi ha installato il televisore a colori mi dice che per captare il terzo canale occorrerà installare una antenna speciale... (Angelo Martegani - Varese).

Prima di parlare di antenna occorre premettere che la terza rete televisiva nella sua prima fase di esercizio interesserà prevalentemente i capoluoghi di regione.

Le successive fasi di sviluppo della terza rete prevedono l'installazione di numerosi altri trasmettitori, tanto che alla fine del 1983, ne saranno in funzione 169: essi assicureranno l'estensione del servizio a tutti i capoluoghi di provincia. Per quanto riguarda Varese segnaliamo che il trasmettitore più vicino (Campo dei Fiori) sarà pronto tra il 1982 e il 1983.

Tuttavia ritengo che data la vicinanza a Milano, la Terza Rete possa essere ricevuta sul canale 33 dalla stazione milanese. La ricezione dei canali del III Programma può avvenire nella maggior parte dei casi utilizzando la stessa antenna con cui già riceve il II canale, tuttavia con le antenne più perfezionate oggi in commercio si ottiene una ricezione migliore.

Nel suo caso particolare, data la distanza da Milano, l'utilizzazione di un'antenna di questo tipo mi sembra indispensabile: la stessa antenna potrà essere utilizzata anche per ricevere la stazione di Campo dei Fiori, la cui prossima installazione consentirà di ricevere nella sua zona segnali migliori.

# LA MERAVIGLIOSA AVVENTURA DEL RADIOASCOLTO

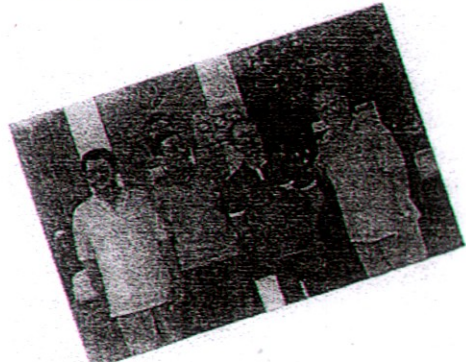

## CLUB ITALIANO:



## RADIO COREA "GARS"

nome :  
cognome :  
indirizzo :  
data ritorno :

SPINCA LUDOVICO

Ancona 4 Aprile 1987

Caro Sergi,

faccio seguito alla lettera che ho spedito ieri scusandomi per il lapsus in cui sono occorso: si trattava di un altro Giovanni, il cui cognome mi è sembrato il suo data la cattiva ricezione della BBC in quel giorno.

Mi complimento per il suo programma DX trasmesso da Radio Portogallo di venerdì 3 c.s., peccato che dopo pochi minuti dal suo inizio la ricezione è stata impossibile causa forti interferenze. La frequenza era quella di 14795 MHz.

Di nuove cordiali saluti,

*Fulvio Pancrazi*

14/20 ottobre 85

1° G.A.R.S. CONTEST 1985

verica apochi

PARIS, le 6 Juillet 1985

Cher GIORGI SERGI,

vous nous remercions de vous annoncer que vous avez gagné le concours de composition "Ataturk" organisé conjointement par le voir de la Turquie et le ministère turc du tourisme et de l'information. Vous vous réjouissez de votre succès.

pour le courant du mois de septembre, vous serez pendant une semaine invité en Turquie. Tous vos frais de voyage et de séjour seront à notre charge. La date précise de votre départ et des renseignements détaillés vous seront communiqués ultérieurement.

Avec l'espérance de vous voir en Turquie au mois de septembre, nous vous prions d'agréer nos sentiments les meilleurs.

*André Béné*  
Directeur Général  
Director of the voir de la Turquie  
GÉNÉRAL  
Dir. Turquie (Tourisme) Ankara

P.S.: Si vous ne pouvez venir en Turquie pour une raison quelconque, priés de nous informer à: DX 14795 MHz, Turquie, P.O. 333, Istanbul - Ankara - Turquie.

Dall'alto in basso e da sinistra a destra: in "Onde e suoni" del Radiocorriere-TV il GARS chiede un programma DX, una brochure illustrata con spille delle emittenti, bozza di tessera per il Club di Radio Corea-GARS, bozzetto di copertina per il 1° GARS Contest, lettera con la quale Fulvio Pancrazi si complimenta per il programma DX del GARS a Radio Portogallo, lettera della Voce della Turchia, programma francese, che annuncia a Giovanni Sergi di aver vinto il viaggio-soggiorno in Turchia, primo italiano in ordine cronologico.

# radio notizie del



GRUPPO D'ASCOLTO RADIO DELLO STRETTO

ANNO XXXI - N. 230 - PUBBLICAZIONE TRIMESTRALE DI RADIOASCOLTO - GIUGNO 2011

tutti gli orari in UT

In questo numero:

\* **La meravigliosa storia della radio in Palestina**

\* **Prodotti di casa nostra: Challenger Radio**

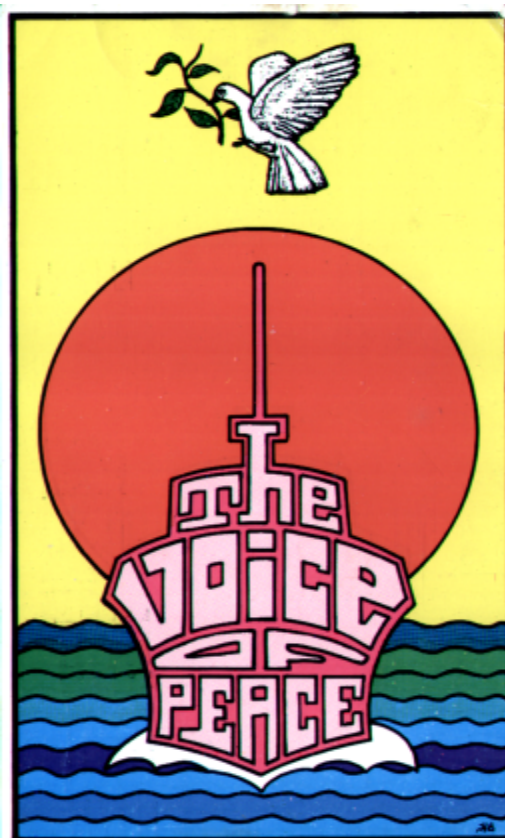

**PER I 30 ANNI DELLA  
NOSTRA RIVISTA  
IL CONCORSO "RA-  
DIO NOTIZIE 30"**

**IL GARS RADIO NOTIZIE  
FIRMA LA CULTURA  
RADIOFONICA. SEMPRE !**

**RADIO NOTIZIE DEL GRUPPO D'ASCOLTO RADIO DELLO STRETTO (ISTITUITO IL 20 OTTOBRE 1979) – RIVISTA TRIMESTRALE INDIPENDENTE DI CULTURA E TECNICA RADIOFONICA FONDATA NEL GENNAIO 1981 – REDATTORE RESPONSABILE: GIOVANNI SERGI – PUBBLICAZIONE FUORI COMMERCIO – LA DISTRIBUZIONE E' RISERVATA AI SOCI DEL GARS CHE SE NE SUDDIVIDONO LE SPESE – FOTOCOPIATO IN PROPRIO – TUTTA LA COLLABORAZIONE CONSISTENTE IN NOTIZIE, ARTICOLI VARI, BANDI DI CONCORSO E QUIZ, CARTOLINE QSL (IN FOTOCOPIA), SCHEDE-ORARI DI STAZIONI RADIO, ECC. PUO' ESSERE INVIATA IN TEMPO UTILE IN REDAZIONE IN MODO CHE GIUNGA ENTRO IL GIORNO 25 DEL MESE PRECEDENTE A QUELLO DI PUBBLICAZIONE (OVVERO ENTRO FEBBRAIO, MAGGIO, AGOSTO, NOVEMBRE) ALL'INDIRIZZO: GRUPPO D'ASCOLTO RADIO DELLO STRETTO C/O GIOVANNI SERGI – VIA SIBARI 40 – I-98149 CAMARO INFERIORE / MESSINA – ITALIA – TELEFONO: 090/770879 (IN ORE SERALI) – E-MAIL: [gsergi5050@hotmail.com](mailto:gsergi5050@hotmail.com) – SITO WEB a cura di Alessandro**

**Pochi: [www.polistenaweb.it/gars](http://www.polistenaweb.it/gars)**

**COLLABORAZIONI (date di scadenza per i Redattori)**

**Lettere al GARS Radio Notizie** - G. Sergi - entro il 20 del mese precedente a quello di copertina; lettere che arrivano dopo saranno citate in seguito.

**Caleidoscopio** - F. Pagnini - entro il 20 del mese precedente a quello di copertina;

**Short Wave Tips e Angolo delle Conferme** - D. Gabrielli - entro il 20 del mese precedente a quello di copertina, in modo che il tutto venga ricevuto a Messina non oltre il 25.

\*\*\*\*\*

**SOMMARIO**

Varie	pag. 2
RBSWC DX News	“ 3
Forum tecnico dei DX-ers	
Sintonizzatore per antenna dipolo e longwire	“ 3
La Radio in Palestina e in Israele	“ 5
I 50 anni dell'austriaca AMRS	“ 14
Tutto sul QSL	“ 15
La QSL racconta	“ 17
Non tutto ma... di tutto!	“ 18
Challenger Radio	“ 22
Lettere al GARS RADIO NOTIZIE	“ 24
Caleidoscopio	“ 26
Angolo degli Ascolti	“ 27
Angolo delle conferme	“ 27
Vetrina del Radio Notizie	“ 28

**CONTRIBUTO SPESE**

Il contributo spese per la nostra pubblicazione, frutto del nostro piacere (non siamo né Ditta - né giornalisti), comprende le spese di cancelleria, di fotocopiatura ed affrancatura (compresa la busta).

**Contributi - ITALIA/ESTERO**

1 copia • 5.00 – 4 copie • 20.00. Europa: • 30.00

Tutte le copie sono con copertina e retrocopertina a colori.

Estero: contatta re la Redazione.

Il versamento **preferibilmente** con vaglia postale intestato a Giovanni Sergi, oppure: invio in Euro o in francobolli di prioritaria (si consiglia raccomandata). Dall'estero sono graditi IRC o Dollari U.S. Chi lo desidera, ed è in grado di farlo, può inviare qualsiasi somma in appoggio alle spese per far vivere questa nostra rivista che merita e che non ha alcuna sovvenzione pubblica.

\*\*\*\*\*

**COLLABORAZIONE**

La collaborazione è aperta a tutti i lettori che accettano le regole del vivere civile e quelle specifiche del radioascolto. La responsabilità di quanto riportato è personale. La Redazione respinge ogni scritto lesivo della dignità di terze persone e può anche non condividere quanto riportato dai collaboratori.

\*\*\*\*\*

Nota: in copertina, in alto a destra, la foto raffigura il radioascoltatore Antonello Arcudi all'età di circa 12 anni. A quel tempo egli si dilettava anche a trasmettere con un ricetrasmittitore e ad effettuare collegamenti radio in banda cittadina (CB) dei 27 MHz con risultati molto buoni. Antonello è scomparso prematuramente durante il sonno, nelle prime ore del mattino il 31-03-1997 all'età di 27 anni. Quattordici anni fa.

\*\*\*\*\*

**Non ti dimenticare di collaborare anche con i tuoi ascolti (da inviare a Dario Gabrielli, non a Messina)**

**In copertina**



La copertina di questo numero è dedicata sia a emittenti del passato che a quelle del presente. Così trovano posto emittenti del Medio Oriente come la Voix du Liban e The Voice of Peace, e una stazione radio italiana: Challenger Radio. Senza dimenticare il concorso per i 30 anni della nostra rivista

vista

**IL MEGLIO DI TE**

omissis

Se realizzi i tuoi obiettivi incontrerai chi ti ostacola:

non importa, realizzali

omissis

Madre Teresa di Calcutta







# LA RADIO IN PALESTINA E IN ISRAELE

una storia interessante

## Dagli Archivi - Una breve storia

Attraverso la storia del paese, la radio ha convogliato importanti informazioni nei momenti critici. Virtualmente tutta la popolazione è rimasta incollata ai ricevitori in avvenimenti come il voto delle Nazioni Unite sulla spartizione della Palestina nel 1947. In tempi di emergenza nazionale la radio è stata utilizzata, e lo è ancora, per chiamare le truppe. Nel periodo pre-statale, tutte le parti del conflitto hanno usato la radio per diffondere informazioni, intenzionale propaganda. Gli Ebrei in effetti hanno usato emittenti clandestine, ed oggi quantunque le stazioni pirate siano fuorilegge diversa gente rimane legata sentimentalmente a un medium che è stato molto importante per la formazione della nazione.

Con la radio in posizione preminente nella memoria collettiva, essa mantiene un posto speciale nel gradimento popolare poiché spesso è stata usata per seguire importanti avvenimenti legati alla vita della gente, e ancora oggi quando vengono diffusi i notiziari la gente si ferma da qualsiasi cosa stava facendo nei negozi, negli uffici (tutti provvisti di ricevitori) o nelle strade. Davanti alla TV e accanto a un molteplice numero di stazioni radio, la notte nelle città e nelle strade la voce dello speaker del notiziario di Kol Isreal può essere seguita proveniente da ogni finestra vicina. Fu attorno al 1930 che le antenne della radio fecero la loro apparizione nelle case della Palestina e i ricevitori vennero posti in vendita nei negozi. Dapprima le sole stazioni ad essere ascoltate furono quelle distanti in onde corte dall'Europa come Radio Paris e BBC Empire Service, e in onde medie dal Cairo. Poi nel 1932 con 675 ricevitori provvisti di licenza la radio locale entrò nel paese e qui di seguito ecco la breve cronologia della sua storia.

**7 Aprile 1932.** Alla Fiera del Levante di Tel Aviv va in onda la primissima stazione radio operata da Mendel Abramovitch sotto speciale licenza del Governo Mandatario Britannico. Debutta nell'etere con una conversazione di Abramovitch e riprende da Tel Aviv il sindaco Meir Dizengoff includendo una espressione di speranza che l'emittente possa espandersi fino a raggiungere un uditorio mondiale ebreo. La stazione che viene conosciuta come "Radio Tel Aviv" trasmette per diversi periodi e infine chiude nell'Aprile 1935. Qui a destra un radio ricevitore Radio Corporation of America Victor modello 143.

**30 Marzo 1936.** Ad opera dell'Autorità Mandataria Britannica viene inaugurata a Ramallah la Palestine Broadcasting Service (PBS) con studi ed un trasmettitore su 668 kHz - 449 metri, con una potenza di 20 KW. Lo staff viene formato ed istruito per trasmissioni giornaliere in inglese, arabo, ed ebraico ed il training è a cura della BBC. La stazione nasce al tempo di grandi tensioni tra Arabi ed Ebrei che in poche settimane sfociano nella violenza. Il nome ebraico della stazione viene quindi convenuto in "Kol Yerushalyim" (La Voce di Gerusalemme) dopo dispute con i leaders arabi quando gli ebrei all'inizio avrebbero voluto chiamarla "Kol Eretz Israel" (La Voce della terra di Israele).

Nel 1938 Pubblicazione della nuova rivista Radio News in ebraico e in inglese per seguire regolarmente i vari programmi ricevibili in Palestina. L'impiegato più anziano della PBS comunica durante i notiziari radio che gli piacerebbe iniziare un servizio televisivo in Palestina.

La prima stazione radio clandestina esistente è operata da un movimento segreto ebreo. Ciascuno dei gruppi più importanti gestisce queste emittenti ma la maggior attività si noterà dopo la 2<sup>a</sup> guerra mondiale. Per maggiori informazioni consultare una storia delle stazioni clandestine ebraiche ad opera dello storico Douglas Boyd.

**Luglio 1939.** Inaugurazione del nuovo edificio della radio a Gerusalemme per il PBS in Queen



## The Opening of the Palestine Broadcasting Service - March 30, 1936

From the Radio Supplement to the Palestine Illustrated News

"The Palestine Broadcasting Service (PBS) will be officially opened on Monday by His Excellency the High Commissioner for Palestine and Transjordan, Lieutenant-General Sir Arthur Grenfell Wauchope, GCMG, KCB, CIE, DSO. His Excellency who will speak from the transmitting station of the Palestine Broadcasting Service at Ramallah will be introduced by the Postmaster General, Lieutenant William Hudson C.B.E. M.C."

The ceremony ended with musical selections played by the Queen's Own Cameron Highlanders, the Second Battalion Band led by bandmaster Mr C.W. Giggs. The first programme then followed at 5:05pm and consisted of poetry and songs presented by Vittorio Weinberg and Hanna Rovina, then an hour later Bracha Zefira sang Yemenite songs accompanied on the piano by Nahum Nardi. The first talk was later that evening in Hebrew by Dr. Abraham Katznelson a member of the PBS Programme Advisory Committee.

Other programmes broadcast during the first week of radio in the country were an economic report by Dr. Arthur Rupin, and address by Amin Bey Abd al-Hadi and at 9pm on Saturday evening 'Sports Talk' by Itzhak Halutz.

Melisande's Street (adesso nota come Queen Helene Street) ancora oggi sede di Kol Isreal.

**2 Agosto 1932.** La clandestina ebraica Etzel sabota il PBS a Gerusalemme e due membri dello staff vengono uccisi ma le trasmissioni riprendono presto temporaneamente dallo studio originario di Ramallah.

**13 Marzo 1940.** La clandestina ebraica Haganah apre la sua stazione radio che chiama Kol Israel (La Voce d'Israele) sui 42 metri (7000 kHz). Entro breve tempo verrà deciso di conservare questa intitolazione per quando sarà formato uno Stato. In Giugno cessa di trasmettere con il pericolo di invasione delle forze dell'Asse nel Mediterraneo Orientale.

Nel **1942** la PBS apre un secondo canale (PBS2) su 574 kHz (522 metri con 20 KW) mentre il primo canale viene leggermente spostato su 677 kHz (443 metri) che sembra essere ascoltato meglio in Europa dato che lì non vi è nessun'altra emittente.

**1943.** La British Army apre la prima stazione palestinese della sezione medio orientale del Forces Broadcasting Service (FBS) con call sign JCPA sui 316 metri. Gli studi si trovano sul Monte Sion presso l'Hospice di St. Pierre in Gallicantu e il trasmettitore è a Beit Jala. L'emittente si sposta poi sui 216 metri (1391 kHz) mentre viene aperta una seconda stazione JCKW in onde corte sui 41.55 metri (7220 kHz con 7.5 KW) con programmi aggiuntivi per le truppe dell'India. Ulteriori trasmettitori FBS entrano poi in servizio durante la guerra ad Haifa, presso la base di Sarafan a Ramla (vicino Tel Aviv) e presso la RAF di Gaza e di Qastina. Questi i contrassegni identificativi: "This is your Forces Broadcasting Service Jerusalem", annuncio seguito da "Marigold" della Columbia gramophone record FB1161. Lo staff era composto dal Maggiore Leslie Knight, dal Capitano John Gordon e dal Signor Tom Moffat. Indirizzo: Forces Broadcasting Unit I, Jerusalem, Palestine.

Basata a Gerusalemme è pure Sharq al Adna (la cui vicenda abbiamo raccontato sul n. 227 - Settembre 2010 nell'ambito de "La QSL racconta"), una stazione di lingua araba. Questa stazione cessa le trasmissioni alla fine del Mandato Britannico e si sposta a Cipro da dove opera sino alla Crisi di Suez del 1956 quando viene chiusa dalle autorità britanniche e i trasmettitori vengono presi in consegna dalla BBC Stazione Relay del Mediterraneo Orientale che li utilizza fino ad ora.



**SHARQ AL ADNA**  
**The Near East Arab Broadcasting Station**

Wavelengths of our stations (all 7.5 kW)

ZIM3 90.36 meters (3320 kc/s) 5.55am-7am, 1230pm-4.45pm, 5.45pm-9.30pm

ZIM4 48.90 meters (6135 kc/s) 5.55am-7am, 5.45pm-9.30pm

ZIM5 48.62 meters (6170 kc/s) 5.55am-7am, 5.45pm-9.30pm

ZIM6 44.18 meters (6790 kc/s) 5.55am-7am, 1230pm-4.45pm, 5.45pm-9.30pm

ZIM7 25.60 meters (11720 kc/s) 1230pm-4.45pm

ZIM8 31.09 meters (9650 kc/s) 1230pm-4.45pm

Daily programmes in Arabic are from 5.55am to 7am, 1230pm to 4.45pm, and 5.45pm to 9.30pm

The news is broadcast at 6am, 7.30am, 1.30pm, 2.30pm (with a Press Review), 6pm, 6.15pm at dictation speed, 8.30pm and 9pm

Director: Mr F.W. Benton, Manager of Broadcasts: Mohammed Bey Ghussein, Chief Engineer: Mr A.W. Dean, Deputy Manager of Broadcasts: Ahmed effJarrah

Mahhattat a sharq al adna

Reception reports will be welcomed and answered by QSL cards if requested

**Daily Programmes Forces R.:**

Weekdays 0630-0830 1000-2300

Wednesdays and Sundays 0700-0100

Weekday Highlights

0630 Light Music

0800 News from BBC

0815 Light Music

1300 News

1315 Music and Variety

1500 Classical Music

1600 Newsreel

1830 Light Music

2000 News from BBC

2015 Music

2200 Dance Music

Sundays Programmes:

0500 Light Music

0900 News from BBC

0915 Music

0945 Religious Service

1000 Music and Variety

1300 News from BBC

1315 Light Music

1500 Classical Music

1600 Light Music Newsreel

**4 Ottobre 1945.** La stazione clandestina Hagana (Kol Ha-Hagana) riprende le trasmissioni mentre il conflitto fra gli ebrei e i britannici si intensifica nel dopo guerra in Palestina. La Radio assume un ruolo cruciale nel momento in cui sempre più emittenti clandestine ebraiche iniziano a trasmettere in onde corte.

**18 Febbraio 1946.** La British Army intercetta la stazione segreta del gruppo Lehi ed arresta gli operatori incluso l'annunciatore Ge'ula Cohen che poi avrà una lunga carriera come politico. In questo frangente la schedule della PBS indicava le frequenze 677 kHz PBS1 (07.00-22.30) con notizie in inglese alle 07.45, 13.30, 21.30, in arabo alle 07.15, 13.45, 18.45, 20.15, 21.25, in ebraico alle 08.15, 13.15, 18.45, 20.15, 21.25, e 574 kHz PBS2, entrambe con 20 KW. L'annuncio era: "The Palestine Broadcasting Service. This is Jerusalem calling on 443 and 522 metres" seguito dalla canzone orientale del Pastore. Indirizzo: Palestine Broadcasting Service, Queen Melisande's Way, POB 1082 Jerusalem, Palestine. Qui vediamo una varietà di radio ricevitori sul mercato negli anni '40 inclusi i modelli realizzati in Palestina.



**1947.** La PBS si prepara a chiudere mentre si avvicina il ritiro degli inglesi. Questa la dichiarazione di un suo impiegato dopo il 1947, nella primavera del 1948: "Questa emittente chiuderà al termine del suo mandato. Il suo futuro non può essere previsto, tutto dipenderà da chi potrà occupare per primo il trasmettitore, se gli ebrei o gli arabi. Il sito del trasmettitore si trova a Ramallah, a 10 Km da Gerusalemme, un'area puramente araba. Al momento sia gli ebrei che gli arabi hanno le loro emittenti clandestine che trasmettono in onde corte". La dichiarazione è in risposta a una lettera dell'editore del World Radio Handbook per notizie sul futuro della radio.

**14 Maggio 1948.** Viene proclamata l'indipendenza di Israele e Kol Israel (La Voce di Israele) inizia a trasmettere usando lo staff e le facilità sia della PBS che delle ex stazioni clandestine dell'Hagana. Kol Israel diviene un dipartimento governativo dapprima sotto il Ministro dell'Interno, dell'Ufficio delle Poste e dei Telegrafi, e poi sotto l'Ufficio del Primo Ministro. Una pubblicazione del Novembre 1948 mostra sia l'ex PBS che le stazioni dell'Hagana in uso. Ecco i dettagli: l'indirizzo è presso il Dipartimento dell'Informazione, Ministero dell'Interno, a Tel Aviv. La frequenza è 6835 kHz (43,89 metri). Tre i blocchi dei programmi gironalieri: 05.45-07.30, 11.30-13.15, 17.30-21.35. Alcuni programmi di Kol Israel si possono ascoltare pure sulla rete regionale Haganah: Gerusalemme 8100, Tiberiade 6990, Tel Aviv 6950, Haifa 6500, Sud Negev 3800 kHz. Nella guerra tra gli eserciti israeliano e arabo, Ramallah, dov'è situata la stazione trasmittente, diviene parte del Regno Hashemita di Giordania. Essa diffonde il servizio della radio giordana sino alla Guerra dei Sei Giorni nel Giugno 1967.

**1949.** Il servizio di Kol Israel cresce velocemente come mostrato nella pubblicazione dell'Ottobre 1949. Israele è uno dei primi paesi nel pionieristico uso delle trasmissioni FM (VHF); all'inizio soltanto per inviare il segnale dagli studi alle stazioni in onde medie. In quel periodo Kol Israel diffondeva su: 804 e 575 kHz con 400 watts (Gerusalemme), 651 con 800 watts e 6830 kHz con 2,5 KW (Tel Aviv); 8170 con 250 watts (Haifa, soltanto per migliorare la ricezione locale), 9000 con 7,5 KW (Tel Aviv, emittente temporanea per test, soltanto trasmissioni speciali per nuovi emigranti). Due le stazioni FM da 250 watts: Tel Aviv 90.3 e 91.3, e Gerusalemme 88.3 e 89.3 MHz. Dal Marzo 1950 sarebbero entrate in funzione le frequenze di 737 e 1025 kHz con 20 KW per Gerusalemme e 1205 con 5 KW per Haifa. Tra i programmi ve n'erano per gli ospedali, le casalinghe e i ragazzi, gli immigranti, l'esercito, poi vi erano le letture bibliche, e notiziari in varie lingue. Vigeva l'ora estiva e invernale, e i programmi ne tenevano conto.

**30 Ottobre 1949.** La BBC di Londra inizia per Israele giornaliere trasmissioni su onde corte. Il servizio in ebraico fornisce a queste trasmissioni una grande quantità di eccellente personale fino alla sua chiusura il 27 Ottobre 1968.

**11 Marzo 1950.** Trasmissioni particolarmente dirette a un uditorio straniero iniziano come "Kol Zion La Golah" (La Voce di Sion alla Diaspora) e sono operate dalle facilità di Kol Israel dalla organizzazione Sionista Mondiale (in collaborazione con l'Agenzia Ebraica). Kol Zion viene integrata a Kol Israel nel 1958 e il titolo soppresso. I programmi di questa emittente per la Diaspora ebraica nel mondo andavano in onda su 9009 kHz con 50 KW dalle 20.30 alle 22.45 UT in yiddish (ebraico dell'Europa orientale), francese e inglese. Nel 1951 le trasmissioni per l'estero saranno estese a comprendere russo, polacco, serbo-croato, ceco, lingue scandinave, italiano, con trasmissioni speciali per il Nord, Centro e Sud America, nonché Asia. Con il programma di Novembre 1950 le trasmissioni si fanno più articolate.

**24 Settembre 1950.** Apre un'emittente delle forze armate israeliane chiamata Galei Zahal in competizione con Kol Israel. I programmi per i militari in precedenza in onda su Kol Israel vengono trasferiti sulla nuova emittente di cui qui a destra vediamo la QSL.

**1951.** Tutto l'organismo operante come Kol Israel diviene The Israel Broadcasting Service.

**1952.** Inizia un secondo canale su 652 kHz chiamato Reshet Bet (Seconda Rete), mentre gli altri trasmettitori fanno capo a Reshet Alef (Prima Rete). Il canale su onde corte per l'estero diviene noto all'interno come Reshet Gimel.

**1953.** Primo trasmettitore ad onde corte di alta potenza da 50 KW acquistato dalla RCA per Kol Zion Lagolah entrato in servizio con la schedule del 1953-1955. Tutti i rapporti d'ascolto venivano confermati con cartolina QSL. Indirizzo: "Kol Zion Lagolah" (The Voice of Zion), P.O.B. 754, Jerusalem, Israel.

**1957.** Vengono inaugurati programmi delle Nazioni Unite per le Forze di emergenza in Sinai dalle 16.00 alle 17.00 in svedese, francese, inglese sulla Rete B (Reshet Bet).

**27 Aprile 1957.** Il più popolare programma israeliano di tutti i tempi raggiunge il più grande uditorio.

**1958.** La rete araba nota come "Sout el Israyl" inizia le sue trasmissioni sul Canale D (Reshet Dalet) 737 kHz con una potenza di 100 KW.

**2 Marzo 1963.** La Knesset vota l'accordo per iniziare la Televisione educativa, e l'8 Agosto tale accordo viene raggiunto con il coinvolgimento della CBS negli USA per l'assistenza nella costruzione di una TV israeliana generalista.

**6 Giugno 1965.** Al Parlamento israeliano (la Knesset) passa La Legge sulla Broadcasting Authority che crea la IBA (Israel Broadcasting Authority) come organismo pubblico indipendente. Nel 1968 la legge viene emendata per includere le trasmissioni televisive. Le trasmissioni per l'estero di Kol Israel vengono poste sotto provvedimento legale che dovrà essere programmato per irradiare sia agli ebrei che agli altri.

**Giugno 1967.** Durante la Guerra dei Sei Giorni la stazione radio di Ramallah che in origine era stata della PBS viene presa da Israele e quindi diffonde la rete araba della IBA Reshet Dalet su 677 kHz (674 dal 1975, e 675 dal Novembre 1978) usando il trasmettitore Marconi 1942 di 20 KW ancora operativo. L'originale trasmettitore del 1936 era stato rimosso e demolito dai giordani prima del 1967 e un nuovo trasmettitore Telefunken da 100 KW donato dalla Repubblica Federale Tedesca stava per essere installato all'inizio della guerra.

**2 Maggio 1968.** Il giorno dell'indipendenza la IBA inaugura la televisione israeliana con la ripresa di una parata per le vie di Gerusalemme. La radio ha adesso un media rivale. Infatti i ricevitori TV entrano sul mercato attorno al 1960 quando possono essere captati i segnali da Cipro, Libano ed Egitto. La TV educativa era stata tecnicamente la prima stazione nel paese ad iniziare le trasmissioni il 24 Marzo 1966, e queste trasmissioni erano state poi riportate nella schedule giornaliera della televisione israeliana. La maggior parte degli argomenti si susseguono come se si dovesse trasmettere il venerdì pomeriggio (vigilia del Sabbah) e l'IBA sfida la volontà del Governo trasmettendo un intervento dell'Alta Corte.

**1969.** I centri a onde corte di Kol Israel vengono in massima parte aggiornati con l'acquisto di 4 trasmettitori da 300 KW e diverse antenne dirette verso varie parti del mondo.

**26 Luglio 1972.** Israele è collegato al mondo per mezzo del satellite radio televisivo, la stazione per telecomunicazioni Emek Ha'ela.

**1973.** L'emittente pirata Voice of Peace viene resa operativa dal sostenitore della pace Abie Nathan e raggiunge grande popolarità. In alto e qui a destra, un lato di una QSL di Galei Zahal e l'altro lato della conferma.

Con l'affermarsi della televisione la IBA tende a minare la compattezza dell'organizzazione e il nome di Kol Israel viene modificato a favore di Shidurei Yisrael (Israel Broadcasting). Galei Zahal o Israel Defense Forces Radio è l'emittente militare israeliana. Ha iniziato il 24 Settembre 1950. Di solito viene ascoltata su 1287 kHz e su una serie di frequenze in onde corte fuori banda, per es. 6973 e 15785 kHz (24 ore su 24 in ebraico).

**Giugno 1976.** La nuova rete di pop music Reshet Gimel (Terza Rete) inizia a operare in onde medie 531 kHz e alcuni anni dopo si agguingono stazioni in FM. Gli annunci commer-

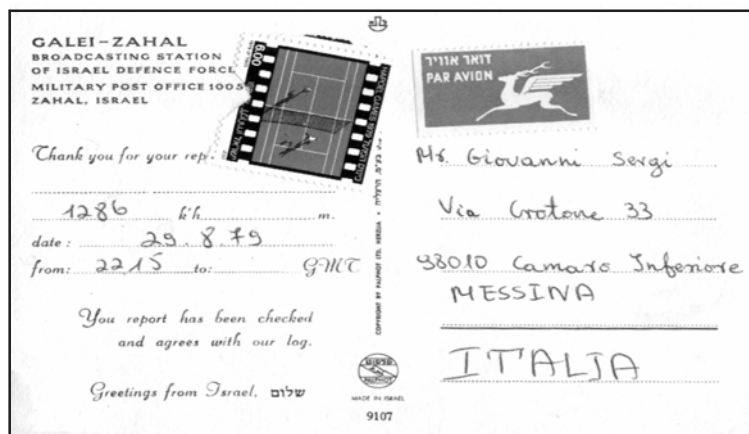
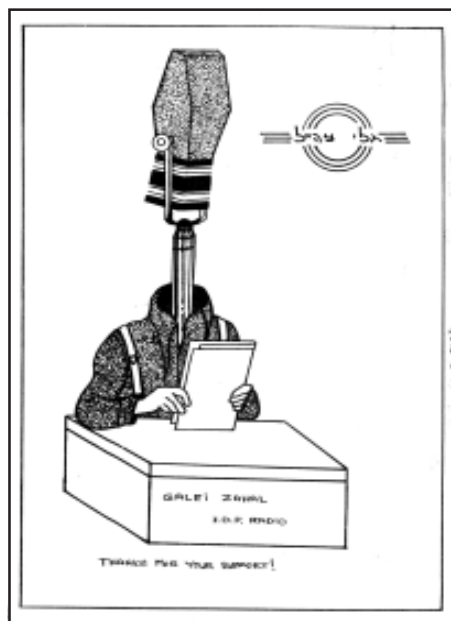

ciali sono in comune con Reshet Bet. Il canale d'oltremare, già "terza rete", sarà d'ora in poi riferito come Reshet Hei (la quinta rete).

18.11.73

Temporary QSL

Thank you for your QSL of Sept. 28. We hope that you keep listening to our station and keep in touch.

Particulars:  
 Transmitter 50KW on 1540KC.  
 Antenna 150ft. grounded vertical.  
 Plate modulation.  
 Tubes consist: final 4 times 4cx15,000.  
 Modulator: 4 times 4cx10,000.

Love and Peace,

*Abie Nathan*  
 Abie Nathan

The Peace Ship  
 The Voice of Peace - Broadcasting every day on 1542 K.H.

17037-7  
 77.11.73

059

ISRAEL

Giovanni Sergi  
 Via Crotone, 33  
 98010 Camaro Inferiore  
 Messina  
 ITALY

THE VOICE OF PEACE



Nous vous remercions pour votre rapport d'écoute en date du 24.1.1973 fréquence 962.5/96.9/11960 kh. longueur d'ondes 27/21.33 mètres. Heure de l'émission: de 21.20 GMT à 22.00 GMT. Après vérification de votre rapport d'écoute, nous avons le plaisir de vous en confirmer l'exactitude.

Amical souvenir d'Israël, ישלום!

Office de Radiodiffusion  
 Télévision Israélienne  
 JÉRUSALEM

Via de Jerusalem, gironne, color a main France, 17ème siècle

MADE IN ISRAEL  
 0610

Monsieur Giovanni SERGI  
 Via Crotone 33  
 Messina  
 I-98010 - Camaro INF.  
 Italie

© Israel Museum, Jerusalem

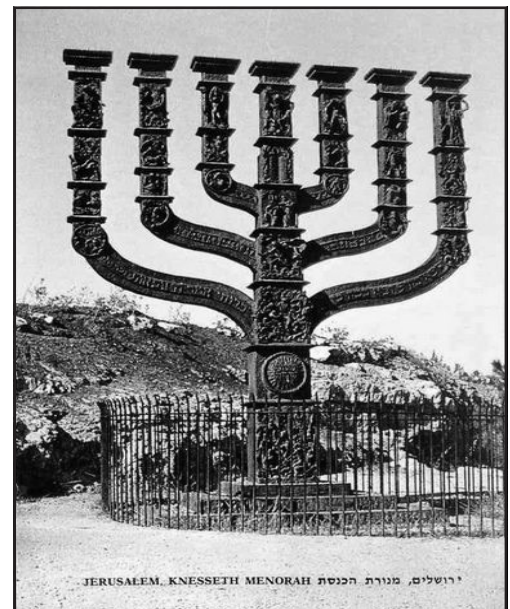

ISRAEL BROADCASTING AUTHORITY  
 JERUSALEM

Thank you for your report on our station. Suijterve, 8/1000 au langaua judéo-espéranto. 11.11.42 kh. 25 m. date: 28.7.74 from: 1700 to: 1715 GMT

Your report has been checked and agrees with our log.

Greetings from Israel, ישלום

Mr. Giovanni Sergi  
 Via Crotone 33  
 I-98010 Camaro Inferiore  
 Messina (Messina)  
 Italie



In questa pagina vediamo dall'alto in basso e da sinistra a destra: la parte stampata della QSL di The Voice of Peace, la QSL di Galei Zahal, due QSL della IBA, la QSL di The Voice of Peace. Quest'ultima era considerata una emittente pirata che trasmetteva su 1540 kHz a bordo di una nave al largo delle coste israeliane. E' un caro ricordo tratto dall'archivio Sergi.





Sulla *Peace Ship* (offshore Radio) e su Abie Nathan suo Patron, ormai defunto, vedere articoli, musiche e ricordi vari su internet, di solito in lingua inglese. Trasmetteva pure in FM 100 MHz. A destra, la sala di regia.



**Maggio 1979.** L'intitolazione di Kol Israel viene reintrodotta nei servizi della IBA.

**13 Gennaio 1981.** La TV israeliana inizia ufficialmente trasmissioni a colori. Alcuni importati programmi erano in precedenza a colori e il pubblico aveva acquistato i ricevitori, ma il Governo pensava che questa spesa avrebbe recato un segnale negativo nella sensibile economia e ordinò di sopprimere il segnale a colori. Iniziative individuali poi formarono un organismo per riprendere i soppressi segnali a colori e il Governo, temendo una grande impopolarità, cedette ma tassò pesantemente i ricevitori.

**1983.** La rete di trasmettitori in FM conosciuta come Reshet Alef viene utilizzata per formare una nuova rete stereo culturale e di musica classica nota come Kol Ha Musica (la Voce della Musica).

**29 Settembre 1985.** Il disegno di legge per creare il Secondo canale TV ottiene la preliminare approvazione alla Knesset, mentre un Atto approvato il 1° Gennaio 1990 pone l'inizio del servizio all'11 Novembre 1993.

**29 Luglio 1986.** Viene approvato l'Atto sul Cavo TV dopo che operatori illegali erano stati attivi per alcuni anni. A una cerimonia il 2 Febbraio 1990 alcuni residenti di Rishon LeZion ricevono per la prima volta la programmazione TV (e quella radio) via cavo.

**10 Aprile 1987.** E' raggiunto un accordo per la Voce dell'America inerente la costruzione di una potente stazione a onde corte nella valle di Arava. Comunque esistono problemi ambientali e di altro genere e la stazione non sarà mai costruita.

**7 Ottobre.** I giornalisti e produttori della IBA entrano in sciopero in modo da paralizzare radio e tv per due mesi.

**1° Ottobre 1993.** Voice of Peace chiude e Abie Nathan dice "L'obiettivo è stato raggiunto".

AM	FM	
1143	105.2	ערוץ 7
711	98.7	ערוץ תורני
	97.3	ערוץ עולים



AM	FM	
1143	105.2	ערוץ 7
711	98.7	ערוץ תורני
	97.3	ערוץ עולים

**לוח המשדרים חורף תשס"א**

www.a7.org

FM 105.2 AM 1143

**Arutz SHEVA**

www.IsraelNationalNews.com

ערוץ 7 באינטרנט

In questa metà pagina inferiore vediamo icone relative alla nuova stazione pirata israeliana (poi legalizzata) Arutz Sheva 7, il suo programma schedule e il bell'adesivo per un ascolto realizzato su 1143 kHz. La conferma di questa emittente israeliana è

riprodotta nella pagina seguente (sono in totale due pagine).

**Maggio 1994.** In seguito a un accordo nell'ambito dell'autonomia ai palestinesi, questi possono operare stazioni radio. Le principali aree iniziali sono Gaza e Gerico ma siccome non sono adatte ad ospitare emittenti ad alta potenza capaci di coprire l'intera area viene permesso loro di operare da Ramallah in attesa di questo obiettivo. La Palestinian Broadcasting Corporation (PBC) operante come Voce della Palestina viene inaugurata e può iniziare a trasmettere, mentre nel Dicembre 1995 Ramallah entra completamente nella giurisdizione dell'Autorità Palestinese. Il Ministero delle comunicazioni israeliane dapprima sposta la frequenza del trasmettitore su 702 kHz che è pure usata da "Al Kuds" un'emittente che si rivolge ai palestinesi dalla Siria. Le due emittenti si interferiscono molto pesantemente e dopo breve tempo la PBC ottiene il permesso di spostarsi su 675 kHz.

**Settembre 1995.** Iniziano a diffondere locali stazioni radio commerciali sotto il controllo regolamentare del Secondo Canale e della Locale Autorità Radiofonica.

**18 Maggio 1996.** Viene lanciato il satellite israeliano Amos 1 per i programmi interni sia radio che televisivi.

La stazione filo israeliana Arutz Sheva è ospitata a bordo della motonave Eretz Hatzvi in alcuni periodi ancorata al largo delle coste israeliane. Diffonde al pubblico per 24 ore (eccetto il sabato) su 1143 kHz e 105.2 della FM, mentre programmi religiosi si possono seguire per 24 ore su 1539 kHz e 98.7. Indirizzo: Bet El, D. N. Mizrach Binyamin, IL-90628, Israel. Il sostegno economico proviene sia da un religioso milionario ebreo che vive in Inghilterra che dal Centro di Bet-El Yeshiva. L'idea per questa emittente è stata dell'eroe della Guerra del Kippur Yaakov "Ketzaleh" Katz, Direttore Esecutivo del Centro di Beit El Yeshiva, più comunemente noto come "Ketzale" a Beit El. La stazione è stata creata dall'Istituzione Bet-El Torah, un gruppo di Ebrei insediati in Giudea e in Samaria identificati con il movimento iniziale capeggiato da Rav Zalman Baruch Malamed, da sua moglie Shulamit forza trainante e responsabile dell'amministrazione, e dal loro figlio che diffonde ogni giorno un monologo di quattro minuti sulla legge Ebraica. Poiché agli ebrei ultra ortodossi non è permesso ascoltare canzoni con voce femminile, Arutz Sheva trasmette soltanto registrazioni di artisti maschili sulle frequenze religiose di 711 kHz e 98.7 MHz. La vicenda di Arutz Sheva risale al 22 Novembre 1988 quando iniziarono trasmissioni su 918 kHz con 10 KW. Poi queste trasmissioni vengono estese e viene acquistato un trasmettitore a FM, seguendo le orme di Voice of Peace. Dopo problemi avuti con le autorità israeliane e dopo un periodo di riparazioni, l'emittente ritorna il 7 Agosto 1995 su 1143 kHz, 98.5 e 105.4 della FM, per 24 ore al giorno eccetto il sabato che in Israele è festivo come da noi la domenica.

**22 Maggio 1996.** Mentre Arutz Sheva viene preparata nel bacino di Ashdod per la festività ebraica di Shavuot (il 23 e 24 Maggio) arriva la notizia da fonte autorevole che Shulamit Aloni (Ministro delle Comunicazioni) e Moshe Shalal (Ministro della Sicurezza Interna) hanno pianificato di inviare la polizia per un nuovo raid sulla MV Hatzvi per confiscare il materiale di trasmissione e chiudere l'emittente. Al tramonto la MV Hatzvi e i marinai rimangono fuori dalle acque territoriali israeliane malgrado il poco carburante e le scorte di viveri.

**1° Novembre 1997.** Reshet Gimmel (il canale pop della radio israeliana) adotta il formato di sola musica ebraica, un formato simile a quello di Arutz 7 condotto sin dall'inizio delle trasmissioni. Si tratta di un altro caso di influenza delle emittenti offshore su quelle legali terrestri. Il gradimento di Reshet Gimmel era stato sempre basso, e per salvare l'emittente dalla chisura si cambia il formato per competere con quello popolare di Arutz 7 diffondendo solo musica ebraica. La frequenza viene avvicinata a quella di Arutz su 105.2 FM nell'area di Tel Aviv, così numerose proteste giungono al ministero delle comunicazioni per l'interferenza ad Arutz. Le lamenti vengono esaminate e trovate giuste, Reshet Gimmel deve tornare a trasmettere su 89.7. Sono stati fatti diversi tentativi per chiudere Arutz 7, ma siccome questo avrebbe probabilmente condotto alla caduta della corrente di destra del governo Likud, nessuno di loro è andato in porto.

**Maggio 1998.** Avvicinandosi il 10 anniversario, Arutz 7 si rafforza sempre di più e si parla di licenza per una sede di terra nel prossimo futuro.

Attualmente Arutz Sheva 7 non trasmette più in onde medie ma si può seguire dal suo sito internet (dal 1995), anche in francese. Una delle ultime cartoline QSL viene menzionata alla fine del 2003 per la frequenza di 1539 kHz.

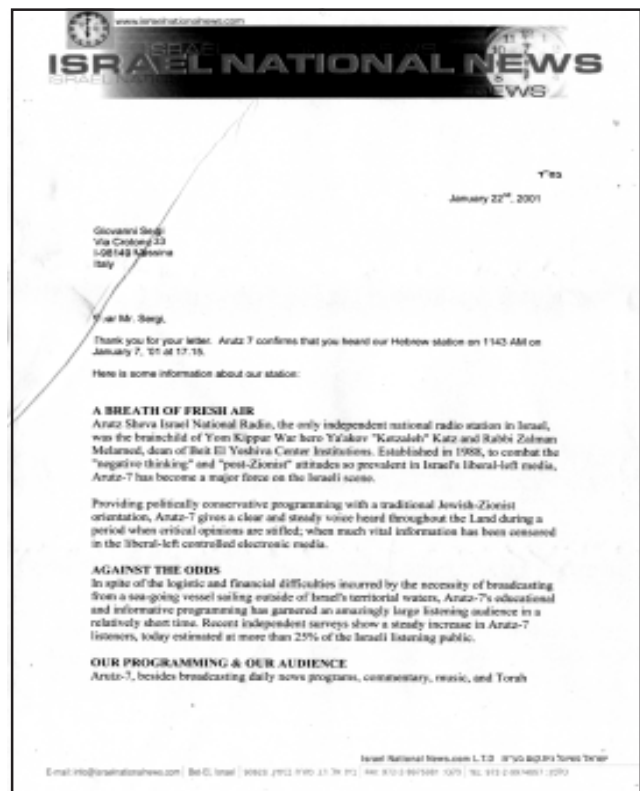



In quanto alla PBC, la giustezza di avere una radio televisione palestinese è stata riconosciuta nell'accordo firmato dall'Organizzazione per la Liberazione della Palestina (PLO) e dal governo israeliano il 13 Settembre 1993 sottolineando il ruolo della PBC per la stabilità e la pace. La PBC ha avuto la sua prima notorietà il 2 Luglio 1994, un passo importante nella lunga marcia attraverso le capitali arabe e la diaspora quando a partire dal 1965 l'Organizzazione si appoggiava a emittenti come l'egiziana, la giordana, l'algerina, l'irachena, la yemenita, la libanese, e l'albanese.

**13 Dicembre 2001.** Le forze israeliane occupano la stazione trasmittente di Ramallah che poi viene distrutta causando l'interruzione delle trasmissioni su 675 kHz. La Voce della Palestina riprende le trasmissioni localmente su 90.7 MHz. L'emittente distrutta era stata costruita nel 1938 all'inizio del mandato britannico per rafforzare le trasmissioni della Near East Radio, utilizzata poi dalla radio giordana e da quella israeliana (dopo il 1967 per scopi militari in seguito alla confisca della frequenza di 738 kHz).

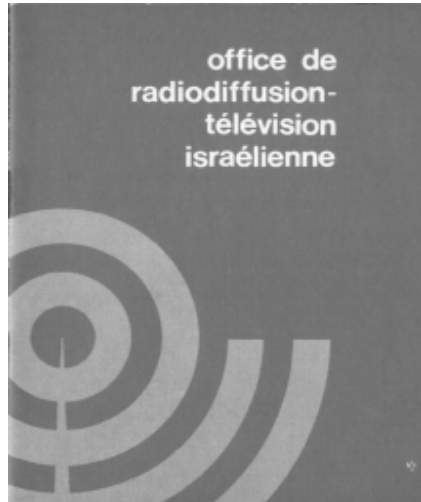
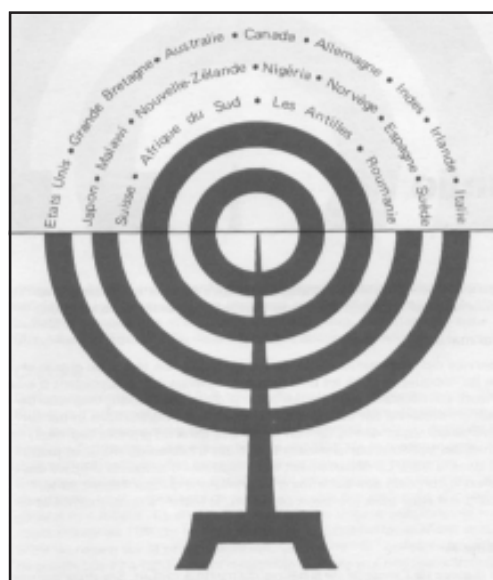

In questa pagina dall'alto in basso e da sinistra verso destra: sala di regia per Arutz 7, simboli del candelabro a 7 punte e antenna irradiante, copertina di un opuscolo della radio israeliana, il palazzo della palestinese PBC, un modello per rapporti d'ascolto della radio israeliana, lettera di risposta da Gerusalemme (redazione francese) risalente al 1° Agosto 1978. Sempre dalla zona palestinese abbiamo nella pagina seguente la lettera-conferma di una stazione utility (Volmet in particolare), quella sull'Aeroporto Internazionale Ben Gurion, e una stazione religiosa di origine statunitense (HBN) con indirizzo in Israele ma trasmittente dal Libano del Sud, allora (1981) sotto influenza israeliana, ecco perchè sulla carta intestata vi è un albero di cedro sulla stella a cinque punte.

Frequency	Bandwidth	Modulation	Power	Direction	Remarks
1. 1000	1000	1000	1000	1000	1000
2. 1000	1000	1000	1000	1000	1000
3. 1000	1000	1000	1000	1000	1000
4. 1000	1000	1000	1000	1000	1000
5. 1000	1000	1000	1000	1000	1000
6. 1000	1000	1000	1000	1000	1000
7. 1000	1000	1000	1000	1000	1000
8. 1000	1000	1000	1000	1000	1000
9. 1000	1000	1000	1000	1000	1000
10. 1000	1000	1000	1000	1000	1000
11. 1000	1000	1000	1000	1000	1000
12. 1000	1000	1000	1000	1000	1000
13. 1000	1000	1000	1000	1000	1000
14. 1000	1000	1000	1000	1000	1000
15. 1000	1000	1000	1000	1000	1000
16. 1000	1000	1000	1000	1000	1000
17. 1000	1000	1000	1000	1000	1000
18. 1000	1000	1000	1000	1000	1000
19. 1000	1000	1000	1000	1000	1000
20. 1000	1000	1000	1000	1000	1000

Jérusalem, le 1er août 1978

Monsieur Giovanni Georgi  
Via Grotone 33  
56900 Camaro Inferiore  
Messine  
ITALIA

Monsieur,

Nous avons bien reçu votre lettre ainsi que votre rapport d'écoutes et vous en remercions vivement.

Nous sommes heureux de savoir que vous êtes un fidèle auditeur de nos émissions en langue française et que vous les appréciez.

Comme vous le souhaitez, nous vous faisons parvenir ci-joint une petite documentation sur Israël qui vous donnera un bref aperçu sur le pays et ses réalisations.

Nous vous en souhaitons bonne réception et vous prions d'agréer l'expression de nos sentiments les meilleurs.

Raymond Tadmor  
Emissions en langue française.

Incl. 1 carte QSL  
1 documentation.

Cosa rimane oggi delle emittenti che abbiamo citato sin qui, cosa l'appassionato può ascoltare ai nostri giorni? The Voice of Peace non esiste più, Arutz Sheva 7 pure, ma in internet si può trovare il sito di Israel National News che prosegue l'avventura di quella offshore che tanto polarizzò l'attenzione dei DXers in onde medie negli anni '90 del secolo scorso. Anche la HBN Holyland Broadcasting Network non è più attiva su onde corte (per lo meno in Terra Santa). L'Aeroporto di Ben Gurion opera tra 120 e 133 MHz (il Volmet è su 126.8), per cui il ricevitore deve avere la copertura di questa banda superiore della FM per poter ricevere in sede locale o altrove (E Sporadico permettendo) le informazioni sul volo che, comunque, possono trovarsi in internet nel sito apposito (temperatura, pressione, visibilità, ecc). Rimangono la Israel Broadcasting Authority e Galei Tzahal, la radio delle forze armate israeliane. Dopo circa 60 anni, le trasmissioni della IBA su onde corte sono terminate il 31 Marzo 2008 a beneficio di internet (<http://www.intkolisrael.com>), salvo il farsi per l'Iran. La rete Reka diffonde per l'interno in FM e su due frequenze onde medie, 1575 e 954 kHz, quest'ultima intercettabile nella Sicilia meridionale. Trasmissioni tramite satellite e WRN. Indirizzo: Kol Israel, POB 1082, Jerusalem 91010, Israel. In francese si può seguire alle 0445, 1100 e 1800 TU. Per altre frequenze in onde medie consultare il sito internet Kol Israel Local Frequencies. In quanto a Galei Tzahal, le frequenze su cui tentare l'ascolto sono 1287, 6973, 15785, 15725 kHz nelle 24 ore. Nell'Ottobre del 2010 questa emittente ha celebrato i suoi 60 anni di esistenza. Molti Paesi hanno le loro emittenti militari ma soltanto Israele può esporre Galei Zahal o, come la chiamano i presentatori veterani, "ahotei-

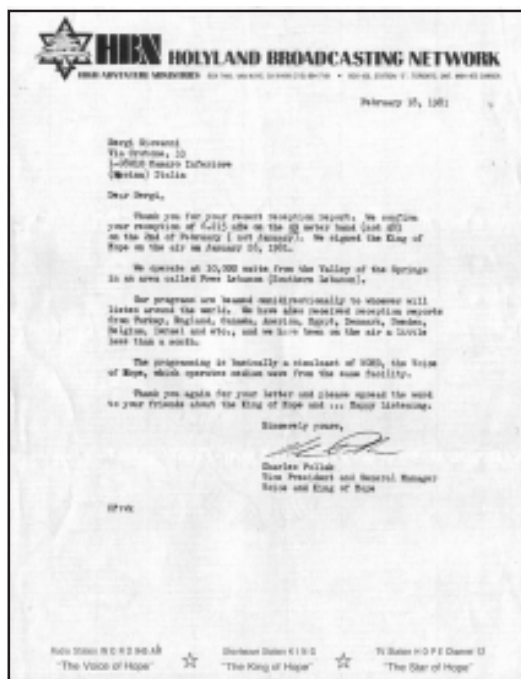
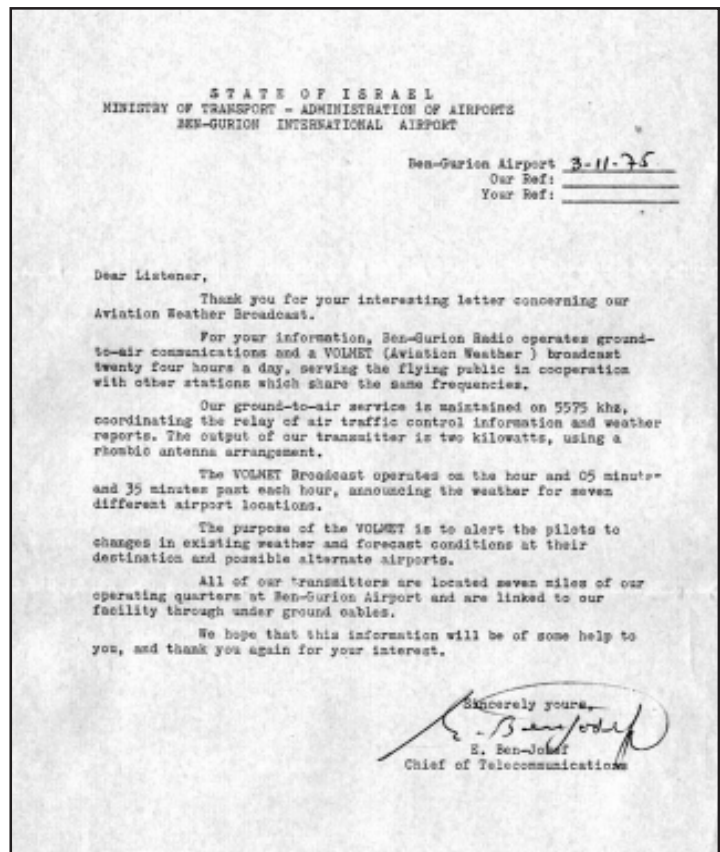
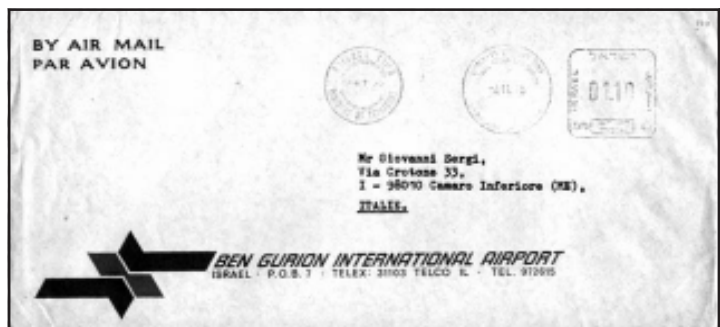

nu Hahayelet", la sorella dei nostri militari". E' stata la loro emittente in molti modi. Raccontano i loro ricordi, specie quelli di guerra, ad esempio durante la guerra del Libano e quel



la del Golfo nel 1991. Durante la guerra del Kippur il personale dovette trasmettere 24 ore su 24 con le sue sole forze, senza appoggi esterni. Diverse volte c'è stata la paura del taglio dei fondi annunciato dai generali, ma l'emittente è ancora in funzione. Molti dei giornalisti oggi in forza alla rete Reshet Bet si sono formati presso Galei Zahal che opera due canali e gode di grande popolarità. Il primo canale offre notizie e talk shows e il secondo musica e informazioni sul traffico. Quantunque basata sulla filosofia militare, il suo uditorio è costituito principalmente da civili. Indirizzo: Military Post Office Box 01005. Email: [glz@galatz.co.il](mailto:glz@galatz.co.il)  
La palestinese PBS. infine, diffonde almeno per ora solo in FM.

# Quando i radioamatori incontrano le broadcasting I 50 ANNI DELL'AUSTRIACA AMRS

Talvolta i radioamatori si servono delle emittenti di radiodiffusione per informare il grosso pubblico su una grande manifestazione o su un grande avvenimento come lo è stata la ricorrenza dei 50 anni dell'Austrian Military Radio Society. Ecco come è stata diffusa la notizia della trasmissione speciale. *Una speciale trasmissione a onde corte sarà effettuata il 7 e il 14 Novembre 2010 (Domenica) alle 10.00-10.30 su 6155 per l'Europa e alle 16.00-16.30 su 17620 kHz per il Nord America. La stazione radio amatoriale OE50ARMS opererà in SSB dopo le suddette trasmissioni su 7120 per l'Europa e 14210 kHz per gli Stati Uniti. Le QSL via [oe4grc@amrs.at](mailto:oe4grc@amrs.at) La trasmissione commemora il 50° anniversario dell'Austrian Military Radio Society. Ulteriori dettagli presso: <http://www.amrs.at> - Indirizzo: AMRS - Gussriegelstr. 45 - A-1100 Wien - Austria. L'infrastruttura di trasmissione viene messa a disposizione dalla radio Austriaca Ostreich Rundfunk, ORS di Moosbrunn nella parte sud occidentale di Vienna, antenna non direzionale con la potenza di 100 KW.*

**50 Years AMRS of Peace Support Missions**

**50 Jahre AMRS in Friedenserhaltender Mission**

OE50AMRS  
 OE50XAM       OE50XCL  
 OE50XCW       OE50XLC  
 OE50XMA       OE50XRM

QSL-Manager: OE4RGC  
 OE50

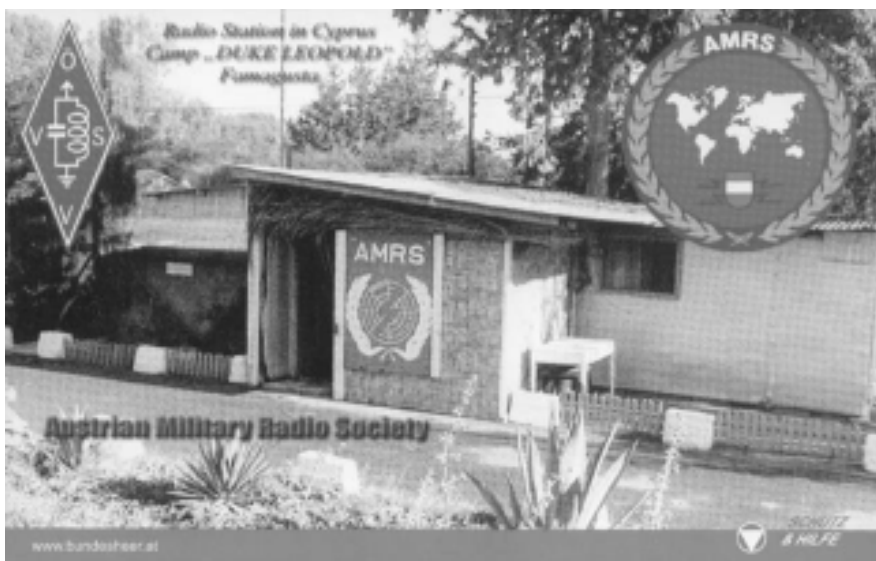
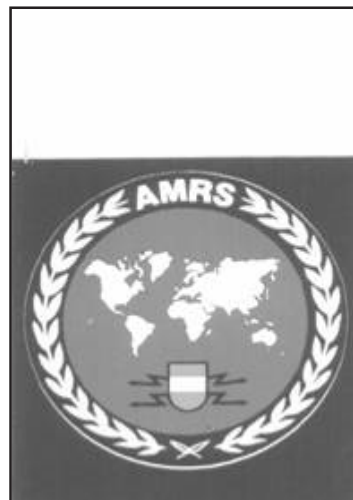

Questa la cronologia del programma messo in onda in questi giorni.

Diffusione del segnale di inizio alle 09.58:56 UT. Chiusura alle 10.30:03.

09.59:34 UT. secondo test dal tono mediano.

10.00 Dimostrazione del Codice Morse. "50 anni dell'Austrian Military Radio Society".

This card is good for „AMRS-AWARD“  
 INFO about AMRS: <http://www.amrs.at>

To Radio: VIA:  
 Op: Giovanni Sergi  
 Many thanks for the reception report

CALL		DATE	
		7.11.2010	
UTC	MHz	RST	2-WAY
10:00-10:30	6,155		DAM

vy 73 de *Albert*  
 trx qeo-pee-qel  
 WAZ: 15 ITU: 28 ADL:

Saluto dell'operatore Hubert Freisinger OE3FHA.

10.02-10.10 Intervista di Elvira con il vice luogotenente Robert Graf OE4RGC. Obiettivo per il 1960: costituzione della Società il 25 Novembre 1960 e invio del contingente austriaco (280 membri) alla missione ONU in Congo, collegamento radio durante gli scontri del conflitto.

10.10-10.15 Conversazione sul messaggio della stazione OE5LKL, intervista con Klaus Layr OE5XAM. Radio trasmissioni con Cipro del contingente Missione ONU dell'esercito austriaco utilizzando il call cipriota 5B4BC.

10.16-10.20 Intervista con Maximilian Wagner OE5EIN relativa all'audio della stazione trasmittente AMRS, in antenna ogni Venerdì.

10.21-10.28 *Intervista con il capo divisione emergenza vice luogotenente Hans Muttenthaler OE3FQU. Rete di soccorso, modo della stazione con Pactor-3 presso Amstetten OE3XCC nella banda radioamatoriale degli 80 metri.*

10.29 *Ripetizione dimostrativa con il codice Morse "50 anni dell'Austrian Military Radio Society".*

10.30 *Chiusura del trasmettitore. Please QSL via DARC bureau di Baunatal.*

Era questa la scaletta della trasmissione speciale per i 50 anni dell'austriaca AMRS che in tale occasione si è appoggiata alla radio austriaca su onde corte. Ed è quanto gli ascoltatori che volevano ricevere QSL dovevano riportare come dettagli del programma ascoltato. Il quartier generale dell'Austrian Military Radio Society è situato presso l'Austrian Military Signal School a Vienna, Austria. Nella pagina precedente la conferma con folder (cartolina ripiegata) su testo radioamatoriale. QSL via oe4rgc@amrs.at - Il sito web è <http://www.amrs.at/>

# Tutto sul QSL

## Le stazioni

che trasmettono in onde corte  
inviando a chi fornisce  
informazioni sui loro programmi  
una cartolina QSL  
quale riconoscimento del servizio reso

L'ascolto in onde corte è un hobby che presenta più di un lato interessante, infatti gli appassionati non si limitano a sintonizzarsi con le varie stazioni, ma possono anche mettersi in contatto con esse inviando un rapporto a cui verrà dato riscontro per mezzo di cartoline, cui è stato dato il nome di QSL.



Queste sono alcune delle più grandi e note emittenti internazionali. La pubblicazione dell'articolo su Radorama della Scuola Radio Elettra risale al 1961, quindi alcuni lettori si accorgeranno che questi indirizzi sono un tantino diversi da quelli odierni.

### Indirizzi delle più importanti stazioni trasmettenti in onde corte

**BRITISH BROADCASTING CORP.**  
Broadcasting House  
Londra, W. 1, Inghilterra

**CAIRO UNITED ARAB REPUBLIC  
BROADCASTING SERVICE**  
4 Sherifein St.  
Cairo, R.A.U.

**CANADIAN BROADCASTING CORP.**  
P. O. Box 6000  
Montreal, Quebec, Canada

**CZECHOSLOVAK RADIO**  
Praga-12, Stalinova 12  
Cecoslovacchia

**ELWA RADIO VILLAGE**  
Box 192  
Monrovia, Liberia

**NEW ZEALAND BROADCASTING SERVICE**  
P. O. Box 98  
Wellington, Nuova Zelanda

**NIPPON HOSO KYOKAI**  
No. 2, 2-chome, Uchisaiwai-cho  
Chiya-ku, Tokio, Giappone

**THE PEOPLE'S REPUBLIC OF CHINA**  
Broadcasting Administration  
Outside Fu Hsing Men, Pechino  
Repubblica popolare cinese

**RADIO MOSCOW**  
Pjatnitskaja ulitza 25  
Mosca, U.R.S.S.

**RADIO NACIONAL DE ESPANA**  
Paseo de la Castellana, No. 42  
Madrid, Spagna

**RADIOTELEVISIONE ITALIANA**  
Via Del Babuino 9  
VOICE OF AMERICA  
Roma

Washington 25, D.C.  
U.S.A.

**DEUTSCHE WELLE**  
Postfach 344  
Colonia, Germania

Ogni giorno centinaia di stazioni localizzate in tutto il mondo, da Londra a Rio de Janeiro, da Tokio a Mosca, trasmettono in onde corte programmi che vengono ricevuti dai luoghi più diversi; molte di queste diffondono anche regolarmente notiziari in diverse lingue. Alcune stazioni hanno centri di controllo propri in varie zone, altre invece dipendono esclusivamente dai rapporti inviati dagli ascoltatori per sapere se i loro segnali sono stati ricevuti chiari e forti o deboli e disturbati.

**Un servizio reso** - Chi si dedica a questo hobby, trova divertente ed informativo sintonizzarsi sui notiziari trasmessi in diverse lingue o sui piacevoli programmi musicali offerti da numerose stazioni. La cosa però non finisce qui, in quanto alle stazioni interessa conoscere come le trasmissioni sono udite, in che modo vengono ricevute e se

precisare il periodo esatto in cui si è udita la trasmissione, indicando l'ora riferita al tempo di Greenwich, ed elencare tutti i dettagli del programma segnando anche quando ciascuna trasmissione è iniziata, ad esempio: 8,55 notiziario, 8,59 annuncio, 9,00 segnale orario, 9,00-9,15 musica da ballo (citando anche, se si conoscono, i titoli dei brani trasmessi). È indispensabile indicare in che modo si sono udite le singole emissioni e se vi erano interferenze o fading.

È consigliabile compilare il rapporto in una lettera, perché difficilmente in una cartolina postale vi è spazio sufficiente per tutte le informazioni utili. È essenziale inoltre saper essere esaurienti e precisi, evitando prolissità e ripetizioni ed esprimendo giudizi obiettivi il più possibile.

Non si deve credere che una sola relazione sia sufficiente, anzi i rapporti periodici sono assai apprezzati perché permettono alle

i loro programmi sono graditi agli ascoltatori.

Ad esse inoltre è utile sapere se vi sono altre stazioni che interferiscono con i loro segnali; infatti le varie informazioni che ricevono permettono loro di stabilire se è necessario cambiare la frequenza in modo da evitare tali interferenze e rappresentano un mezzo sicuro per conoscere se i loro tempi di emissione sono buoni o se invece debbano essere variati per fornire una migliore ricezione a più ascoltatori.

**Stesura del rapporto** - Perché il rapporto sia veramente utile alla stazione a cui è indirizzato deve includere il maggior numero possibile di dati. In esso si deve riportare il nome della stazione udita (sia la sigla, sia lo slogan), il luogo in cui è avvenuto l'ascolto (città o stato), e la frequenza sulla quale il ricevitore era sintonizzato. Si deve

stazioni di accertare se i loro segnali sono migliorati o peggiorati.

**Riscontro al rapporto** - Se si desidera ricevere dalla stazione una risposta ed un riscontro al rapporto inviato (molti ascoltatori collezionano con cura i QSL delle stazioni di tutto il mondo), si devono includere le spese postali per la risposta chiedendo alla stazione di verificare se la relazione inviata risulta corretta. Se si spediscono rapporti all'estero, il modo più semplice per far pervenire l'importo dell'affrancatura per la risposta è di unire i buoni di risposta internazionali reperibili presso qualsiasi ufficio postale.

Non si deve essere impazienti, anche se le stazioni non rispondono immediatamente, perché occorre loro un certo tempo per controllare i rapporti in base ai registri di emissione; in genere però la risposta è tanto più sollecita quanto più il rapporto è stato apprezzato. ★

# LA QSL RACCONTA

## Avvenimenti vari all'ombra del celeberrimo documento di conferma

Molto spesso, il nome del prodotto finisce per identificare il prodotto stesso. Gli esempi del fenomeno possono essere diversi, e in Libano il detto "Accendi la radio" significa sempre: "Sintonizza la Voce del Libano". Infatti, per i 35 anni della sua esistenza, la Voce del Libano è sempre stata "La Radio".

Fondata nel 1975, la Voce del Libano è stata poi la prima emittente commerciale a trasmettere in Libano. Facendo leva sul suo forte e altamente qualificato personale, essa ha sempre potuto fornire il meglio nel campo delle notizie, dei forum politici, delle interviste, della musica, dei reportage sociali, della cultura, degli sketches, dei giochi e delle commedie teatrali. Chi gestisce l'emittente è una compagnia indipendente, la Société Moderne d'Information SAL. Al momento attuale trasmette su 93.3 (Beirut), 93.6 (Nord Libano), 93.1 MHz (Sud Libano e Valle della Beqaa), 873 kHz Beirut (80 KW), e in internet (28 Kbps). In aggiunta alla presenza online, la VDL è ritrasmessa in Canada dal Middle East Radio e da diverse altre radio etniche nel mondo. A Beirut, la Voce del Libano ritrasmette in diretta il notiziario arabo di Radio Canada International, della Deutsche Welle e della BBC per mezzo di un accordo di partenariato con le tre emittenti. In Libano sostengono che "Radio Voce del Libano diffonde gli avvenimenti prima che essi accadano!" Godetevi il surfing sul loro sito ed ascoltate la loro emittente tentando di captarla in onde medie (03.50-23.30 UT).



E' di recente la notizia che la VDL si è fatta in due. La rottura si è consumata l'anno scorso. Dal 1° Dicembre 2010 due radio differenti diffondono su onde diverse ma con lo stesso nome. Il partito falangista (Kataeb) tramite la Société nouvelle pour l'information audiovisuelle (creata par l'occasione) ha recuperato i locali della radio situati ad Achrafé, e diffonde su 100.3 e 100.5. La Société moderne d'information, diretta dai figli dell'antico direttore Simon el-Khazen, deceduto all'inizio di quest'anno, trasmette su 93.3 dai locali situati a Dbayé.

Alcuni dicono che la Voce del Libano sia stata creata nel 1958 dal partito Kataeb. Nel 1993, la nuova legge sull'audiovisivo interdice ai partiti politici la detenzione di radio e televisioni. Il vice-presidente dell'epoca Simon el-Khazen fonda allora la Société moderne d'information Voce del Libano, che ottiene alcuni anni più tardi una licenza per trasmettere su 93.3 e 93.6 della FM. Tale licenza è valida fino al 2016. Nel 2005, la Société moderne d'information firma con il partito falangista un contratto di affitto dei locali dell'emittente a Achrafé. Tale contratto scade il 30 Novembre 2010 ed il partito non ha inteso rinnovarlo. Gli eredi di Simon el-Khazen restituiscono allora i locali e si sistemano a Dbayé, conducendo con loro l'antica direttrice dei programmi politici e della pubblicità, Wardé Zalem. Ma il partito Kataeb reclama anche la ragione sociale Voce del Libano, ciò che contestano gli eredi Khazen arguendo il fatto che la licenza di Voce del Libano è concessa alla Société moderne d'information. A Dbayé, essi hanno affittato a lungo termine un edificio di 2000 metri quadri circa, ed hanno investito in risorse umane e infrastrutture; la redazione segue una linea editoriale vicina al 14 Marzo.



Su 60 giornalisti e tecnici della radio originaria, 54 hanno scelto di rimanere fedeli al partito Kataeb. La VDL, Voce della dignità e della libertà, situata a Achrafié, per il momento non ha ancora pubblicità, i contratti essendo stati firmati con la Société moderne d'information. In questo momento avranno da poco varato una regia pubblicitaria. Le frequenze su cui diffonde (100.3 e 100.5) sono state affittate a un'emittente FM chiamata Liban Star. Il partito Kataeb ha annunciato di aver iniziato una causa giudiziaria contro la Société moderne d'information per costringerla a non utilizzare più la ragione sociale Voce del Libano. D'altronde, secondo L'Orient-Le Jour, un esposto verrà depositato davanti al Consiglio nazionale dell'audiovisivo per la cessione illegale della frequenza 93.6 alla BBC. I falangisti (cristiani) accusano in effetti la Société moderne d'information di ricevere 100.000 dollari all'anno dalla BBC affinché quest'ultima possa diffondere il suo programma. Ora, poichè le frequenze appartengono allo Stato, esse non possono essere cedute con degli espedienti. La VDL di Dbayé afferma che la BBC trasmette nel quadro di uno scambio di esperti senza esborso di denaro. Insomma, una vicenda molto ingarbugliata. In onde corte (6550 kHz con 15 KW) la Voix du Liban diffuse presumibilmente per tutti gli anni '80. La lettera di conferma all'ascolto che vediamo nella pagina precedente è firmata da Joseph El-Hachem, direttore generale. L'annuncio in arabo è oggi come allora: Huna Sout Loubnan, in francese: Ici la Voix du Liban. Le trasmissioni vengono aperte con la Marcia sul Fiume Kwai e con l'Inno Nazionale Libanese, la chiusura si effettua sia con la Marcia che con l'Inno del Partito Kataeb. Questo de la Voix du Liban è un ulteriore esempio, se ancora ve ne fosse bisogno, di quante possibilità di ascolto su onde corte avevamo negli ultimi tre decenni del secolo scorso, prima che la gran massa delle emittenti locali (e non solo) emigrasse in onde medie e in FM. Chi esita non si salva e una pietra che precipita è perduta!, ci rammenta un vecchio detto. Ovvero: chi non approfitta dell'ascolto oggi, domani può essere troppo tardi.



## NON TUTTO MA... DI TUTTO!

**Armonia.** Un interessante articolo "Antonio Rossano Racconta - Radio Bari <<Libera>> è apparso sul numero di Gennaio-Febbraio 2011 di Armonia, il periodico dei Senior RAI. Il giornalista RAI e scrittore Antonio Rossano ha dedicato alla storia di Radio Bari il volume, edito da Deda-



lo, "1943: Qui Radio Bari". Radio Bari, ricorda Rossano,

fu inaugurata nella sede di Via Putignani 247 il 6 Settembre 1932, in occasione della terza edizione della Fiera del levante. Già un anno dopo cominciò a trasmettere notiziari in albanese e, dal 1934, mandò in onda - tre volte la settimana - notiziari in lingua araba ascoltati in Egitto, Marocco, Algeria, Tunisia e Libano. Era l'emittente più potente del Mezzogiorno: i ripetitori di Ceglie del Campo, con una potenza di 20 KW, la rendevano seconda solo a Radio Roma. L'articolo è

redatto sotto forma di intervista.

**Adventist World Radio Annual DX Contest "Choose a Channel" AWR 40th Anniversary DX Contest**

To commemorate the 40th anniversary of Adventist World Radio, our DX program "Wavescan" is conducting a big worldwide DX contest, "Choose a Channel". It was back on October 1, 1971, that AWR made its first broadcast on shortwave in a service originating out of Portugal and beamed towards various countries in Europe.

Here are the details of our 2011 "Choose a Channel" DX Contest:

**A. Choose a Channel**

We invite you to choose any shortwave channel, just one channel, anywhere in the world upon which Adventist World is broadcasting, during the month of June 2011.

**B. Prepare Reception Reports**

You are invited to listen to the shortwave channel that you have chosen at any time, day and/or night, during the month of June 2011, and see how many different stations, including Adventist World Radio, that you can hear on that one specific channel. You are invited to prepare a standard reception report for each station, one sheet of paper for each station.

**C. Photocopies**

You are invited to search your QSL collection, and where possible, provide a photocopy of a QSL that you already hold in your collection from each of the shortwave stations that you hear on that one channel. These photocopies should be in colour if possible, but black & white is also acceptable. If you do not already have a QSL from any of the stations you select, then you should state so in your contest entry.

**D. Three Radio Cards**

Where possible, you are invited to include three radio cards for the Indianapolis Heritage Collection with your contest entry. These cards may be old or new, and they may be QSL cards, reception report cards, or picture cards of radio stations, etc. (Not valid for this contest are amateur cards nor CB cards.)

**E. Assemble Your Contest Entry**

Post your entry with all items to Adventist World Radio in Indianapolis, remembering that the total number of stations you hear on the channel, and neatness and preparation, will all feature in the judging procedure. Remember also, that we will then post your reception reports to the other shortwave stations involved, requesting them to issue QSL cards to you in response.

**Other Contest Details**

Well, there you have it, the details for our Wavescan 2011 "Choose a Channel DX Contest". This contest will run through the month of June 2011, and all contest entries should be postmarked at your local post office anywhere in the world on any date up to the end of the month of June, and they should be received at the AWR post office address in Indianapolis no later than the end of the month of July 2011. Return postage in the form of currency notes in an international currency, or mint postage stamps, or IRC coupons would be welcome. Where possible, a self addressed return envelope, business size or half quarto size, would also be welcome. The awards for this year's contest will be similar to all previous contests. There will be a special award for the world winner, one of the Jerry Berg radio history books; and World Radio TV Handbook 2012 for each continental winner. In addition, there will be other special awards as well as AWR souvenirs and radio curios for many participants. You can remember that all

**Invito alla partecipazione al Contest "Radio Notizie 30"**. Per coloro che amano la radio e sentono il piacere di scrivere un articolo su di essa, c'è un'ottima occasione per farlo: il piccolo concorso per i 30 anni della rivista Radio Notizie. L'articolo della lunghezza di una pagina A4 dattiloscritto, oltre agli eventuali allegati (fotocopie di QSL, bandierine, adesivi, schemi orari e quanto altro), può fare riferimento a esperienze di ascolto passate e presenti, alla visita a una emittente, alla partecipazione a un DX camp, alla storia di una stazione radio, a un viaggio-soggiorno vinto partecipando al concorso di una broadcasting, all'utilità di una rivista DX in generale. Gli argomenti sono vasti, purchè si rimanga nell'ambito della radio e del nostro hobby. Gli articoli possono essere inviati al seguente indirizzo: [gsergi5050@hotmail.com](mailto:gsergi5050@hotmail.com) – Agli autori dei tre migliori articoli saranno attribuiti dei premi. La partecipazione entro il 2011 è libera, a prescindere da Club o associazioni di appartenenza. Quel che conta è tenere in massima considerazione la radio e la corretta pratica dell'ascolto. Un caro saluto da Giovanni Sergi.



AWR reception reports will be verified with a specially endorsed AWR QSL card. Please remember that it will take a period of many months, well into the new year 2112, to process all of the contest entries and reception reports, but each will in due course be processed. The only address for the AWR "Choose a Channel" 2011 DX Contest is: Choose a Channel DX Contest, Box 29235, Indianapolis, Indiana 46229, USA. (Dr. Adrian Peterson, Adventist World Radio, via Alokesh Gupta, New Delhi, India)

**Africa, Medio Oriente e Sud Asia in onde corte**

sono tre fascicoli, aggiornati al Marzo 2011, che a cura del British DX Club passano in rassegna le emittenti di queste zone del globo. Si possono scaricare da internet nel formato PDF e per ogni nazione ci informano se vi sono ancora e quali stazioni trasmettono in onde corte, sia governative che clandestine. Vengono forniti gli indirizzi tradizionali e di posta elettronica, il sito del trasmettitore e la potenza impiegata, gli orari, i giorni di trasmissione, le lingue, la zona di destinazione e ovviamente la frequenza. Consigliamo vivamente di scaricare queste pubblicazioni e di appuntarsi le emittenti che si desidera provare ad ascoltare.

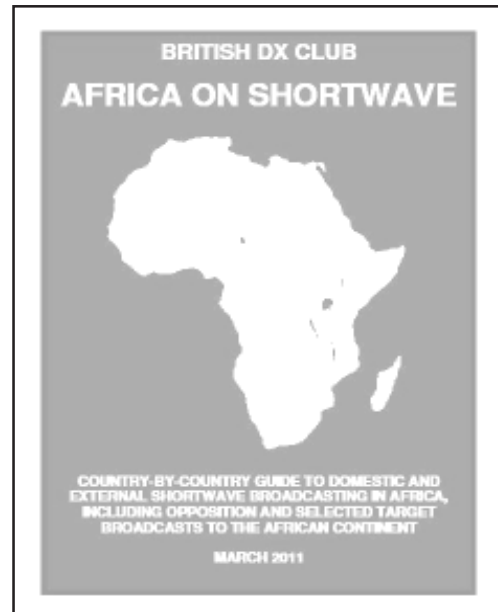

Altra pubblicazione utile per coloro che amano ascoltare le

onde medie è "Euro-African Medium Wave Guide" edizione del 2011. Di questa pubblicazione di Herman Boel vi sono due versioni: quella in PDF (per 5 euro presso [contact@emwg.info](mailto:contact@emwg.info)) e quella online (gratuita). Le onde medie sono ordinate per frequenza crescente da 531 a 1800 kHz, e vengono forniti tutti i dati principali per essere utili a identificare correttamente l'emittente e quindi avere un riscontro.

**Concorso di RCI su "Aula radiofonica Confucio in Italia"**. Nuovo concorso di Radio Cina Int. fino al 30 Settembre. Occorre rispondere a 8 domande:

1. In che anno e dove è stata fondata l'Aula radiofonica Confucio RCI?
2. Quali sono i due progetti dell'anno cinese in Italia che sono stati organizzati a Ottobre e Novembre 2010 dall'Aula radiofonica Confucio RCI e dalla UNI Italia?
3. Qual'è il nome dell'Aula RCI video online di lingua cinese?
4. Il 26 Gennaio 2011 a Roma l'Aula radiofonica Confucio RCI-Uni e la Fondazione Italia-Cina hanno organizzato importanti attività di promozione culturale. Quali esponenti politici italiani hanno presenziato a tali attività?
5. In quali anni visse Confucio?
6. Quanti toni hanno i caratteri cinesi?
7. Quali sono le peculiarità della cultura cinese?
8. Quali sono le Sue opinioni e proposte sull'Aula radiofonica Confucio RCI-Uni?

Indirizzo: [criitaliano@yahoo.com.cn](mailto:criitaliano@yahoo.com.cn) o al solito indirizzo postale.  
**Notizie varie** - L'amico Gioacchino di Marsala comunica: Radioinform dall'Ungheria trasmette il programma DX "In contatto con il mondo" a cura di Gioacchino Stallone. Potete ascoltarlo su [www.radioinform.com](http://www.radioinform.com) Se volete scrivere al programma indirizzatevi a: Gioacchino Stallone, Via G. Falcone 11 - lotto 27 - Int. 3, 91025 Marsala - TP. //Radio in Blu, emittente religiosa cattolica che trasmette in tutta Italia in FM, diffonde al Sabato il programma "Luce nella notte" a cura di Federico. Le persone che telefonano vengono messe in diretta. Ecco il

numero di telefono: 800366760. Il programma va in onda dalle 23.30 alle 01.30. //Il sabato ogni notte alle 00.30 Radio Uno RAI trasmette il programma "Radiostereonotte" in cui si possono ascoltare delle bellissime canzoni di lingua inglese. Tutti gli sms che arrivano vengono citati in trasmissione. Ecco il numero telefonico: 3356992949.//La domenica alle 00.30 Radio Uno RAI trasmette il programma "Brasil" dedicato al Brasile con tante canzoni in lingua portoghese. Il programma è condotto da Max de Tomasi. Vengono letti tutti gli sms ricevuti al numero anzidetto.

**I 30 anni di "Radio Notizie" a Radioinform.** La responsabile di questo servizio on line ha fatto sapere di leggere il messaggio nella posta del 28 Aprile (Caro Giovanni! Auguri! Giovedì ti leggerò in radio! Cari saluti, se ti va scrivi più spesso, Rita). Indirizzo: ritafarago@yahoo.it web: www.radioinform.com

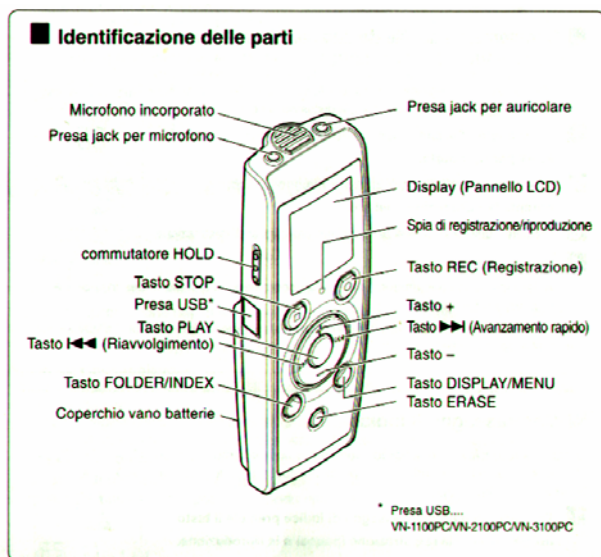

**Registratori a confronto.** Negli anni '70 del secolo scorso per poter praticare meglio il radioascolto era necessario dotarsi di un registratore portatile a cassetta (pile e corrente di rete), come quello illustrato qui a destra acquistato il 13 Dicembre 1977 a 49.000 lire, al quale venne poi aggiunto un piezo dynamic microphone esterno. Le cassette erano quelle della TDK, della Magnex, della BASF, la cui durata era di 60, 90, 120 minuti, con le quali venivano registrate per Radio Portogallo le puntate di "In Contatto con il mondo". Per le esigenze dei rapporti d'ascolto bisognava reperire invece cassette di durata inferiore, ideali quelle di 10 minuti fornite da alcuni Club DX. Con l'avvento del computer fra le masse (intorno al 1995) simili accessori divennero una delle sue tante periferiche come quella rappresentata dal digital voice recorder VN-3100PC della Olympus (riproduzione in alto a sinistra). Con questo piccolo ma efficiente registratore portatile è possibile registrare con una qualità sonora molto alta, scaricare nel computer come file nel formato .wav convertibile tramite free Mp3 Wma Converter in mp3 e inviare il tutto come allegato della email alle emittenti che dispongono di indirizzo di posta elettronica, ormai quasi tutte. Questo piccolo gioiellino è alimentato a pile piccole (AAA) alcaline, ma si fa sempre più uso per la ricarica per batterie a ioni di litio all'energia elettrica con entrata direttamente dal computer portatile. Non è trascorso un grande periodo di tempo, solo alcuni decenni, ma l'elettronica ha fatto passi da gigante, facendo sembrare gli oggetti degli anni '70 obsoleti, veri e propri pezzi da museo.

**La Repubblica di Cina (Taiwan) compie 100 anni.** In questa occasione, Radio Tai-

wan International aveva indetto dal 1° Marzo al 31 Maggio 2011 un concorso per la cui partecipazione bisognava inviare soltanto un messaggio augurale registrato dal vivo come allegato alla email. Il risultato il 15 Giugno.



**Tapin Radio**  
Un'applicazione estremamente semplice che permette di ascoltare e registrare le stazioni radio trasmesse in streaming su Internet. I canali disponibili sono numerosi e consultabili per nazione, genere e rete. Selezionata la stazione radio desiderata dal menu del programma basta premere il pulsante **Rec** per cominciare a salvare il brano in ascolto. Il file è salvato nella directory predefinita Recordings creata nella cartella del programma ma questo percorso può essere modificato. Dall'interfaccia principale possiamo inoltre filtrare le stazioni radio per genere e nazione. Si può salvare una lista di stazioni preferite. Il programma è portable.

Si tratta di un buon raccoglitore e fornitore di emittenti locali e internazionali, una parte delle quali una volta trasmetteva in onde corte e medie. Alcune non si possono sentire perchè al momento manca il collegamento, ma per la maggior parte è possibile seguire i programmi con una qualità superlativa stereo. L'interfaccia indica il sito dell'emittente. E' possibile registrare quanto ascoltato in mp3, wma, OGG, e AAC e, con lo storico, riascoltare emittenti già sintonizzate. La recente versione di Tapin Radio della Raimersoft contenente circa 13.000 emittenti è la 1.36.3 del peso di 8.2 MB. Con possibilità di aggiungere altre emittenti quando disponibili.



## In Italia una impresa di telecomunicazioni diffonde in onde medie. Si tratta di **CHALLENGER RADJO**

di Giovanni Sergi

Per caso mentre transitavo per i 1368 kHz in onde medie, venivo attirato da un segnale insolito in quel canale, con musica e canzoni, ed anche con un notiziario in inglese. L'ascolto non era facile, anche se si era in piena sera verso le 21.00. Più tardi il segnale ricevuto si rafforzava ed era possibile comprendere che si trattava di una emittente privata, Challenger Radio, una rivelazione nella metà del 2009 quando diffondeva canzoncine per bambini su 1566 kHz con 0.80 watts nell'ambito di prove tecniche di trasmissione. Due anni, dopo, cioè oggi, la stessa emittente lasciata la frequenza di 1566 per i 1368 kHz, ha aumentato la potenza di emissione a 2.5 KW, ha aggiunto musica leggera e canzoni degli anni '40, '50 e '60 ed affittato spazi del suo programma a organismi culturali e religiosi (European Gospel Radio, Radio City, per fare degli esempi) come pure alla Voice of America.

Anche nella notte, il segnale di Challenger Radio qui a Messina rimane variabile, con alti e bassi, con una evanescenza spaventosa, nel senso che nel giro di 1 minuto il segnale (e quindi la comprensibilità) passa da buono/comprensibile a quasi scomparso/incomprensibile, frutto della bassa potenza impiegata e della distanza, anche orientando l'antenna di ferrite del ricevitore verso la zona di provenienza (qualità direttiva). Il trasmettitore si trova a Villa Estense (Padova) attivo 24 ore su 24. Facendo ricerche sull'emittente, ho saputo che l'indirizzo, Via Legnaro 6 - 35040 Villa Estense (PD), è quasi lo stesso di una omonima ditta che opera nella categoria antenne radio TV e che ha una controparte a Roma ( 00179 Roma (RM) - 1/g, v. Siria) che si occupa di studio, progettazione e realizzazione di sistemi avanzati di telecomunicazioni, impianti di ricezione trasmissione via satellite, manutenzione radio, assistenze aeronautiche, trasmettitori radio e TV, broadcast, ponti radio e periferiche, sistemi di antenna a pannello e tralicci con montaggi chiavi in mano. Mi viene spontaneo ipotizzare che lavorando nel settore, i tecnici abbiano voluto provare la bontà dei loro materiali allestendo una piccola stazione radio perfettamente funzionante. Nella QSL ricevuta nel formato di un certificato orizzontale A4, vediamo tre foto: due del 2009 con i particolari tecnici del trasmettitore, e una del 2010 cioè l'antenna trasmittente. Pure l'indirizzo email è uguale per radio e ditta: challenger@challenger.it



Passo ai dati sulla ricezione. Che è avvenuta il 15 Aprile 2011 su 1368 kHz dalle 00.05 alle 00.15 (le 22.05-22.15 UT del 14/04/11) avendo assegnato un giudizio con il codice SINPO di 4-5-3-2-2, ascolto momentaneamente buono, in certi periodi impossibile a causa della totale scomparsa del segnale, quindi con la presenza di una notevole evanescenza del tipo lento. Il contenuto del programma in quel momento in onda consisteva in canzoni di musica leggera degli anni '40-'50, come il brano che si intitola >In cerca di te< di Sciorilli-Testoni e che inizia con = Sola me ne vò per la città, passo tra la folla che non sa...

Il rapporto d'ascolto viene inviato tramite email e con lo stesso mezzo ricevo conferma con file pdf allegato (v. sopra). A firmare la QSL è Maurizio Anselmo, Presidente C.E.O. Challenger Teleport, facente parte della Challenger Srl del Gruppo Anselmo, tel. 06/78346335, 3473898853, email: m.anselmo@challenger.it - sito web: www.challenger.it - La sede legale e operativa si trova a Roma in Via Siria 1/G. Operano anche una televisione che è sul canale 922 di Sky (satellite Hot-bird, frequenza di 12.111 GHz in polarizzazione verticale). Qui a destra vediamo il personale di Roma in una foto risalente al 2009.

#### SCUOLA DI FORMAZIONE ESPERTI TRASMISSIONI E BROADCAST

La nostra azienda sta aprendo una scuola per la formazione professionale di tecnici broadcast. Il corso prevede l'insegnamento di nozioni teoriche e pratiche da esercitare presso i nostri laboratori per imparare a manipolare apparati di trasmissione per stazioni radiotelevisive, sistemi di antenne, trasmettitori via satellite e tutto quanto riguarda il settore del broadcast audiovisivo analogico e digitale.

Questo corso ti darà la formazione necessaria per poter entrare già formato ed operativo in qualunque azienda operi nel settore radiotelevisivo o costruzione apparati broadcast.

Se sei interessato a partecipare e vuoi avere maggiori informazioni clicca qui sotto e mandaci una mail compilando l'apposito modulo.



Chi fosse interessato al corso, vada al sito della Challenger in internet. Nel loro sito si possono vedere i lavori già eseguiti e da eseguire nel campo dell'antennistica e dei sistemi di telecomunicazione in varie regioni d'Italia. Tra i clienti: Sky, Tele+, Telespazio, Mediaset.



# LETTERE AL GARS RADIO NOTIZIE

(domande e curiosità varie a cura di Giovanni Sergi)

Cari amici lettori, sono ancora una volta con voi per commenti, indiscrezioni e informazioni sul mondo della radio. Ricordo di aver chiuso la puntata precedente della rubrica con queste parole: "Era questa la rivista di radioascolto che avevo sempre cercata e mai trovata, finalmente abbiamo il meglio del genere in Italia". Un'affermazione che potrebbe suonare irrispettosa per qualche altra iniziativa editoriale in Italia o all'estero. Si tratta comunque di una mia affermazione personale che non coinvolge assolutamente i collaboratori e i lettori. Comunque, sono arrivato a questa conclusione dopo aver valutato alcuni parametri di Radio Notizie e di certe altre riviste come Radiorama, Short-Wave News, Monitoring Time, Medium Wave News, DX Magazine. Tutti hanno in comune lunghe liste di ascolti e poco o niente articoli sulla radio. Monitoring Time ha qualche articolo tecnico, Radiorama si distacca per l'impostazione radioamatoriale, forse troppo eccessivamente sbilanciata a favore di coloro "che vanno in etere" piuttosto che per gli appassionati delle broadcasting, oltre naturalmente al fatto di avere pochissimi articoli sulle BC veramente validi. Ma questo dipende dai collaboratori che non mandano articoli di approfondimento più impegnativi. Un'iniziativa di diversi anni addietro, RadioDays, si avvicinava di più a quella che è da sempre la filosofia di Radio Notizie, ma disgraziatamente chiuse dopo alcuni numeri. Si assiste oggi al proliferare in internet di siti e blogpost di singoli in una inutile dispersione di forze che assomiglia a quell'iniziativa di bollettini e fogli DX che inondò l'Italia negli anni '80 del secolo scorso, alcuni dei quali veramente effimeri, di scarsa importanza e di dubbia utilità, quasi tutti destinati a sparire nel breve volgere di qualche anno. Il punto debole della nostra rivista, è inutile nasconderselo, sono gli ascolti. E allora, **tutti coloro che ricevono Radio Notizie sono caldamente pregati di segnalare uno o più ascolti al Redattore responsabile di "Angolo degli ascolti" Dario Gabrielli.** E non dimenticate di segnalare anche le vostre conferme delle stazioni radio.



**Michael Bethge** del World Wide DX Club il 19/04/11, inviando una copia telematica di DX Magazine (la cui copertina vediamo in alto a destra) ha scritto: "Dear OM Giovanni, Many thanks for this information, which we have included in our DX MAGAZINE, page 3, which you will



find attached. Kind regards from Germany, **Michael Bethge**. Si tratta dell'annuncio del 30° anniversario di Radio Notizie: Hello again, Welcome to another issue of our DX MAGAZINE. I have no news to report from inside the club this month - therefore let's just start with our usual news from outside the club: The GARS's quarterly review Radio Notizie celebrates its 30th anniversary with the March 2011 issue. The first number of this Italian publication for all DXers and radiomateurs appeared in January 1981 (at that time monthly). To request this review, 28 pages A4 all colour cover and retro, please enclose 5 Euro from Italy, 10 from other zones to the following address: GARS c/o Giovanni Sergi, Via Sibari 40, I-98149 Messina / Camaro Inferiore - Italy (E-Mail <gsergi5050@hotmail.com> - Web site: <<http://www.polistenaweb.it/gars>>). Beside, for this event there is a 16 pages supplement. Please write for details. (Giovanni Sergi, Gruppo Ascolto Radio dello Stretto [GARS] Coordinator). Abbiamo ricambiato la cortesia inviando il numero scorso della rivista all'indirizzo: WWDXC Headquarters, Michael Bethge, Postfach 12 14, D-61282 Bad Homburg, Germany. Aggiungo che **Wolfgang Buschel** mi fa pervenire tramite email notizie delle varie emittenti con il notiziario DX Mix News, mentre settimanalmente si può trovare e scaricare il bollettino telematico Top News. Prossimamente apparirà un articolo ragionato sui vari DX Club europei e sui loro periodici. Intanto, questo numero di Radio Notizie viene pubblicato sia in forma cartacea che telematica (file PDF), quest'ultima a disposizione, a richiesta, dei potenziali nuovi lettori.

**Caro Giovanni! Auguri! Giovedì ti leggerò in radio! Cari saluti, se ti va scrivi più spesso, Rita. A inviare il piccolo messaggio è Rita Faragò, ex presentatrice della sezione italiana di Radio Budapest e adesso responsabile di un sito internet con Radioinform Newsletter. [ritafarago@yahoo.it](mailto:ritafarago@yahoo.it)**

Nell'estate del prossimo anno, 2012, un avvenimento che mi tocca da vicino: il 40° anniversario del formale incontro con l'hobby della radio. Ne riparleremo quanto prima.

Ho ricevuto una bella rivista in inglese, Mahjubah n. 289, da **Ali Azizmohammadi**, responsabile di Radio Italia della persiana IRIB, il quale ha avuto modo di scrivere: *Caro Amico Giovanni, innanzitutto ti auguriamo che questa nostra lettera ti trovi in buona salute fisica e spirituale. Ci auguriamo che il rapporto che abbiamo instaurato con te possa durare a lungo. Ti ringraziamo per l'interessante rivista di "Radio Notizie" del Gruppo d'Ascolto Radio dello Stretto" che ci hai mandato. Ti saremo molto felici di ricevere regolarmente quest'interessante rivista...* Raccomando di seguire "Noi e i Radioascoltatori" la domenica nel 1° programma. Italian.irib.ir

Ringrazio l'amico **Francesco Di Bono** di Augusta - SR per avermi scritto, e lo rassicuro che tutto quanto da lui inviato è stato ricevuto, non stare quindi in pensiero, pensa soltanto a leggere sempre con piacere il Radio Notizie.

Vorrei adesso invitare tutti coloro che ci seguono e che non lo hanno già fatto, a richiedere la copia del **supplemento speciale dedicato ai 30 anni della rivista Radio Notizie** inviando 5 euro per le spese di stampa e di spedizione. Ne vale la pena.

Grazie all'amico collaboratore **Fausto Pagnini** per gli auguri pasquali e per la bella lettera del Marzo scorso. Condivido con lui diverse problematiche, e spero che il radioascolto possa rendere più lieve ad entrambi la vita di ogni giorno.

**CIAO CARISSIMO AMICO, ME DIRIJO A UD. PARA SOLICITAR INFORMACION DE SU PUBLICACION GARS, ESPERO RECIBIR ALGUN NUMERO DE MUESTRA, POR FAVORE PUBLIQUE MI DIRECCION PARA ENTRAR EN CONTACTO CON DIEXISTAS DE ITALIA Y EUROPA, GRAZIE. CORDIALES 73. JESUS ROLANDO LAMBEA DELGADO, DX CLUB ATENAS,**

**APARTADO 1457 MATANZAS 40100 CUBA. roky55@correodecuba.cu**

Per **Radio Romania Internazionale** vi ricordo gli orari: 16.00-16.26 9800, 18.00-18.26 9610, 20.00-20.26 7425 kHz DRM. Grazie per la bella presentazione multimediale relativa agli auguri pasquali.

*Hello Sergi from Finland, I saw that you have received a reply from Ionian Galaxy by e-mail. Can you give me the e-mail address for the station. Thank you!*

*I heard the station last summer in Uto DX pedition in the Finnish archipelago with a good signal. I'm 56 years old, married and have three sons, 29, 27 and 20 years, respectively. I'm a doctor with a specialty in occupational medicine. I work as the general director of a big occupational health care company in Joensuu, Eastern Finland, my wife Tuula is a public health nurse. I live in Tohmajärvi, some 400 km NE from Helsinki, but I work in Joensuu, the regional capital. I started Dxing in 1970 and have 234 countries verified, 3500 stations on AM & SW and 700 on FM. I'm looking forward to hearing from you in the near future! Best regards. Dr. **Jari Korhonen**, Saariontie 455, FI-82600 Tohmajarvi, FINLAND. E-mail: [jjk@wiksu.fi](mailto:jjk@wiksu.fi) - All'amico finlandese ho già risposto privatamente inviandogli tutti i particolari richiesti, e spero che possa ricevere risposta da questa emittente greca.*

Un sentito ringraziamento a **Maria Grazia Piras** per l'omaggio della cartolina pasquale inviata tramite Kisseo cartoline, un sito online sulle cartoline e gli auguri per ogni occasione.

*Caro Giovanni, grazie del messaggio. Parlero' senz'altro della rivista in una delle prossime edizioni della rassegna. Tanti auguri di Buona Pasqua a te e a Cinzia. Un abbraccio. Giovanna* Così scriveva la cara presentatrice di Voce della Russia **Giovanna Germanetto** che ringrazio e saluto.

*Sono un radioamatore (IT9IPR) che preferisce il radioascolto alla trasmissione. Sin da ragazzo, quando anch'io abitavo a Messina, ho dedicato ore del giorno e della notte all'ascolto di stazioni broadcasting sparse per il mondo. Sono passati anni e ho girato l'Italia per ragioni di lavoro, ma la passione è rimasta. Anche in questo momento, mentre Vi scrivo questa mail, con le cuffie alle orecchie per non disturbare il sonno dei miei familiari vista l'ora (01,30 UTC), sto ascoltando Voice of Turkey sulla frequenza di 7260 KHz. Il mio attuale QTH è Catania e l'attività DX la effettuo con un RTX Kenwood TS140S e un'antenna autocostruita. I segnali sono abbastanza forti e ultimamente ho ripreso l'invio di Rapporti d'ascolto. Mi aiuta tanto il sito <http://www.shortwave.info> per l'individuazione della stazione radio in ragione della frequenza su cui trasmette. Ho qualche problema per quanto concerne l'individuazione degli indirizzi a cui inviare i miei rapporti d'ascolto. Ho letto con interesse le notizie riguardanti il Vostro club e Vi chiedo di inviarmi altre notizie di dettaglio sulle Vostre attività. E' gradita una copia in formato elettronico della Vostra rivista Radio Notizie. Grazie in anticipo per tutta la Vostra disponibilità. Cordiali saluti*

*73' de IT9IPR, **Salvo Calabrese**. L'amico che scrive in questo modo verrà esaudito non appena disporremo della copia telematica della rivista. A presto.*

Scrivere su un giornale, sia pure tematico come il nostro, richiede coraggio, onestà e passione. Coraggio nel dare voce alle proprie idee, onestà e passione nell'esprimerle. Sottolineo come il Radio Notizie sia nato con la "missione" di essere lo specchio del nostro hobby, di rappresentare uno spazio comune a tutti gli appassionati, un luogo nel quale esprimersi condividendo esperienze, passioni, ascolti, progetti, e che caratterizza i nostri giorni e soprattutto le notti. Un caro saluto a tutti dal vostro Giovanni.



a cura di Fausto PAGNINI

**ALBANIA** - Dal 27 Marzo Radio Tirana trasmette in italiano alle 17.00 su 7465, e alle 19.00 su 7520 kHz. La trasmissione non viene diffusa la Domenica. Tutto valido sino al 29/10.

**BELGIO** - Dal 15 Aprile scorso sono iniziate in Belgio le trasmissioni di Radio Maria in lingua fiamminga.

**CINA** - Dal 27 Marzo Radio Cina Internazionale trasmette in italiano alle 06.00 su 17515, dalle 14.00 alle 17.00 su 702, alle 17.00 su 1458, alle 18.00 su 7340 e 7435, e alle 20.30 su 7265 e 7345 kHz. Tutto valido sino al 29/10.

10.

**CROAZIA** - La Voce della Croazia ritrasmette il notiziario in lingua italiana di Radio Fiume, tutti i gironi, escluso il Sabato e la Domenica, alle 14.00 su 7410 kHz. Valido sino al 29/10.

**EGITTO** - Radio Cairo ha conservato anche per il periodo estivo la frequenza di 6270 kHz per il programma in italiano che va in onda alle 18.00.

**IRAN** - Dal 27 marzo La Voce della Repubblica Islamica dell'Iran trasmette in italiano alle 06.30 su 9770, 13620, 17665, e alle 19.30 su 5910 e 7350 kHz. Tutto valido sino al 29/10.

**KUWAIT** - Il programma serale in lingua inglese di Radio Kuwait che per molti anni veniva trasmesso su 11990 kHz, va ora in onda dalle 18.00 alle 21.00 sulla nuova frequenza di 15540 kHz con buona ricezione.

**ROMANIA** - Dal 27 Marzo Radio Romania Internazionale trasmette in italiano alle 14.00 su 9800, e alle 16.00 su 9610, nonchè alle 18.00 su 7425 kHz in DRM. Tutto valido sino al 29/10.

**RUSSIA** - Dal 27 Marzo la Voce della Russia trasmette in italiano alle 17.00 su 6155 in DRM, 7310 kHz; 9880 in DRM, e 12050 kHz. Dal 1° Aprile il programma viene diffuso anche attraverso il trasmettitore svizzero di Monteceneri su 558 kHz. La seconda trasmissione va in onda alle 21.30 su 1548 kHz. Tutto valido sino al 29/10.

**SERBIA** - Dopo diversi anni di silenzio, la Radio Internazionale di Serbia ha ripreso a trasmettere in onde corte il programma in lingua italiana che dal 27 Marzo scorso va in onda alle 17.30 su 9635 kHz. L'emittente, che prima si chiamava Radio Jugoslavia, ha festeggiato nel mese di Marzo il 75° anniversario delle proprie trasmissioni (1936/2011).

**TURCHIA** - Dal 28 Marzo scorso la Voce della Turchia trasmette in lingua italiana alle 15.00 su 9610 kHz, valido sino al 29/10.

**VATICANO** - Ricevendo i partecipanti alla 17^ Assemblea dell'European Broadcasting Union svoltasi in Vaticano dal 28 al 30 Aprile, il Papa Benedetto XVI ha parlato del ruolo svolto dalla Radio Vaticana negli 80 anni dall'inizio delle trasmissioni e del ruolo della radio definendola "servizio pubblico", servizio alla gente per aiutarla ogni giorno a conoscere, e capire meglio ciò che succede e perchè succede.

Fondata da Pio XI nel 1931, la Radio Vaticana compie 80 anni. Per l'occasione, nell'arco del Museo Vaticano è stato allestito una mostra che resterà aperta per un anno.

aprilie - ottobre 2011 n. 1/2011  
www.radiovaticana.org

**orari e frequenze** ascolta in diretta e in differita anche su [www.radiovaticana.org](http://www.radiovaticana.org)

**Notiziari Italiani**  
08.00: FM 93,3, 105, OM 585, 1530, 1611 (DRM), OC 4005, 5965, 7250, 9645, 11740, 15595, DAB+ canale 78, 120, U (RM), canale 130 (RM-F), Eutelsat (non-voce)  
12.00: FM 105, OM 585, 1611 (DRM), OC 5965, DAB+ canale 78, 120, U (RM), canale 130 (RM-F), Eutelsat (non-voce)  
14.00: FM 93,3, 105, OM 585, 1611 (DRM), OC 3965, 7250, 9645, 11740, 15595, DAB+ canale 78, 120, U (RM), canale 130 (RM-F), Eutelsat  
17.00: FM 105, OM 585, 1611 (DRM), DAB+ canale 78, 120, U (RM), canale 130 (RM-F), Eutelsat (non-voce)  
19.30: FM 105, OM 585, DAB+ canale 78, 120, U (RM), canale 130 (RM-F)  
21.00: (spazio) FM 93,3, OM 1530, OC 4005, 5865, 7250, 9645, 13765, Eutelsat  
23.00: (spazio) FM 93,3, 105, OM 585, 1611 (DRM), OC 4005, 5865, DAB+ canale 78, 120, U (RM), 130 (RM-F), Eutelsat

**Orizzonti Cristiani**  
07.15: FM 105, OM 585, DAB+ canale 78, 120, U (RM), 130 (RM-F), Eutelsat  
12.30: (mezzogiorno) FM 93,3, 105, OM 585, 1611 (DRM), DAB+ canale 78, 120, U (RM), 130 (RM-F), Eutelsat  
14.30: FM 93,3, 105, OM 585, OC 5865, 7250, DAB+ canale 78, 120, U (RM), 130 (RM-F), Eutelsat  
17.00: FM 93,3, 105, OM 585, OC 5865, 7250, DAB+ canale 78, 120, U (RM), 130 (RM-F), Eutelsat  
19.30: FM 93,3, 105, OM 585, OC 4005, 5865, DAB+ canale 78, 120, U (RM), 130 (RM-F), Eutelsat  
21.00: FM 93,3, 105, OM 585, OC 4005, 5865, DAB+ canale 78, 120, U (RM), 130 (RM-F), Eutelsat  
23.00: (spazio) FM 93,3, 105, OM 585, 1611 (DRM), OC 4005, 5865, DAB+ canale 78, 120, U (RM), 130 (RM-F), Eutelsat

**Programmi e Fogli**  
12.30: (non-voce) FM 93,3, 105, OM 585, 1611 (DRM), DAB+ canale 78, 120, U (RM), 130 (RM-F), Eutelsat  
18.30: FM 93,3, Eutelsat (non-voce)  
19.00: FM 105, OM 585, DAB+ canale 78, 120, U (RM), 130 (RM-F), Eutelsat

**Musica**  
08.44: Sanjabi e 14.30: FM 105, OM 585, 1611 (DRM), DAB+ canale 78, 120, U (RM), 130 (RM-F), Eutelsat (solo alle 8.44)  
14.30: FM 93,3, OC 5865, 7250, 9645, Eutelsat (non-voce)  
19.50, 21.00, 00.00, 03.30: FM 105, OM 585, DAB+ canale 78, 120, U (RM), 130 (RM-F), Eutelsat (solo alle 00.00+03.30)

**DOMENICA E FESTIVI**  
ore 10.15, 16.00 e 18.20: FM 105, OM 585, 1611 (DRM), solo alle 10.15 e 16.00, DAB+ canale 78, 120, U (RM), 130 (RM-F), Eutelsat (non-voce alle 18.20)  
ore 13.30: FM 93,3, 105, OM 585, 1611 (DRM), DAB+ canale 78, 120, U (RM), 130 (RM-F), Eutelsat

**Liturgia - Parola del Papa**  
06.30: Lodi FM 105, OM 585, DAB+ canale 78, 120, U (RM), 130 (RM-F), Eutelsat  
07.30: S. Messa in Latino FM 93,3, 105, OM 585, 1530, OC 4005, 5965, 7250, 9645, 11740, 15595, DAB+ canale 78, 120, U (RM), 130 (RM-F), Eutelsat  
09.30: S. Messa in Italiano (domenica e fest.) FM 93,3, 105, OM 585, OC 7250 DAB+ canale 78, 120, U (RM), 130 (RM-F), Eutelsat  
10.15: Udienza del Papa (mercoledì) FM 93,3, 105, OM 585, 1611 (DRM), OC 5965, DAB+ canale 78, 120, U (RM), 130 (RM-F), Eutelsat  
12.00: Angelus del Papa (domenica e fest.) FM 93,3, 105, OM 585, 1530, 1611 (DRM), OC 5965, 7250, 9645, 11740, 15595, Eutelsat  
17.00: Vespri in Latino FM 93,3, OC 5865, 7250, 9645 (Eutelsat) (domenica e fest.)  
17.00: Vespri in Italiano (domenica e fest.) FM 105, OM 585, DAB+ canale 78, 120, U (RM), 130 (RM-F), Eutelsat  
17.10: Tempo di preghiera FM 105, OM 585, DAB+ canale 78, 120, U (RM), 130 (RM-F), Eutelsat  
20.40: S. Rosario FM 93,3, 1038, 105, OM 585, 1530, OC 4005, 5865, 7250, 9645, 13765, DAB+ canale 78, 120, U (RM), 130 (RM-F), Eutelsat  
23.30: Completio FM 93,3, 105, OM 585, 1611 (DRM), OC 4005, 5865, DAB+ canale 78, 120, U (RM), 130 (RM-F), Eutelsat

Il bollettino gratuito Radio Vaticana Programmes e il catalogo dei CD di "Orizzonti Cristiani" e "Programmi e Fogli" si possono richiedere a: Ufficio Programmazione, Radio Vaticana - 00120 Città del Vaticano email: [prgram@vatican.va](mailto:prgram@vatican.va) - tel. 06.698.82043 - fax 06. 698.83463

**OFFERTE** - si possono inviare a mezzo:  
- assegno intestato a Radio Vaticana - 00120 Città del Vaticano  
- carta corrente postale N. 53110001, intestata a Radio Vaticana (per i titolari di Banco Postale codice IBAN: IT27070010320000055110001)  
- bonifico bancario - codice IBAN: IT 52 H 03007 05214 00004851870 (dell'estero: BIC SWITB333)  
- carta di credito - sul sito [www.radiovaticana.org](http://www.radiovaticana.org) cliccare "Sostieni Radio Vaticana"

# ANGOLO DEGLI ASCOLTI

Redazione: GABRIELLI Dario, Viale della Resistenza 33b, 30031 Dolo (Ve) ITALIA  
Sito Web: [www.polistenaweb.it/gars/tips](http://www.polistenaweb.it/gars/tips)

Amici lettori, presso la Redazione è disponibile il modulo per collaborare attivamente a questa rubrica. Non esitate a richiederla. Inoltre vi invito a partecipare numerosi e di fare conoscere ad amici e conoscenti l'esistenza del GARS. Grazie.

FREQ	ORA UTC	DATA	ITU	NOME EMITTEnte E DETTAGLI	LINGUA	SINPO	CALL
1530 7335	18.44-18.56 02.15-03.00	05/04/11 17/03/11	CVA RUS	Radio Vaticana, Lettura del Santo Rosario Voice of Russia, Sistema prevenzioni incidenti centrali nucleari	Latino Spagnolo	55555 43333	GST PML

UN GRAZIE AI SEGUENTI COLLABORATORI DI QUESTO NUMERO CHE SONO STATI:

**GST = Gioacchino STALLONE** Marsala (Tp) ITALIA Rx SONY ICF M  
260 con antenna Telescopica e Ferrite.

**PML = Paolo Matteo LOREGIAN** Saletto di Vigodarzere (Pd) ITALIA Rx PHILIPS AL  
970 Antenna Telescopica e Ferrite

**PER COLLABORARE SI PREGA DI INVIARE I PROPRI ASCOLTI CON I DETTAGLI DELLA TRASMISSIONE ASCOLTATA SPECIFICANDO IL TIPO DI RICEVITORE ED ANTENNE ENTRO IL 20 AGOSTO 2011**

## ANGOLO DELLE CONFERME

Redazione: GABRIELLI Dario, Viale della Resistenza 33b, 30031 Dolo (Ve)  
ITALIA  
Sito Web: [www.polistenaweb.it/gars/rubrica\\_ql](http://www.polistenaweb.it/gars/rubrica_ql)

Cari amici lettori, presso la Redazione è disponibile il modulo per collaborare attivamente a questa rubrica. Non esitate a richiederla. Inoltre vi invito a partecipare numerosi e di fare conoscere ad amici e conoscenti l'esistenza del Gars. Grazie

AWR EUROPE, 9610 Khz, Redazione Italiana, Cartolina Qsl	11 gg.	PML

SE VOLETE COLLABORARE A QUESTA RUBRICA POTETE INVIARMI IL VOSTRO CONTRIBUTO **ENTRO IL 20 AGOSTO 2011. GRAZIE.**

**UN GRAZIE AL SEGUENTE COLLABORATORE DI QUESTO NUMERO CHE E' STATO:**

**PML =** Paolo Matteo [Loregian](#) SALETTO di VIGODARZERE (Pd)

**AMICI LETTORI,**

**LA COLLABORAZIONE E' MOLTO IMPORTANTE PER RENDERE VIVA QUESTA RUBRICA.**

**INVIATE ANCHE UNA SOLA CONFERMA DIRETTAMENTE AL REDATTORE DELLA RUBRICA PER RENDERE UTILE IL RADIONOTIZIE DEL GARS GRAZIE.**



# VETRINA DEL RADIO NOTIZIE



Le riproduzioni riportate in questa pagina rappresentano foto e QSL di emittenti di cui si è parlato in questo numero di Radio Notizie: Challenger Radio, Galei Zahal, Voice of Peace, Austrian Military Radio Society, Voix du Liban.

# radio notizie

del

GRUPPO D'ASCOLTO RADIO DELLO STRETTO

ANNO XXI - N. 231 - PUBBLICAZIONE TRIMESTRALE DI RADIOASCOLTO - SETTEMBRE 2011

tutti gli orari in UT

- \* L'Osservatorio Nazionale del Brasile
- \* Radio 1Africa
- \* La QSL Racconta
- \* Con la Costa Pacifica nei Mari del Nord



**IL GARS RADIO NOTIZIE FIRMA  
LA CULTURA RADIOFONICA. SEMPRE !!!**

**RADIO NOTIZIE DEL GRUPPO D'ASCOLTO RADIO DELLO STRETTO (ISTITUITO IL 20 OTTOBRE 1979) – RIVISTA TRIMESTRALE INDIPENDENTE DI CULTURA E TECNICA RADIOFONICA FONDATA NEL GENNAIO 1981 – REDATTORE RESPONSABILE: GIOVANNI SERGI – PUBBLICAZIONE FUORI COMMERCIO – LA DISTRIBUZIONE E' RISERVATA AI LETTORI DELLA RIVISTA CHE SE NE SUDDIVIDONO LE SPESE – FOTOCOPIATO IN PROPRIO – TUTTA LA COLLABORAZIONE CONSISTENTE IN NOTIZIE, ARTICOLI VARI, BANDI DI CONCORSO E QUIZ, CARTOLINE QSL (IN FOTOCOPIA), SCHEDE-ORARI DI STAZIONI RADIO, ECC. PUO' ESSERE INVIATA IN TEMPO UTILE IN REDAZIONE IN MODO CHE GIUNGA ENTRO IL GIORNO 25 DEL MESE PRECEDENTE A QUELLO DI PUBBLICAZIONE (OVVERO ENTRO FEBBRAIO, MAGGIO, AGOSTO, NOVEMBRE) ALL'INDIRIZZO: GRUPPO D'ASCOLTO RADIO DELLO STRETTO C/O GIOVANNI SERGI – VIA SIBARI 40 – I-98149 CAMARO INFERIORE / MESSINA – ITALIA- TELEFONO: 090/770879 (IN ORE SERALI) – E-MAIL: [gsergi5050@hotmail.com](mailto:gsergi5050@hotmail.com) - SITO WEB a cura di Alessandro Pochi: [www.polistenaweb.it/gars](http://www.polistenaweb.it/gars) - Blog: prove pratiche per GARS Radio Notizie (con wordpress.com)**

**COLLABORAZIONI** (date di scadenza per i Redattori)

**Lettere al GARS Radio Notizie** - G. Sergi - entro il 20 del mese precedente a quello di copertina; lettere che arrivano dopo saranno citate in seguito.

**Caleidoscopio** - F. Pagnini - entro il 20 del mese precedente a quello di copertina;

**Short Wave Tips e Angolo delle Conferme** - D. Gabrielli - entro il 20 del mese precedente a quello di copertina, in modo che il tutto venga ricevuto a Messina non oltre il 25.

**SOMMARIO**

Varie	pag. 2
RBSWC DX News	“ 3
Forum tecnico dei DX-ers	
Observatorio Nacional do Brasil	“ 5
Radio Africa	“ 8
La QSL racconta	“ 10
Non tutto ma... di tutto !	“ 14
Verso i 40 anni di radioascolto	“ 17
Nei Mari del Nord con Costa Pacifica	“ 18
Lettere al GARS RADIO NOTIZIE	“ 25
Caleidoscopio	“ 26
Angolo delle Conferme	“ 26
Angolo degli Ascolti	“ 27
Vetrina del Radio Notizie	“ 28

**In copertina**



La copertina di questo numero è dedicata a Radio Vega della Finlandia. Questa emittente opera nell'ambito della Yleisradio ma diffonde in svedese con centro a Helsinki. Mette in onda cinque programmi regionali in certi periodi del giorno. Qui Vediamo l'equipe musicale e l'antenna di Yle 2.

L'ascolto è avvenuto durante la crociera del 2011.

**IL MEGLIO DI TE**

omissis

Se realizzi i tuoi obiettivi  
incontrerai chi ti ostacola:

non importa, realizzali

omissis

Madre Teresa di Calcutta

**CONTRIBUTO SPESE**

Il contributo spese per la nostra pubblicazione, frutto del nostro piacere (non siamo né Ditta - né giornalisti), comprende le spese di cancelleria, di fotocopiatrice, di affrancatura (compresa la busta), e/o l'inoltro via web.

**Contributi - ITALIA**

1 copia • 5.00 – 4 copie • 20.00 / 10.00 • per il formato PDF. Le copie cartacee sono con copertina e retrocopertina a colori. Il formato digitale è tutto a colori. **Estero:** Europa 30.00 •, PDF 15.00 •, altre zone contattare la Redazione.

Il versamento **preferibilmente** con vaglia postale intestato a Giovanni Sergi, oppure: invio in Euro o in francobolli di prioritaria (si consiglia raccomandata). Dall'estero sono graditi IRC o Dollari U.S. Chi lo desidera, ed è in grado di farlo, può inviare qualsiasi somma in appoggio alle spese per far vivere questa nostra rivista che merita e che non ha alcuna sovvenzione pubblica.

\*\*\*\*\*  
**COLLABORAZIONE**

La collaborazione è aperta a tutti i lettori che accettano le regole del vivere civile e quelle specifiche del radioascolto. La responsabilità di quanto riportato è personale. La Redazione respinge ogni scritto lesivo della dignità di terze persone e può anche non condividere quanto riportato dai collaboratori.

\*\*\*\*\*

**Nota:** in copertina, in alto a destra, la foto raffigura il radioascoltatore Antonello Arcudi all'età di circa 12 anni. A quel tempo egli si dilettava anche a trasmettere con un ricetrasmittitore e ad effettuare collegamenti radio in banda cittadina (CB) dei 27 MHz con risultati molto buoni. Antonello è scomparso prematuramente durante il sonno, nelle prime ore del mattino il 31-03-1997 all'età di 27 anni. Quattordici anni fa.

\*\*\*\*\*

**Non ti dimenticare di collaborare anche con i tuoi ascolti (da inviare a Dario Gabrielli, non a Messina)**

Realizzato un nuovo salto di qualità  
La nostra rivista adotta il formato PDF  
**IL RADIO NOTIZIE NEL MONDO VIRTUALE**

Dallo scorso numero di Giugno, esattamente dal numero 230, la nostra bella rivista ha compiuto un ulteriore salto di qualità passando dal formato cartaceo a quello digitale con tutto quello che implica tale passaggio, cioè una immediata fruizione del prodotto, un minore costo, l'estensione del colore a tutte le sue 28 pagine, non solo alla prima e ultima pagina di copertina. Con il formato PDF (Portable Document Format), chiunque abbia installato sul suo computer il plugin gratuito PDF potrà visionare leggere e archiviare il nostro trimestrale in una apposita cartella che chiameremo "Collezione Radio Notizie" per richiamarlo poi quando vorrà. Ma il consiglio è di copiare tale cartella anche nella "chiavetta" Verbatim (o altro) per metterla al sicuro da eventuali crash del computer. Il nuovo formato comporta anche la possibilità di poter riprodurre a colori tutto quello che in originale è a colori: le QSL, le bandierine, gli schemi, le foto, gli adesivi e molto altro, tutto materiale illustrativo prima limitato alla copertina e alla "Vetrina del Radio Notizie". Nonostante questo, la "Vetrina" non scomparirà, ma riporterà ancora ulteriori foto e riproduzioni a completamento degli articoli presenti nel fascicolo stesso. Francamente avremmo voluto una rivista cartacea tutta a colori, ma il costo proibitivo non ce lo permette assolutamente. Una cosa è certa: la pubblicazione cartacea proseguirà ancora per qualche tempo, almeno si spera, per venire incontro a coloro che non hanno dimestichezza con il computer. Al momento della scadenza del suo abbonamento il lettore dovrà comunque specificare se desidera continuare a ricevere la rivista nel formato cartaceo (20 euro) oppure se vorrà usufruire di quello PDF (10 euro). E' prevista pure la formula cartaceo+ pdf (30 euro). Per l'estero (Europa) il contributo per il cartaceo a un anno è di 30 euro, in PDF 15 euro. Per altre zone chiedere in Redazione. Ci auguriamo che tale novità incontri il gradimento di voi lettori ai quali diciamo grazie per il sostegno e l'apprezzamento che ci date con il rinnovo del vostro contributo e per la qualificata collaborazione sotto forma di articoli e notizie, senza dimenticare che opinioni e suggerimenti per l'ulteriore miglioramento del Radio Notizie ci giungeranno sempre graditi. *La Redazione*

\*\*\*\*\*

Forum tecnico dei DX-er  
Amplificatore a radiofrequenza per banda larga  
da 100 kHz a 30 MHz

L'amico, socio del club, Johannes Buschbeck, RB-1047, Karl Marx Strasse 32, 97 AUERBACH, Repubblica Democratica Tedesca, ci ha illustrato lo schema del seguente amplificatore-RF.

Si tratta di un amplificatore d'antenna che non contiene nessun elemento di sintonizzazione, amplifica i segnali dell'antenna da 100 Kilohertz a 30 Megahertz, si presta particolarmente bene per le radio portatili piccole, con minore sensibilità. Richiede solo due transistor a radiofrequenza NPN e alcuni componenti, funziona con una batteria per transistor di 9 Volt, è collocato in una piccola scatola, va sistemato fra l'antenna e la guaina d'antenna dell'apparecchio ricevente. Il circuito del piccolo amplificatore si presenta nel modo seguente :

L'antenna esterna si collega, tramite un condensatore ceramico del valore di un nanofarad / mille picofarad / C-1, alla base del primo transistor T-1. A questa base va fatto aderire il resistore R-1 del valore di 220 kilohm, che è collegato in fila al resistore R-6, di 50 kilohm.

L'altro capo del resistore R-6 va fatto congiungere tramite una bobina a strozzo L-1 al polo positivo della batteria, con l'ausilio di un interruttore, segnalato S. Dopo il resistore R-1, si procede al by pass con il condensatore C-2, il cui valore è di 10 nanofarad / 10 mila picofarad /. L'altra estremità del C-2 va messa a massa. Fra i resistori R-1

e R-6 va inserito il resistore R-4, del valore di 56 kilohm e il cui altro capo verrà congiunto alla base del T-2. Fra la base del primo transistor, T-1 e la messa a massa comune viene collegato il resistore R-2, del valore di 330 kilohm. Al piede emitter di questo transistor si fa aderire il resistore R-3, del valore di due kilohm e la cui altra estremità va pure alla messa a massa comune. L'emitter del transistor T-1 va collegato, tramite il capacitore C-3, di 10 nanofarad / 10 mila picofarad / alla base del transistor T-2. Il collettore del transistor T-1 viene congiunto alla bobina a strozzo L-1 e questo punto, tramite il processo di bypassing alla comune messa a massa. Il resistore R-5, del valore di 39 kilohm dev'essere sistemato fra la base del transistor T-2 e la comune messa a massa. Il piede emitter di questo secondo transistor viene fatto aderire tramite il resistore R-8 il cui valore è di 500 ohm. Il collettore del secondo transistor va collocato, tramite il resistore R-7, del valore di 1500 ohm / 1,5 kilohm / alla bobina di strozzo L-1. Al collettore viene fatta connettere la seconda bobina, L-2, al cui altro capo aderisce un capacitore del valore di un nanofarad, C-5, tramite il quale ci si congiunge alla guaina d'antenna dell'apparecchio ricevente, questa è l'uscita dell'amplificatore RF. Il polo positivo della batteria di 9 Volt, si collega, tramite un interruttore alla bobina L-1, mentre il polo negativo alla messa a massa comune.

Per quanto riguarda le bobine: La bobina a strozzo L-1 va realizzata su un'anima di ferrite dal diametro di 3 millimetri, avvolgendovi del filo smaltato dal diametro di 2 decimi di millimetro fino ad ottenere 20 giri. La bobina L-2 è una bobina senza corpo / airwounded / del diametro di 6 millimetri, con 20 giri di filo smaltato dal diametro di 5 decimi di millimetro. I transistor, il T-1 e il T-2 sono transistor NPN RF dello stesso tipo, possono essere BC-148 o tipo analogo, dello stesso valore, per esempio SF 137 o SF 240.

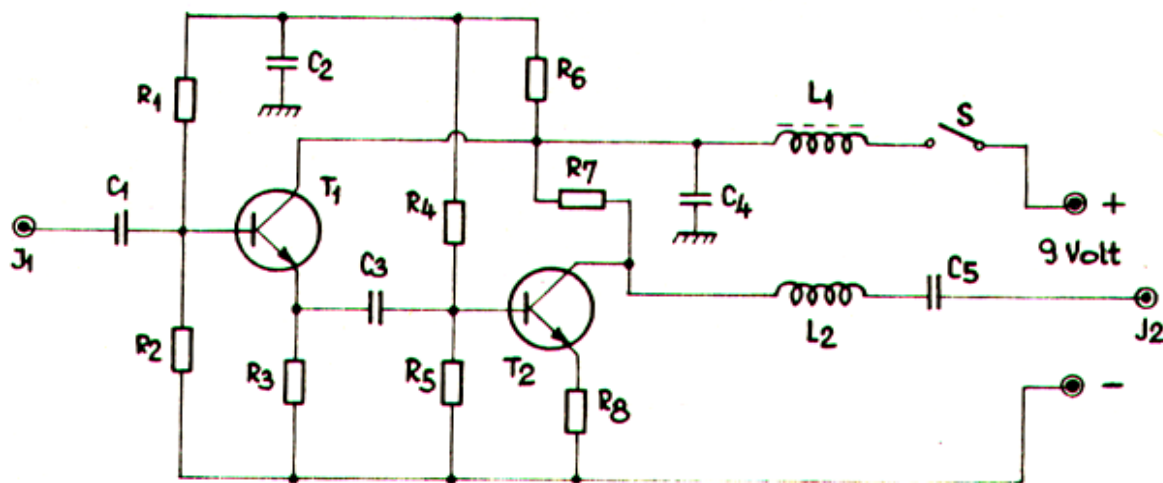

Il Forum tecnico dei DXers è tratto dal bollettino di Radio Budapest n. 5-6 del 1981 (anno XVII). In quel numero, oltre alla rubrica tecnica sopra riproposta, i soci di allora potevano leggere alcuni comunicati del RBSWC, Notizie e DX Tips, Soci del Club domandano - soci del Club rispondono, Forum dei DX-er, Corrispondenza, l'Angolo delle foto. Fra le risposte ai soci del Club domandano vi è quella di Giovanni Sergi /I-1468/RB con una nota sulla radio libica: *Una notizia che può interessare gli amici della zona mediterranea. La radio nazionale libica trasmette giornalmente in italiano su 1402 kHz, dalle 18.30 alle 20.30 GMT circa, subito dopo il programma in inglese. La trasmissione è quella di Radio Televerde Jamahiriyah, disturbata dalla radio francese su 1404 kHz, e talvolta anche dalla radio albanese su 1395 kHz.*

A distanza di 30 anni, oggi dopo la rivoluzione del 17 Febbraio 2011, la radio libica sta percorrendo una fase di transizione con alcune frequenze onde medie occupate dai rivoltosi di Bengasi, con altre rimaste al governo del ridimensionato Gheddafi. Sullo stesso numero del bollettino ungherese, Alessandro Pochi di Polistena-RC /I-1877-RB/ (allora studente), esprime un giudizio con i voti alle varie rubriche. Il voto più alto, 9, lo assegna a Notizie e DX Tips, poi un 8,5 a Soci del Club domandano - soci del Club rispondono, con questa motivazione: *E' qui che spesso si trovano gli indirizzi tanto cercati o la politica QSL di molte stazioni, è una fonte inesauribile di notizie.*

Interessante la riproduzione di una QSL della radio ungherese dello spagnolo Luis Diez Alonso risalente al 1936.

**stazioni di tempo e frequenza campione  
il sorgere e l'affermarsi  
dell'emittente brasiliana**

# **OBSERVATORIO NACIONAL DO BRASIL**

Di tanto in tanto, quando le condizioni di propagazione ce lo permettono, non disdegnamo di ascoltare, piacevole alternativa alle stazioni di radiodiffusione, emittenti di utilità come questa brasiliana dell'Osservatorio Nazionale con segnali orari mentre calibriamo il nostro ricevitore.

La Divisione Servizio dell'Ora dell'Osservatorio Nazionale (ON) è una delle 17 unità di ricerca del Ministero della Scienza e della Tecnologia. Fondato nel 1827 da Pietro I del Brasile, l'Osservatorio Nazionale (ON) ha come obiettivi principali quelli di condurre gli studi geografici, geodesici e astronomici volti alla navigazione e contribuire alla formazione degli studenti dell'Accademia dei Guardiamarina. Durante gli anni della sua storia ha fatto parte di diversi ministeri, dal 1999 l'Osservatorio è stato trasferito direttamente al Ministero della Scienza e della Tecnologia, sua posizione attuale. Al giorno d'oggi l'ON svolge attività di ricerca, insegnamento e servizi nei campi di Astronomia, Geofisica e Metrologia di Tempo e Frequenza che è svolta dalla Divisione Servizio dell'Ora e legalmente responsabile per la gestione, conservazione e diffusione dell'Ora Legale in Brasile (Legge n. 2.784 del 18 Giugno 1913, Decreto n. 4264 del 10 Giugno 2002).

La storia dell'Osservatorio Nazionale si confonde con quella delle istituzioni scieintifche in Brasile. La sua creazione, nei primi anni fu motivata dalla necessità di far fronte alle richieste che già arrivavano. Nelle parole di Henrique Morize (Salamandra, Osservatorio Astronomico, 1987): "All'inizio del secolo



per questa città di Rio de Janeiro, terminato l'influsso dell'Indipendenza, era iniziato un grande sviluppo commerciale e il suo porto era uno dei due più frequentati da numerose imbarcazioni i cui capitani avevano la necessità di conoscere l'inclinazione magnetica, come anche l'orario medio e la longitudine per regolare i loro cronometri, al fine di potere intraprendere con sicurezza il viaggio di ritorno o di proseguire quello attorno al mondo. Di solito, gli esperti astronomici hanno il bisogno di avere i dati rilevati, con più o meno facilità con procedimenti approssimativi, dai comandanti di navi o dall'ufficiale incaricato della navigazione. Ma, molti di questi elementi potevano essere ottenuti con più precisione e facilità da professionisti provvisti di strumenti installati in un Osservatorio, capaci per la loro istruzione speciale ed esperienza di conseguirli con maggiore precisione e sicurezza. Allo stesso modo, vi era la necessità di conoscere gli elementi geografici dei punti del territorio, per costruire una indispensabile carta. Così, il 15 Ottobre 1827, l'imperatore Pietro I decretò la creazione di un osservatorio "retto sotto la guida del Ministero dell'Impero, da regolamenti che agiscono in accordo alle Accademie militari e alla Marina con il Corpo degli Ingegneri".



A cominciare dal Novembre 1983, per designazione di INMETRO, la Divisione Servizio del Tempo (DSHO) è passata a svolgere la funzione di Laboratorio Primario di Tempo e Frequenza (LPTF).

Lo scopo della Divisione Servizio del Tempo (DSHO) dell'Osservatorio Nazionale (ON) è di generare, mantenere e disseminare l'ora legale brasiliana (HLB) secondo le Leggi brasiliane ed anche per effettuare ricerche e sviluppo nell'area di metrologia di Tempo e Frequenza. Come Istituzione scelta dall'Istituto Nazionale di Metrologia, Standardizzazione e Qualità Industriale (INMETRO), la DSHO è a carico della standardizzazione di riferimento del Tempo e Frequenza nazionale brasiliana (TF) ed anche offre le attività di accredito dei laboratori dell'INMETRO. Così la DSHO mantiene gli standards di tempo e frequenza assicurando la tracciabilità della metrologia del tempo e frequenza brasiliana e stabilendo una permanente comparazione internazionale con il Bureau International des Poids et Mesures (BIPM). L'ora legale (HLB) è anche presa in esame in tempo reale con altri riferimenti dell'ora internazionale per mezzo del Sistema di Metrologia inter-americano (SIM) accessibile dal link di internet SIMTime Scale Comparisons via GPS



Common -View. Dopo di aver scaricato la pagina web, un orologio parlante comincerà a muoversi automaticamente e mostrerà l'ora legale della capitale del Brasile, Brasilia. A causa della codifica audio, potrebbe aversi un orario approssimativo a più o meno 20 sec.

In rete esiste una bella pubblicazione di 60 pagine nel solito formato PDF che si può scaricare agevolmente e conservare in vista della successiva consultazione. E' un'opera di Mario Noto Fittipaldi, capo del servizio Generazione e Disseminazione dell'Osservatorio Nazionale Brasiliano tutta scritta in portoghese. Vi si trovano belle foto con i tecnici che mettono a punto le apparecchiature, foto del complesso, disegni, schemi, foto con le varie apparecchiature, formule matematiche, grafici, circolari, organigrammi, e ovviamente la spiegazione dell'ora brasiliana e di quello che è il lavoro di emittenti di tempo e frequenza campione come questa.

In questa pagina vediamo in alto una foto della sala di Generazione e Disseminazione, la busta con la quale è giunta la conferma e le due pagine in inglese (le altre due sono in portoghese) sulle quali viene spiegato il servizio di cui abbiamo già parlato finora. La lettera inizia così: *Caro Signore, Siamo lieti di ricevere il suo messaggio sulla ricezione della nostra trasmissione segnale orario su 10 MHz.*

Interessanti le specifiche del trasmettitore: un modello HF Redifon G453 della Redifon



Telecommunications Limited di Londra. La potenza di emissione è 1 KW, la frequenza 10 MHz, il genere di modulazione A3H (adesso H3E - Single sideband, full carrier telephony), tipo di antenna dipolo orizzontale mezz'onda, QRA o nome dell'emittente PPE. Il contenuto delle trasmissioni consiste nell'ora legale brasiliana (UT meno 3 ore) annunciata da una voce femminile che comincia con "Observatorio Nacional" seguita dall'ora corrente (ora, minuti, secondi) ogni dieci secondi e con un beep ogni secondo con 1 kHz di modulazione della durata di 5 ms e un beep lungo 1 kHz di modulazione di 200 ms nei secondi 58, 59 e 60 di ogni minuto. Dettagli che devono essere inclusi nel rapporto d'ascolto in modo da dimostrare, e quindi convincere chi riceve la nostra lettera, che quanto ascoltato risponde a verità. Diversamente dalle emittenti di broadcasting, che per dettagli si riportano i notiziari, i commenti, la musica e le canzoni, le varie rubriche, per le emittenti di utilità come questa bisogna fare un grafico riportando gli impulsi dei secondi così come si ascoltano in sequenza e l'annuncio in fonìa o in grafia. Se tale procedura risulterà difficile, allora si potrà usare il registratore digitale originando un file da inviare in allegato con la email. L'indirizzo lo vediamo qui a destra. In questa pagina vediamo pure una foto aerea dell'Osservatorio, nonché la sala di regia e disseminazione dello stesso Osservatorio Nazionale del Brasile. Il francobollo in basso a sinistra, ripreso dalla busta con la quale è giunta la conferma all'ascolto, è stato dedicato dalle Poste brasiliane il 21 Gennaio 2011 ai 150 anni della nascita di Padre Roberto Landell de Moura. Chi era questo personaggio? Per i brasiliani l'inventore della radio (1893-94), così come diversi altri personaggi come Maxwell, Loomis, Hughes, Calzecchi Onesti, Branly, Hertz, Tesla, Chandra Bose, Popov, Marconi, Rutherford, Fessenden, ecc., che con i loro esperimenti hanno permesso la nascita e l'affermazione del potente mezzo della radio. Questo media si è continuamente evoluto grazie alla sperimentazione e al perfezionamento della tecnica per telecomunicazioni, ed ai nostri giorni conosce una seconda gioventù grazie al satellite e a internet. Ma ora torniamo alla stazione di tempo e frequenza campione brasiliana ascoltata da Giovanni Sergi a Messina. L'ascolto è avvenuto l'8 Maggio 2011 su 10.000 kHz alle 01.42-01.43 UT con gli



**REMETENTE:**  
 Ricardo José de Carvalho  
 Chefe da Divisão Serviço da Hora  
 MCT-Observatório Nacional  
 Rua General José Cristino, nº77 – São Cristóvão  
 Rio de Janeiro – RJ  
 CEP 20921-230



impulsi orari e l'annuncio di cui si è già parlato. Segnale medio, nessuna interferenza, leggero rumore, un pò di evanescenza, giudizio complessivo mediocre.

**CONCLUSÃO**

5) A ReTemp/HLB e a ReSinc/HLB possibilita agregar tanto a documentos digitais como a rede computadores a Hora Legal Brasileira de forma:

- ✓ Segura
- ✓ Autêntica
- ✓ Auditável



# RADIO 1AFRICA

una radio cristiana  
per la crescita sociale  
della giovane Africa

## GENERAL

### SHORTWAVE BROADCASTING TO WESTERN AFRICA:

- 0600-0800 CAT: No SW Broadcasting ( Listen Live/Satellite )
- 0800-2200 CAT: 13590kHz
- 2200-2400 CAT: 9505kHz

### SATELLITE:

Tune into DSTV South Africa

Sub-Saharan Africa Intelsat 7/10

MOBILE SITE: [m.1africa.tv](http://m.1africa.tv)

SMS no: +27 (0)782 785 300

EMAIL: [1africa@cvc.tv](mailto:1africa@cvc.tv) WEBSTREAMING: Listen live

## SHORTWAVE FREQUENCIES

These frequencies are valid for a period of 6 months (March-October)

0600-0800 CAT: No SW Broadcasting (Listen Live/ Satellite)

0800-2200 CAT: 13590kHz

2200-2400 CAT: 9505kHz

1900-2400 CAT: 4965kHz (South Central Africa)

La CVC Media è basata a Capetown in Sud Africa ed è parte di un'organizzazione religiosa internazionale. Offre il sapore unico di emittenti che diffondono il messaggio di speranza oltre i confini in modo notevole e rilassato. Quindi la CVC facilita il servizio radio di 1Africa che annovera presentatori freschi e divertenti, ciascuno con uno stile unico e individuale. 1Africa si sforza di rimanere in contatto, in sintonia con quanto collegato ai giovani dell'Africa sub sahariana presentando contenuti autentici, vibranti e coinvolgenti. Si tratta di una stazione radio cristiana che

diffonde in diretta in onde corte, satellite e FM/stazioni radio comunitarie per il continente africano. La sua missione è quella di elevare, educare e incoraggiare i giovani africani, concentrandosi sulle cose positive, parlando di integrità e trasmettendo un messaggio di speranza oltre le frontiere in modo rilassato, divertente e pertinente. 1Africa si sforza di produrre una vasta gamma di programmi radio di alta qualità, dalle manifestazioni sportive agli spettacoli rivista, notizie internazionali di interviste a celebrità, una serie di brani musicali unitamente a sessioni di mixaggio DJ. In questa pagina vediamo che l'emittente diffonde su 13590 dalle 06.00 alle 20.00, su 9505 dalle 20.00 alle 22.00 e su 4965 kHz dalle 17.00 alle 22.00. Il trasmettitore da 100 KW è situato a Lusaka nello Zambia, le trasmissioni sono iniziate nella seconda metà del 2008. Email: [1africa@cvc.tv](mailto:1africa@cvc.tv) - Indirizzo: 1Africa, P.O. Box 3933, Tygervalley 7536, South Africa, or Christian Vision, PO Box 3040, West Bromwich, West Midlands, B70 0EJ,

## WOT'Z NU COMPETITION

We want to develop a fresh new radio program that will appeal to young adults across the continent. Our "Wot'z Nu" competition is all about our search for creative and original ideas from you, our listeners.

SMS or e-mail us your dream African radio show and the entry that is the freshest and most creative, will not only win an amazing radio pack that will include CDs, DVDs, production training material and much more, but our team will also turn your winning idea into a real radio program.







For a chance to win, SMS the word "new" and your idea to +27 782 785 300, or [email.us](mailto:email.us).

Our Wot'z Nu competition is all about you, and what you want to hear.

### Terms & Conditions

- You may send multiple entries via e-mail or SMS
- All entries must contain the entrants full name and address
- Ideas may not be copied from websites or existing radio shows. Evidence of non-original ideas will result in automatic disqualification from the competition
- Launch date: Monday 6th June 2011
- Closing date: Friday 29th July 2011
- Winner announcement: no later than Monday 8th August 2011
- The Wot'z Nu judges decision is final

## MONDAY TO FRIDAY SCHEDULE

	<b>SHOW:</b> Kickstart <b>PRESENTER:</b> Brad and Tshego 10:00-12:00 21:00-23:00
	<b>SHOW:</b> Urban Edge <b>PRESENTER:</b> G 02:00-04:00 16:00-18:00
	<b>SHOW:</b> Pinnacle News & Sport <b>PRESENTERS:</b> Anton Lever & Elle 06:00-07:00 14:00-15:00 19:00-20:00
	<b>SHOW:</b> Wired to the Motherland <b>PRESENTER:</b> TC 12:00-13:00 23:00-00:00
	<b>SHOW:</b> The Farm <b>PRESENTER:</b> Lee 01:00-02:00 09:00-10:00 15:00-16:00
	<b>SHOW:</b> Upside <b>PRESENTER:</b> Xena 00:00-01:00 08:00-09:00 13:00-14:00

Bromwich, West Midlands, B70 0EJ, UK. Il simbolo della piantina verde della CVC Media è associato pure a Radio Christian Voice sempre nello Zambia e a Voz Cristiana del Cile. A pag. 8 apprendiamo che era stato lanciato un piccolo concorso, VOT.Z.NU, valido sino al 29 Luglio, per idee su nuovi programmi. Nella stessa pagina vediamo pure alcuni presentatori e il programma da loro condotto.



<p><b>SECRETARY</b> MISS S. TORRES</p> <p><b>WEEKLY NEWS</b> 08:00-09:00</p> <p><b>FINANCE NEWS</b> 09:00-09:30</p> <p><b>FINANCE SPORT</b> 09:30-10:00</p> <p><b>WIND TO THE MOORLANDS</b> 10:00-10:30</p> <p><b>THE FARM</b> 10:30-11:00</p> <p><b>AFRICA</b> 11:00-11:30</p> <p><b>CONSUMER MESSAGE</b> 11:30-12:00</p> <p><b>WIND TRACK</b> 12:00-12:30</p> <p><b>WIND ON</b> 12:30-13:00</p> <p><b>YOUTH CHART</b> 13:00-13:30</p> <p><b>SPECIAL REPORTS</b> 13:30-14:00</p> <p><b>DRIVE</b> 14:00-14:30</p> <p><b>CONSUMER MAGAZINE</b> 14:30-15:00</p> <p><b>THE BEST OF WINDSWEPT</b> 15:00-15:30</p> <p><b>WIND &amp; GIP</b> 15:30-16:00</p> <p><b>WINDSWEPT</b> 16:00-16:30</p> <p><b>ACTUALS</b> 16:30-17:00</p> <p><b>WIND</b> 17:00-17:30</p> <p><b>WIND'S UP</b> 17:30-18:00</p>	<p><b>1Africa Radio</b> is a Christian radio station that broadcasts from the mountains, valleys and mountainside radio stations over the continent of Africa. Its mission is to reach, educate and encourage Africa youth by focusing on the positive, speaking about integrity and towards offering a message of hope across borders in a relaxed but not relaxed way. I believe there to produce a wide variety of high quality radio programmes, from sport shows to magazine items, educational items to celebrity interviews, a comprehensive approach to its young listeners.</p> <p><i>a fresh approach to Christian Radio. in touch with a young and changing Africa. It's all about real life</i></p> <p><b>SMS us for the latest alternative broadcasting frequencies.</b></p> <p>REG: +27 (0) 562 8900 SMS: +27 (0) 562 500 000</p> <p>WEBSITE: WWW.1AFRICA.TV MOBILE: 11 1AFRICA.TV</p>	
---	--	--

Qui sopra e accanto vediamo la lettera di conferma dell'ascolto, uno dei tanti poster che si possono scaricare dal sito dell'emittente ([www.1africa.tv](http://www.1africa.tv)), la busta e il foglio con i programmi giornalieri. La lettera-conferma riprodotta in alto a sinistra, firmata da una certa Brigitte, riporta i principali dati dell'ascolto cui vengono aggiunte alcune nobili parole che traduciamo dall'inglese: *Il nostro scopo è di recare una piccola gioia e speranza nella vita dei giovani africani.*

*Potreste non saperlo, ma ci sono più radio pro-capite di quanti rubinetti esistano nelle case della gente in Africa. E' il motivo per cui pensiamo che la radio sia il mezzo di comunicazione più efficace per questo vasto continente.*

Esaminiamo l'ascolto realizzato il 24 Aprile 2011. Su 13590 kHz dalle 17.28 alle 17.35 la ricezione era agevole, con buona comprensibilità del parlato. In onda di vi era un programma di carattere religioso, il presentatore o Pastore parlava di Dio, della donna del Tennessee, in sottofondo una musica sacra o Gospel. Dopo l'identificazione dell'emittente, il Pastore accennava alla famiglia, al popolo, ai Padri, all'unità familiare, nella pace di ogni giorno, quindi ancora musica sacra. Di seguito veniva dato un indirizzo in Illinois, USA. L'indirizzo cui scrivere è invece: 7 Pasita Street - Rosenpark Durbanville - 7550 Cape Town - South Africa, oppure: P.O.Box 3933 Tygervalley, South Africa.



## LA QSL RACCONTA avvenimenti vari all'ombra del celeberrimo documento di conferma

La cartolina QSL (come la lettera-QSL) è per noi non solo la prova dell'avvenuto ascolto di una data emittente ma pure, e soprattutto, un documento che diviene storico man mano che ci si allontana dall'avvenimento riprodotto in essa. Ecco la differenza di pensiero fra noi e diversi altri hobbysti per i quali, una volta ricevuta la conferma, la QSL troverà posto in qualche scatola o cassetto e li resterà ad ammuffire dimenticata per anni e anni. Per noi invece è sempre fonte di gioia e di ricerca, una fonte culturale ed estetica che non finisce mai di stupirci. Prendiamo ad esempio la QSL di Radio Mosca che Giovanni Sergi ascoltò il 17 Maggio 1973, ormai quasi 40 anni fa. Riporta 16 stemmi, 15 degli Stati federati più uno del Governo centrale. Gli Stati dell'Unione Sovietica erano, in ordine alfabetico: Armenia, Azerbaijan, Bielorussia, Estonia, Georgia, Kazakistan, Kirghizistan, Lettonia, Lituania, Moldavia, Russia federale, Tagikistan, Turkmenistan, Ucraina, Uzbekistan. Gli stemmi riprodotti nella QSL non seguono questo schema, ma in lingua russa riportano Russia, Ucraina, Bielorussia, Tagikistan, Kazakistan, ... per chiudere con la Moldavia. Al centro la bandiera rossa comunista con la falce e il martello e una stella in alto. Attorno la scritta in russo Sojuz Sovetskikh Sozialisticheskikh Respublik, SSSR/ Unione delle Repubbliche Socialiste Sovietiche, URSS/ bandiera nell'ultimo periodo 1935-1991. Fino al 1° gennaio 1992 l'URSS era sotto il governo di Mosca per un territorio immenso di 22.402.200 Km<sup>2</sup> e quasi 300 milioni di abitanti. Dallo smembramento dell'URSS sono nate queste 15 nazioni indipendenti, ubicate in zone del mondo molto distanti tra di loro, come molto distanti erano le rispettive culture, le popolazioni, le religioni originarie, il clima, l'economia, la storia, il modo di vivere..... Lo stato guida della Russia non viene meno perchè si



costituisce la CSI (Comunità degli Stati indipendenti) con il trattato di Alma Ata del 21 Dicembre 1991, un partenariato commerciale e di libero scambio. Non ne fanno parte tutti i 15 Stati precedenti, ma la maggior parte di essi (11, con successive variazioni). Nel periodo dell'Unione Sovietica (1922-1991), il servizio di radiodiffusione per l'estero venne svolto da Radio Mosca (poi R.M. Internazionale, quindi dopo il 1994 Voce della Russia) che informava su quanto avveniva nei 15 Stati di appartenenza e agli ascoltatori che inviavano rapporti d'ascolto rilasciava le sue QSL. I DXers potevano poi cimentarsi nell'ascolto delle emittenti locali e regionali dei singoli Stati (per esempio, Radio Tbilisi, Radio Baku, Radio Dushambe, Radio Kiev, Radio Minsk, Radio Riga, Radio Tallinn, Radio Tashkent, Radio Vilnius), alcune delle quali già allora facevano giungere la loro voce all'estero perchè utilizzavano le onde corte (per diverso tempo le risposte giungevano discontinue, alcune emittenti non rispondevano affatto). Col mutamento di regime, diverse stazioni radio degli Stati che hanno raggiunto l'indipendenza da Mosca cominciano a rispondere alle lettere che giungono da lontano, ma l'affermarsi di internet e del satellite vede la progressiva scomparsa di note emittenti come Radio Tashkent e Radio Alma Ata, qualcuna (come Radio Moldova) si converte allo streaming di internet. E' come se si spegnessero le luci di un lungo viale, una grande tristezza scende fra coloro che i programmi di quelle emittenti li hanno conosciuti, seguiti e amati per tanti anni. Qui sopra vediamo la conferma di Radio Mosca, programma italiano su 1493 kHz con 50 KW da Leningrado (adesso S. Pietroburgo) o dall'Ukraina.

Con la QSL a destra riprodotta siamo sempre nell'Unione Sovietica, ma l'emittente si chiama Pace e Progresso - Voce dell'opinione pubblica sovietica. Anche questa non esiste più, travolta dal cambiamento di regime. La radio Pace e Progresso era la voce degli organismi pubblici sovietici. Sorta nel 1964, contava tra i suoi fondatori l'Unione delle associazioni sovietiche d'amicizia e di scambi culturali con i Paesi esteri, il Comitato sovietico di difesa della pace, l'Unione degli scrittori dell'URSS, l'Unione dei giornalisti dell'URSS, il Comitato delle donne sovietiche, il Comitato delle organizzazioni della gioventù ed altri. "Pace e Progresso" presentava le

su trasmissioni in inglese, francese, spagnolo, portoghese, tedesco, ebraico, iddish, guarani, creolo, cinese e mongolo. Queste trasmissioni erano diffuse giornalmente a destinazione dei paesi dell'Asia, dell'Australia, dell'Africa, del Vicino e del Medio Oriente, dell'America Latina. La radio "Pace e Progresso" si faceva portavoce dell'opinione sovietica a proposito dei problemi di attualità: essa faceva conoscere il punto di vista dei Sovietici sugli avvenimenti internazionali, come anche la vita interna dei diversi paesi e commentava le attività delle organizzazioni internazionali. L'emittente cooperava strettamente con le organizzazioni internazionali che lottavano per la pace e il progresso sociale ed economico allo scopo di riflettere le loro attività nelle trasmissioni. Dava quindi la parola agli uo-

Opr. Giovanni Sergi  
 via Crotone, 33  
 Campo inferiore  
 (Messina)  
 Italia

This verifies your report on  
 the reception of Radio Moscow's  
 broadcast for l'Italia

Date 17/V-73  
 Time 21.10 ora italiana  
 Frequency 1.49MHz(201a)

Best wishes from  
 RADIO MOSCOW

Mr. Giovanni Sergi,  
 Thank you for your report  
 on the reception  
 of RADIO STATION  
 «PEACE AND PROGRESS»

Date 15.2.1974  
 Time 19.00 GMT  
 Frequency 227 MB

Your report has been checked with our records and is correct in every detail.  
 Best wishes from Radio Station Peace and  
 Progress, the Voice of Soviet Public Opinion.

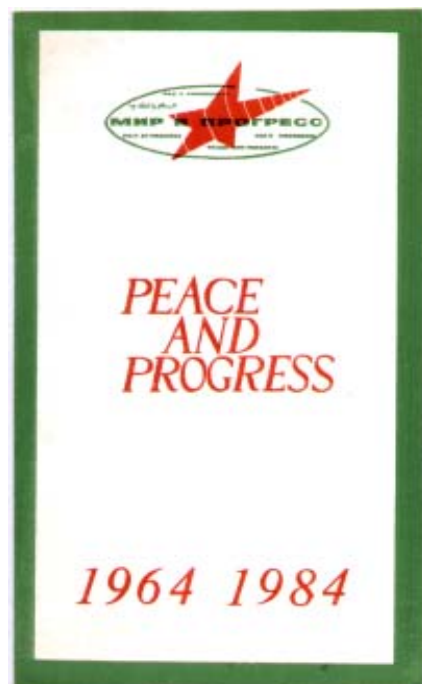
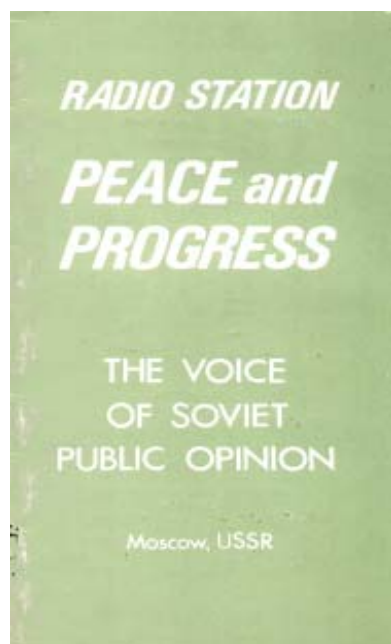

mini politici progressisti di tutti i continenti. L'indirizzo era molto semplice: "Pace e Progresso", Mosca, Unione Sovietica. Ascoltare questa emittente non era un problema: trasmetteva su una miriade di frequenze onde corte, praticamente in tutte le bande, ed anche in onde medie da trasmettenti situate nelle Repubbliche di confine per favorire la ricezione nei paesi di destinazione dei programmi, si pensa all'Europa in tedesco, all'Asia in inglese, ecc. Si ipotizza pure il sostegno di Radio Mosca per le infrastrutture e il personale tecnico.

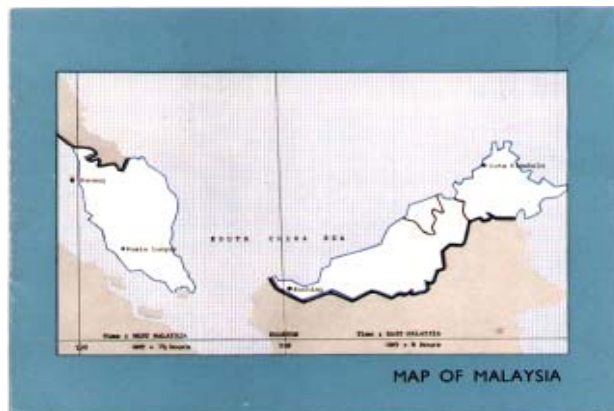
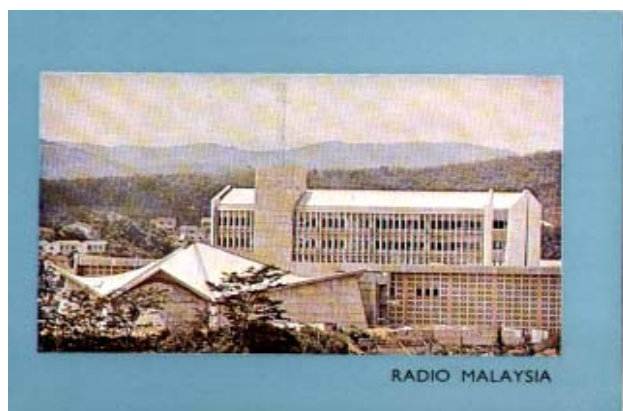

**RADIO MALAYSIA**

Gratefully acknowledges your reception report on ..... 19 ..... M  
 15275 ..... kHz monitored on ..... 5.8.74 ..... at ..... 1535 ..... GMT  
 and confirms it as correct.

With best wishes and happy listening!

*Lim Guan Seng*  
 Director-General,  
 Department of Broadcasting,  
 Malaysia

All correspondence should be addressed to:  
 Head of General Services,  
 Department of Broadcasting,  
 Angkasaapuri,  
 P. O. Box 1074,  
 Kuala Lumpur 22-10,  
 Malaysia.



<b>KUALA LUMPUR</b>		<b>PENANG</b>
31M ... 9515kHz		31M ... 9710kHz
31M ... 9665kHz		41M ... 7200kHz
42M ... 7110kHz		41M ... 7295kHz
49M ... 6025kHz		60M ... 4985kHz
50M ... 5965kHz		
62M ... 4845kHz		
<b>KOTA KINABALU</b>		<b>KUCHING</b>
50M ... 5980kHz		31M ... 9535kHz
		41M ... 7270kHz
		42M ... 7160kHz
<b>VOICE OF MALAYSIA</b>		60M ... 5030kHz
(Suara Malaysia)		61M ... 4950kHz
19M ... 15295kHz		62M ... 4835kHz
25M ... 11500kHz		
49M ... 6175kHz		

1947-38-73—E.C.N., S.S.

Siamo ora in Malesia, dove Salgari immagina si svolgano le avventure di Sandokan. La nascita della RTM si fa risalire al 1° Aprile 1946, prima che la Malesia raggiungesse l'indipendenza il 31 Agosto 1957. In quella occasione Radio Malaya si divise in due: gli studi iniziali a Singapore vennero occupati dalla nuova emittente chiamata Radio Singapura mentre Radio Malaya si spostò a Kuala Lumpur trasmettendo da quella località a partire dal 1° Gennaio 1959. Sarebbe stata ribattezzata Radio Malaysia il 16 Settembre 1963 annunciandosi come Ini-lah Radio Malaysia (Questa è Radio Malesia). Nel 1968 Radio Malaysia rimase nell'attuale sede di Kuala Lumpur fondendosi però con la neonata televisione (iniziata nel 1963) per formare la Radio Televisyen Malaysia (RTM). Radio Malaysia divenne poi il 1° Gennaio 1971 con il Rangkaian Nasional (Canale Nazionale) la prima emittente non stop in ambito nazionale. Negli anni '70 del secolo scorso (l'ascolto sulla QSL sopra riportata è del 5 Agosto 1974) Voice of Malaysia (Suara Malaysia) era (e lo è ancora) il servizio per l'estero della RTM. Si poteva seguire su 6175, 11900 e, più facilmente, su 15295 kHz. Esistevano poi tante possibilità in onde corte (pure in banda tropicale di 60 metri) di captare i servizi per l'interno di Kuala Lumpur, Penang, Kota Kinabalu e Kuching.

Poi questi servizi in anni recenti si fecero più articolati, sia per Voice of Malaysia riguardo all'ampliamento delle lingue diffuse, che per quanto concerne i centri di Sabah e Sarawak. Di recente alcune frequenze nelle bande di 49, 41, 31 e 25 metri ritrasmettono programmi provenienti da stazioni in FM come, ad esempio, TraxxFM 7295 kHz (2nd Floor Wisma Radio Angkasapuri, 50614 Kuala Lumpur) in inglese per 24 ore. Altri canali da tenere presenti: Sarawak FM 5030 e 9835 kHz, Wai FM 7270 e 11665 kHz, Asyik FM 6050 kHz. Gli ascolti vanno tentati in orari notturni o nel tardo pomeriggio.

KNOW MORE ABOUT FRIENDLY MALAYSIA

**SIZE & LOCATION**  
 130,000 sq. miles. Between Latitude 1° and 7° North and Longitude 100° and 119° East. Occupies two regions separated by 400 miles of the South China Sea—the Malay Peninsula (West Malaysia) and the north-western coastal area of the island of Borneo (East Malaysia).

**PEOPLE & LANGUAGE**  
 The population of 11 million is made up of a diversity of races. In diversity there is unity in that Malaysians who are Malays, Chinese, Indians, Iban, Bidayuh, Kadazans, Melanau, Murut, Eurasians and many others live and work together harmoniously. All speak as one people in one tongue—Bahasa Malaysia, the national language.

**NATIONAL CAPITAL: KUALA LUMPUR**

**CLIMATE**  
 Equatorial. Average annual rainfall—80 to 100 ins. Average daily temperature—70°F to 90°F (21°C to 32°C)

**FOREIGN POLICY**  
 Fundamentally based on peace, freedom and neutrality.

**MAIN EXPORTS**  
 Rubber, tin, timber, oil palm and pineapples.

## RTM Malaysia history

The history of radio in Malaya began in the year 1921 when an electrical engineer from the Johore Government, A.L. Birch, brought the first radio set into the country. He then established the Johore Wireless Association and commenced broadcasting through 300 meter waves. This was then followed by the establishment of the same association in Penang and the Malayan Wireless Association in Kuala Lumpur. In the year 1930, Sir Earl from the Singapore Port Authority commenced its short wave broadcast every fortnight either on Sundays or Wednesdays. The same effort was emulated by the Malayan Wireless Association, broadcasting from Bukit Petaling, Kuala Lumpur, via 325 meter waves. This was followed by the efforts of Sir Shenton Thomas who opened the Studio of Broadcasting Corporation of Malaya and its transmitter at Caldecott Hill, Singapore, on 11th March 1937. The British Broadcasting Corporation of Malaya was then taken over by the Straits Settlement and became a part of the British Information Ministry better known as the Malayan Broadcasting Corporation. Following the Japanese invasion and the end of British rule in Singapore in 1942, the Japanese took over and used the existing radio channels in Penang, Malacca, Kuala Lumpur, Seremban and Singapore to transmit Japanese propaganda. However, in the year 1943, the British came back into power and reclaimed the stations. On 1st April 1946, the Department of Broadcasting was established in Singapore. When emergency, caused by the outbreak of social riots was declared in 1948, it became necessary to further enhance and develop radio services. In the early 50's, broadcasting activities in Malaya were operated from its temporary studio in Jalan Young (now know as Jalan Cenderasari) in Kuala Lumpur and later in 1956, were moved to the Federal House, Kuala Lumpur. It was here that broadcasting in Malaysia grew with the establishment of several stations throughout the country including Sabah and Sarawak. Commercial advertisements were first aired on radio in 1960. This became a new source of revenue for the Government. An interesting point to note is that 'deejays' began to use the introduction "INILAH RADIO MALAYSIA" (This is Radio Malaysia) to greet listeners at the very first time Malaysia was formed in 16th September 1963. Broadcasting further carved another milestone when Television services were introduced on 28 December 1963 from its studio, Dewan Tunku Abdul Rahman, Jalan Ampang. Broadcast operations then moved office to Angkasapuri Complex which began its telecast on 6th October 1969, Radio and Television were merged under the Ministry of Information. The growth of the first channel, Rangkaian Satu encouraged the second channel to be established on 17th November 1969. It was in Angkasapuri Complex that rapid development in broadcasting for both radio and television began. Broadcast time was extended to cater to the needs of listeners from all walks of life. National Radio Channel (Rangkaian National) began its round the clock services to cater for night shift workers such as factory operators, wardens, hospital staffs, lorry or bus drivers, pick-up service operators, food courts or caterers and security guards. Today, Malaysians enjoy listening to 6 radio channels 24 hours a day in Malay, English, Mandarin and Tamil while East Malaysians (Sabah and Sarawak) are tuning to radio channels in their respective native languages such as Kadazan, Murut, Dusun, Bajau, English and Mandarin via Blue Channel RTM Kota Kinabalu. Bidayuh, a dialect widely used by Sarawakians, is the main language for Blue Channel RTM Kuching. Iban and Kayan/Kenyah are dialects used in the Green Channel of the station while English and Mandarin are local dialects used for the Red Channel. Except for RTM Limbang, dialects used for the Red Channel. Except for RTM Limbang, dialects used to communicate with the listeners are as mentioned but Bisaya and Murut (Lun Bawang) are also spectacular dialects used in that channel. Electronic media is the most important source of receiving and disseminating information because it is fast, cheap and direct to or from the clients. Knowing the fact that being laden with too much information creates adverse effects to Radio listeners or TV audience, an alternative of placing information side by side with entertainment is practised. On 20th June 1975, Radio Muzik (Muzik Radio) was launched. As the name implies, the channel allows for total entertainment in the form of songs for listeners of all ages. Development in television is also very rapid especially in the era of Information Technology (IT). Efforts to air 80 percent local programmes and 20 percent foreign or imported programmes are taken very seriously. April 1st 1996 marked RTM's 50 years anniversary. RTM has experienced tremendous changes and development in the field of broadcasting. 1998 was another historical year for RTM. World class sporting events were brought to Kuala Lumpur. World standard athletes came from all Commonwealth countries in the world to witness and judge Malaysia's capabilities in broadcasting. The International Broadcasting Centre (IBC) became the centre of broadcasting excellence during the Commonwealth games and RTM is the Host Broadcaster. TV Malaysia started its early telecast on 1st March 1994 and started transmission as early as 6.00 am. TV1, The Prime Channel introduced "Selamat Pagi Malaysia" (Good Morning Malaysia). TV2, The Golden Channel, later followed by launching "Moving On Two" in December 1996. The commencement of the early morning telecasts also enable news and up-dates to be aired more frequently. RTM's News Centre which is fully computerised with up-to-date editing and post-production facilities was able to provide this service. What could be more praiseworthy is not only that the number of listeners, viewers and revenues collected from commercial advertisements derived from airing them increasing year by year, but RTM has marked yet another milestone with the introduction of RTM's website at the end of 1995. This service which was launched by the Honourable Prime Minister, Dato' Seri Dr. Mahathir Mohamed on 27th December 1995, enables listeners to tune to the TV and Radio stations via the Internet. The Internet does not lessen the role of radio and television. On the contrary, the Net can be used to enhance the functions of radio and televisyen in disseminating information globally.



## Selamat Datang ke Laman Web RTM Sarawak



Inilah Radio Sarawak... Dengan serangkap kata hikmat yang berkumandang di udara menerusi siaran radio pada 7 Jun 1954, bermulalah detik sejarah penyiaran di Sarawak.

Kini berusia hampir setengah abad, Radio Sarawak telah ditukar namanya ke Radio Malaysia Sarawak. Selain memberi hiburan, ia juga menjadi alat untuk mewujudkan perpaduan di kalangan masyarakat berbilang kaum. Penubuhan Radio Sarawak bertujuan untuk menyediakan saluran bagi mendidik rakyat di samping memberi hiburan.

Tidak keterlaluan dikatakan, ketika itu majoriti penduduk negeri Sarawak masih buta huruf. Merpandangan mereka tidak berupaya membaca, maka adalah penting bagi pengwujudan satu saluran khas bagi mereka untuk mendapatkan maklumat dengan sekadar mendengar sahaja. Dengan itu, Jabatan Penyiaran atau lebih dikenali sebagai RTM melalui Radio Sarawak berperanan untuk membantu kerajaan menyalur mesej yang bertujuan untuk mencapai kemajuan, kemakmuran dan kebahagiaan di samping berusaha untuk merapat dan menjalinkan hubungan dua hala antara rakyat dengan kerajaan dan sebaliknya.

Menerusi rancangan-rancangannya, RTM memainkan peranan mengukuhkan perpaduan rakyat melalui penggunaan Bahasa Melayu. Di samping memberi pendidikan dan hiburan, RTM diamanahkan untuk memberi penerangan terkini dan terperinci tentang dasar-dasar kerajaan dan menyebarkan maklumat penting kepada segenap lapisan masyarakat.

Nella pagina precedente in basso vediamo i due lati della QSL che si riferisce alla RTM Sarawak, una conferma del 10 Agosto 1984 per i 5005 kHz di Sibü.

Qui accanto, un particolare del sito web in cui appare la storia della RTM Sarawak. Vediamo di tradurla in italiano. "Questa è Radio Sarawak... Con tali parole risuonate attraverso la radio il 7 Giugno 1954, iniziava la storia della radio statale nella parte nord occidentale del Borneo. Dopo quasi mezzo secolo di vita, l'emittente ha cambiato il nome in Radio Malaysia Sarawak. Oltre a offrire intrattenimento, essa è divenuta uno strumento per promuovere la coesione fra la società multirazziale.

Oltre a fornire intrattenimento, essa è divenuta uno strumento per promuovere la coesione fra la società multirazziale. La sua istituzione si proponeva di indicare la via per educare la gente, senza esagerazione, perchè la maggioranza della popolazione del Sarawak era ancora analfabeta. Per coloro in grado di leggere, era importante creare un canale speciale per avere informazioni semplicemente ascoltando. Pertanto, il Dipartimento governativo del Broadcasting meglio noto come RTM era impegnato a diffondere il messaggio volto a raggiungere il progresso, la prosperità e la felicità, sforzandosi di stringere legami bilaterali più stretti tra cittadini e governo e viceversa. Per mezzo dei suoi programmi, la RTM svolge un ruolo importante per rafforzare l'unità nazionale con l'utilizzo del malese. Oltre a fornire educazione e intrattenimento, la RTM è tenuta a rendere note le più aggiornate e dettagliate spiegazioni sulla politica del governo e diffondere notizie utili per tutti". Sul finire del 2010, come contraltare a queste trasmissioni è entrata in funzione un'emittente non ufficiale molto critica verso il governo del Sarawak. L'emittente si chiama Radio Free Sarawak, e ne abbiamo dato notizia sullo scorso numero della rivista. Se ne può tentare l'ascolto alle 10.00-12.00 UT su 15420 kHz.

## NON TUTTO MA... DI TUTTO !

### 1961 – 2011: I primi 50 anni di Radio Colonia!

Era il primo dicembre del 1961 quando Radio Colonia entrò per la prima volta nella vita degli italiani emigrati in Germania. Da allora sono trascorsi cinquant'anni indimenticabili. Vogliamo ricordare questo importante compleanno con voi!

Per festeggiare insieme i suoi primi cinquant'anni, unendosi così anche alle celebrazioni dei 150 anni dell'Unità d'Italia, Radio Colonia in collaborazione con l'Istituto italiano di cultura di Colonia, ha organizzato una serie di eventi.

Così titolava Radio Colonia sul sito web di Funkhouse Europe della WDR, l'ultimo programma in lingua italiana rimasto in Germania dopo la chiusura di quello della Deutsche Welle dove era confluito il Deutschlandfunk di Colonia. Questo programma si ascolta dalle 19.00 alle 20.00 ora italiana su 103.3 della FM, su alcune frequenze della NDR (702 e 972 kHz per esempio), sul satellite e sul sito webradio tramite audioplayer. Poi tramite Real Player è possibile registrare tutto ciò che si desidera. Il programma dei festeggiamenti ha compreso il 6, 7 e 8 Luglio tavole rotonde, proiezioni di films, megaconcerti e programmi musicali. Capo redattore di Radio Colonia è Tommaso Pedicini. Probabile che in inverno gli ascoltatori del Nord Italia riescano ad ascoltare Radio Colonia in onde medie. Il programma si ascolta molto bene con TapinRadio (128 kbps, Stereo, MP3), aperta l'applicazione si passa a Stazioni, Regione, Europa, Germania, ARD, WDR, Radio Colonia. Nella pagina successiva vediamo due foto relative alla Redazione Italiana di Radio Colonia nel 1971.



## “Radio Notizie 30”

Per coloro che amano la radio e sentono il piacere di scrivere un articolo su di essa, c'è un'ottima occasione per farlo: la piccola inchiesta per i 30 anni della rivista Radio Notizie. L'articolo della lunghezza di una pagina A4, oltre agli eventuali allegati (fotocopie di QSL, bandierine, adesivi, schemi orari e quanto altro), può fare riferimento a esperienze di ascolto passate e presenti, alla visita a una emittente, alla partecipazione a un DX camp, alla storia di una stazione radio, a un viaggio-soggiorno vinto partecipando al concorso di una broadcasting, all'utilità di una rivista DX in generale, c'è una grande varietà di argomenti. Gli articoli possono essere inviati al seguente indirizzo e-mail: [gsergi5050@hotmail.com](mailto:gsergi5050@hotmail.com) – Agli autori dei tre migliori articoli saranno attribuiti dei souvenirs. La partecipazione entro il 2011 è libera, a prescindere da Club o associazioni di appartenenza. Quel che conta è tenere in massima considerazione la radio, la pratica del radioascolto con l'aiuto di una pubblicazione del genere.

## La Paginetta degli Ascoltatori (Voce della Russia)

20 Luglio 2011 - Ringraziamo **Giovanni Sergi** del numero di giugno di GARS

Radio Notizie. Un lungo articolo corredato di tante fotografie è dedicato alla Radio in Palestina e in Israele. Ha come sottotitolo “una storia interessante”, ed è veramente interessante. Molto istruttivo “Tutto sul QSL” e “La QSL racconta” questa volta dedicato alle cartoline di conferma della Voce del Libano. Un po' di storia - un libro scritto dal giornalista della RAI e scrittore Antonio Rossano “1943. Qui Radio Bari”. Fu inaugurata nel 1932 e un anno dopo cominciò a trasmettere notiziari in albanese e nel 1934 notiziari in arabo. Era l'emittente più potente del Mezzogiorno. A proposito del libro si può leggere sul periodico Armonia di gennaio-febbraio di quest'anno. Giovanni scrive della Challenger Radio, “una impresa di telecomunicazioni in Italia che diffonde in onde medie”. Radio Vaticana in italiano ha compiuto 80. Sulla rivista si parla anche di questo. Ho un ricordo personale. Molti anni fa captai per caso Radio Vaticana in russo. Una voce monotona maschile leggeva la vita dei Santi che se presentata bene, a mio parere, è indubbiamente interessante. Senza voler offendere nessuno devo dire che allora quel programma era di una noia indicibile. Tentai altre volte, ma era sempre la stessa cosa. Rinunciai. E' rimasto il ricordo. Sergi invita a partecipare al Contest “Radio Notizie 30” con un articolo della lunghezza di una pagina A4 sul radioascolto, sulla radio, su tutto ciò che può essere legato ad essa. La partecipazione è aperta per tutto il 2011 e bisogna scrivere all'indirizzo: [gsergi5050@hotmail.com](mailto:gsergi5050@hotmail.com). A questo stesso indirizzo bisogna rivolgersi per avere la rivista Radio Notizie anche in formato PDF. Un caro saluto a Giovanni e un invito agli ascoltatori a scrivere della radio su una pagina A4. Sono convinta che si possono ricordare cose interessantissime che magari pure noi leggeremo! Auguri a tutti.

## Concorso di Radio Taiwan Internacional “Mensaje de felicitacion”

La sera del 16 Giugno si è effettuato il sorteggio tra tutti coloro che in occasione dei 100 anni della Repubblica Cinese avevano inviato in allegato per email il messaggio sonoro di congratulazioni in spagnolo. Fra gli italiani la sorte ha favorito Agide Melloni e Giovanni Sergi.

Nella pagina seguente, il risultato del concorso che **Radio Moldova** (sezione francese), emittente che diffonde solo via web, aveva organizzato in occasione del 20° anniversario di indipendenza della Moldavia.



## LES RÉSULTATS DU CONCOURS « DÉCOUVERTE DE LA MOLDAVIE », LA VIIÈME ÉDITION

L'édition de cette année du concours « Découverte de la Moldavie » a été consacrée au 20e anniversaire de l'indépendance de la Moldavie. Il a été réjouissant que cette fois notre concours a réussi à éveiller un plus vif intérêt parmi les auditeurs. De nouveaux participants se sont inclus dans la compétition, comme Jayanta CHAKRABORTY et Rahib Al Jamali d'Inde, Andrei Chub d'Ukraine, Job de Kogel des Pays Bas, Farid BOUMECHAAL d'Algérie, Lablad Bouabid et Idriss Bououdina du Maroc, AKPO Dimah du Togo. C'est pour la première fois qu'on a eu tant de participants du continent africain. Cette année les connaissances des concurrents ont été plus profondes. Nous avons reçu plusieurs réponses correctes, complexes, avec plusieurs détails et même illustrés. Certainement les concurrents permanents y ont excellé, mais les novices se sont également avérés assez initiés. Voici les

VLADIMIR GUDZENKO de Russie a accumulé la majorité des points- 135 des 135 possibles. Notamment à lui revient le Grand Prix- un séjour en Moldavie, au mois d'octobre, à la Fête du Vin ou à la Fête de la ville de Chisinau ;

Les deux concurrents à suivre ont admis une petite erreur en réponses et par conséquent ils ont perdu par un point et ont cumulé un nombre égal de points- 134, partageant les deux, le Premier Prix. Il s'agit de JERONIMO ZAMORA du Mexique et de SERGHEI LOBATEEV de Russie qui deux ans d'affilée a été le possesseur du Grand Prix. M. Lobateev reçoit un cadeau spécial- un album « Moldova » offert par le centre russe à la Science et Culture de Chisinau qui apprécie ainsi l'apport du concurrent à la consolidation des relations spirituelles entre la Moldavie et la Russie ; Le second Prix est aussi partagé par deux concurrents à avoir cumulé un nombre égal de points- DMITRI BALKIN de Russie et CHRISTIAN GHIBAUDO de France, lui aussi détenteur du Grand Prix à la seconde édition de notre concours ;

La troisième place revient à GABRIEL SCHVARTZ du Mexique. Les concurrents suivants de la liste cèdent un seul point devant l'occupant de la troisième place, c'est pourquoi le jury a décidé de leur accorder un prix d'encouragement, d'autant plus que c'est leur première participation à notre concours. Il s'agit de JOB DE KOGEL des Pays Bas et de JAYANTA CHAKRABORTY d'Inde.

Les participants à suivre qui ont accumulé 126- 77 points, recevront aussi par un prix de gratitude et encouragement. Donc voici la liste de ces concurrents :

Hugo Antônio Fagundes Costa, Brésil  
Andrei CHUB, Ukraine  
Helmut MATT, Allemagne  
Ralf URBANCZYK, Allemagne  
Sergi GIOVANNI, Italie  
Henrique José Dantas FELINTO, Brésil  
Farid BOUMECHAAL, Algérie  
Aaron TIU, Philippines  
Andreas FESSLER, Allemagne  
Idriss BOUOUDINA, Maroc  
AKPO DIMAH, Togo  
Rahib Al JAMALI, Inde.

Félicitations à tous les lauréats, tous les participants au concours et merci d'avoir contribué à cette belle action que Farid Boumechaal d'Algérie a qualifiée de point de liaison entre gens, peuples et cultures. Espérons la continuer en avenir aussi. A cette occasion nous tenons à annoncer qu'en 2012 notre concours sera spécial, or c'est l'année quand RMI fête ses 20 ans d'existence.

## AIR Contest 2011 - Esito del concorso annuale

Il comunicato dell' AIR, inviato da Bruno Pecolato, informa che al 1° posto si è classificato Alessandro Mura, al 2° Jean Barbat della Francia, al 3° Dmitri Mezin della Russia, i quali hanno ricevuto dei premi. Altri sette premi sono stati poi concessi per sorteggio ad altrettanti partecipanti. A questo concorso sugli ascolti hanno partecipato in 23.



**RTI di Taipei, Repubblica di Cina** - Qui sopra, due QSL di Radio Taiwan International emesse in occasione dell'Esposizione Internazionale della Flora di Taipei nel 2010, a testimonianza del fascino senza fine dei fiori. Per ottenerle occorre inviare dei rapporti d'ascolto. L'emittente taiwanese per i 100 anni della Repubblica in Cina aveva organizzato un concorso di disegno intitolato "Disegna la tua felicità per la Repubblica di Cina", con premi interessanti e numerosi regali, ma la data per la partecipazione è scaduta il 31 Luglio. Fino al 31 Agosto si può partecipare invece alla dedica per i 100 anni.

### "Una Dedicatoria para la Taiwán en su Centenario" Estimado/a oyente/internauta:

Con motivo de la celebración del centenario de la República de China, la sección española de Radio Taiwán Internacional organiza la actividad "Una Dedicatoria para Taiwán en su Centenario", en la que los participantes tendrán la oportunidad de ganarse lindos obsequios conmemorativos del centenario de la república.

Para participar en esta actividad, sólo tiene que escribir una dedicatoria de su propia inspiración, con el título "Una Dedicatoria para Taiwán en su Centenario", y enviarla antes del 31 de agosto de 2011 a nuestro correo electrónico rti@rti.org.tw o a nuestra dirección postal P. O. BOX 123-199, TAIPEI, 11199, TAIWAN, R.O.C.

# VERSO I 40 ANNI DI RADIOASCOLTO

1<sup>a</sup> parte

\*\* Giovanni Sergi \*\*

La prossima estate nel mese di Luglio colloco il formale inizio del mio hobby del radioascolto e quindi il compimento dei 40 anni con questo bel passatempo. Un'indicazione puramente formale, perché effettivamente il periodo dell'inizio deve essere fatto arretrare almeno sino al 1967, quando smanettavo ancora inconsciamente un ricevitore valvolare di colore bianco che aveva le onde medie e alcune gamme di onde corte e ne ricavavo suoni e parole in strane lingue oltre all'italiano della RAI che fino ad allora era stata padrona incontrastata dell'informazione in casa nostra, in Via Crotone n. 33 a Messina, che dividevo con mia madre Santa (+ 2005), con la zia Concetta (+ 1988) e con lo zio Nunzio (+ 1975). Al mattino sentivamo il notiziario regionale della Sicilia verso le 07.00-07.30. Negli anni seguenti scoprii Radio Montecarlo, poi nel 1970 durante il servizio militare svolto a Diano Marina (IM) e quindi a Bergamo, feci la conoscenza con Radio Monteceneri dalla Svizzera. Seguivo queste emittenti per le canzoni di musica leggera italiana che mandavano in onda. Avevo con me una radiolina a transistor che accendevo in caserma la notte durante il periodo di guardia. Anche lì mi arrivavano suoni in tutte le lingue, provenienti certamente da diverse parti dell'Europa e del Mediterraneo, da chissà quali altre zone. Avevo 20 anni e la speranza di fare tante cose utili per me e per la mia famiglia. Il 6 Maggio 1971 fui congedato, ero virtualmente disoccupato, condizione che sarebbe durata a lungo. Ne approfittai per praticare i miei hobby: la collezione di fumetti, le letture storiche e questo nuovo (e indefinito) passatempo: l'ascolto delle radio estere. Ascoltando il Deutschlandfunk di Colonia (Germania occidentale) verso Maggio del 1972, seppi che un Club organizzato del genere avrebbe potuto aiutarmi a saperne di più. Era l'Italia Radio Club di Trieste. Scrisse, mi rispose un certo... Elio Fior (!) proponendomi l'abbonamento a Rivista Onde Corte. E' stato questo periodico mensile a insegnarmi nel periodo 1972-1977 tutto, proprio tutto. E intanto datano del 1972-73 gli ascolti sistematici e le prime conferme. Cercavo di ascoltare emittenti sempre più difficili, mi ingegnavo con i modelli per rapporti d'ascolto personalizzati, in alternativa partecipavo ai quiz e ai concorsi organizzati dalle varie emittenti, in italiano ma anche in francese, spagnolo, inglese. Nacque in quel periodo la volontà di redigere un mio bollettino, realizzai una specie di bozza che chissà dove andò a finire. Nel Settembre 1975 un avvenimento notevole: venne a trovarmi a casa colui che sarebbe divenuto un caro amico, quasi un fratello: Antonio Arcudi, un'amicizia che dura tutt'ora. Mi è stato consigliere per le cose tecniche, mi ha coinvolto in tante sue idee, è stato un sostegno morale e anche materiale, lo confesso, nel periodo della mia disoccupazione che sarebbe durata (con interruzioni) sino al 1994. Sua è stata l'iniziativa, nel 1979, di costituire un locale Club di radioascolto, il Gruppo Ascolto Radio dello Stretto (GARS) qui in Sicilia, dove questo genere di hobby incontra difficoltà ad affermarsi. Nel Gennaio 1981 realizzo il primo numero del periodico di radioascolto "Radio Notizie", un lontano parente di quello che è oggi la rivista che sfoglio orgogliosamente.

# TURISMO E TANTISSIMI ASCOLTI CON LA COSTA PACIFICA NEI MARI DEL NORD EUROPA

Giovanni SERGI

Programmato per tempo, il viaggio in diversi Paesi rivieraschi del Nord Europa si è svolto tra il 18 e il 29 Maggio 2011. Siamo partiti da Messina, io e mia moglie Cinzia, il 17 pomeriggio e con una marcia di avvicinamento con auto, pullman e aereo tramite Catania, Roma e Amburgo siamo giunti a Kiel nel Nord della Germania in tempo per l'imbarco dove ci attendeva la nave da crociera Pacifica della Costa. Un viaggio di puro divertimento, lontano dai problemi casalinghi e lavorativi, per conoscere sia pure fuggacemente altre realtà, vedere località molto belle e sperare di ascoltare qualcosa di interessante dalle radio di quelle zone. Praticare il radioascolto durante una crociera presuppone una cabina almeno con finestra esterna se non un balcone o una mini suite, ed avere al seguito tutto l'occorrente: un ricevitore portatile come il Sangean/Irradio ATS 909, un registratore digitale per scaricare sul computer quanto registrato, e poi una fonte di riferimento per onde corte, medie e FM (anche brevi appunti), carta e penna. Bisogna dire che gli ascolti realizzati sono frutto di un compromesso tra le escursioni, la vita di bordo (visita della nave, pasti, spettacoli, altre iniziative) e le esigenze del riposo pomeridiano e notturno, quindi il tempo da dedicare all'hobby si riduce e di molto. Incrociando sempre le dita affinché non ci capiti qualcosa di inaspettato e non voluto come incidenti e malesseri quali mal di mare, indigestioni, influenze. Siamo stati fortunati a trovare per tutto il periodo della crociera un tempo ottimo per quelle latitudini, con sole, cielo azzurro e temperature non dissimili da quelle di casa nostra in Sicilia. La nostra cabina, la n. 1368, si trovava al 1° piano.

Mercoledì 18 Maggio alle 17.30 la nave lascia Kiel per Stoccolma. Ciò che si ascolta a bordo è in relazione alla posizione dell'imbarcazione rispetto alle coste più vicine. Giungono così Radio Sud West 88.8 (Danimarca), Nova FM 104.0 (Danimarca), Radio Ostsee 104.8 (Germania). Il 19 Maggio trascorre tutto in navigazione. Capto quindi: SR Blekinge 100.7 (Svezia), SR Kronoberg 101.8 (Svezia), Megapol Radio 104.7 (Svezia), Rix FM 106.4 (Svezia) ed anche la Voce della Russia in italiano alle 23.30 su 1548 kHz che giunge ottima. Il 20 prima dell'arrivo a Stoccolma (08.30) giungono Radio Syd West Bredang 88.9, SR p6 89.5, Radio 1 101.9. L'escursione riguarda il meglio di Stoccolma. Qui sotto due fermi immagine del video ripreso davanti al Palazzo Reale e in una piazza di Stoccolma.



Le escursioni si fanno con un certo numero di croceristi che scendono dalla nave al mattino o al pomeriggio. Il gruppo comprende persone di una medesima lingua (italiano o altro), con in testa la guida-interprete che inalbera il cartello corrispondente al numero del pullman. Vediamo il palazzo del Comune con la grande sala dorata, il Museo Vasa con la grande nave colata a picco nel 1628 e recuperata nel 1961, il Palazzo reale, quindi passeggiamo liberamente nelle strade facendo shopping, pranzando o sorbendo gelati. Delle emittenti ascoltate, finora ha risposto (con due opuscoli e un manoscritto) la radio nazionale svedese che ha chiuso le trasmissioni in onde corte e medie il 20 Ottobre 2010. Dato che il team che sovrintendeva alle trasmissioni per l'estero è stato sciolto, non confermano più i rapporti d'ascolto. La risposta è in accordo con questo trend negativo per noi radioascoltatori:

**Ciao Giovanni! Grazie per la tua bella lettera. Sfortunatamente non abbiamo più cartoline QSL da quando sono**

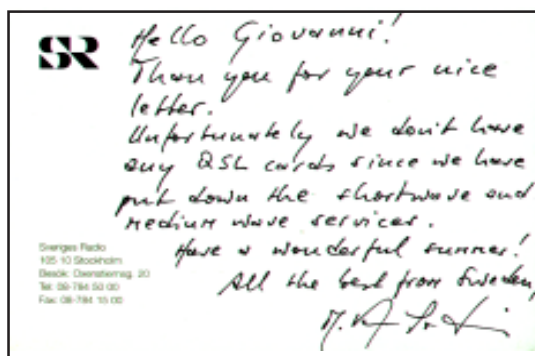

stati tolti i servizi in onde corte e medie. Auguri per una meravigliosa estate, tutto il meglio dalla Svezia.

Date: 6 Novembre 1978  
 Time (GMT): 11.30  
 Signal strength (arbitrary): S=4  
 Program details: Les informations - Revue de la presse; la question de l'avortement - La Suède appelle le les Dix-ers, par Giboul (nouveau S/N)  
 RADIO SWEDEN Salut. S-100 TO Stockholm, Sweden  
 Fatma Erulf

STOCKHOLM 20 11 78 SVERIGE 1.30  
 Mr. Giovanni Sergi  
 Listener's name: Via Crotone, 33  
 Address: 98010 Camaro Inferiore (ME)  
 ITALIEN  
 We thank you for your reception report which has been found to be correct and is hereby verified.



Qui sopra, due cartoline QSL della radio svedese. Mandavano una cartolina in bianco, l'ascoltatore inseriva i dati del suo ascolto e poi la rinviava all'emittente che, infine, la rispedita confermata al mittente, una pratica che all'epoca fecero diverse emittenti internazionali. A destra, la QSL che riprende un francobollo emesso in occasione del matrimonio (19 Giugno 1976) di Carlo XVI Gustavo con Silvia Renate Sommerlath. In quell'occasione, gli invitati ABBA si esibirono in anteprima mondiale con la loro canzone Dancing Queen.

Il 20 Maggio alle 17.00 la nave lascia Stoccolma per Helsinki dove arriverà alle 12.00 del 21. Nella tarda serata ascolto: YLE Radio Vega 93.1, YLE X 3M 104.9, Radio Eli (Estonia) 89.0, YLE Suomi 94.3. Nel primo mattino del 21: YLE Radio YKSI 87.9, YLE Puhe 103.7, Radio Nova 106.2, Iskelma 96.2, Viker Radio 104.1. Nel pomeriggio effettuiamo la visita di Helsinki.



Qui sopra, due mete di quella visita: la Cattedrale protestante (luterana) su una grande piazza, il Parco e il Monumento dedicato a Sibelius (a destra), compositore e violinista finlandese. Le foto sono state ottenute da fermo immagine del filmato realizzato con la macchina fotografica Samsung ES60 da 12.2 megapixels, mentre al seguito avevo anche una videocamera portatile Sony HD Bloggie. Una cosa che vorrei rendere nota e che a quelle latitudini nel periodo in cui siamo (primavera-estate), le ore di luce sono molto estese, capita che alle 22.00 e oltre via sia ancora luce, come alle 4 e mezzo del mattino vi sia già il sole. In inverno sarà tutt'altra cosa, le ore di buio saranno tantissime nelle 24 ore permettendo una debole propagazione in onde corte e medie.

Partiamo da Helsinki alle 18.07 diretti a San Pietroburgo dove dovremmo arrivare verso le 07.00 del 22 Maggio. Nel pomeriggio ascolto: Radio Helving 88.6, Radio Dei 88.9, Radio Aalto 90.0, Radio Sputnik 106.9, Spin FM 107.9. Dalla Finlandia sono giunte alcune risposte ai rapporti d'ascolto. Come per la Svezia, anche la Finlandia ha fermato le trasmissioni in onde corte per l'estero alla fine del 2006, chiudendo pure il potente trasmettitore ad onde medie su 963 kHz, ma lasciando quello su 558 kHz con 50 KW che copre la regione del Golfo di Finlandia.

YLE Mondo	
15.00	BBC from London.
20.00	Deutsche Welle auf Deutsch.
20.55	YLE News.
21.00	RFI en français.
22.00	Dobro pozhalovat na volnu Russkoj Sluzhby YLE

22.01	Novosti Russkoj Sluzhby YLE
22.05	Golos Suomi
22.25	Uzy Druzhby
22.37	Urok finskogo jazyka
22.55	Selkoutisten viikkokatsaus.
23.00	BBC from London.

#### FM in Helsinki



The YLE Mondo FM 97.5 MHz (cable 107.3) offers you 24 hours of news and features in co-operation with major international broadcasters. YLE Mondo also airs YLE broadcasts about Finland in English and Russian as well as services in plain Finnish, a simplified form of Finnish easier to understand by immigrants and other students of Finnish.



lo svedese la seconda lingua in Finlandia). Radio Vega produce notiziari, attualità e cultura in svedese per tutti i gruppi dell'uditorio, offrendo anche cultura e programmi regionali, nonché musica classica, jazz e pop. Le allego una foto di alcuni presentatori, non ne ho trovato una del nostro studio ma gliene invio due dell'YLE. Ecco anche l'indirizzo del sito web, sfortunatamente in svedese: <http://svenska.yle.fi/vega/> Può cliccare sul simbolo dello speaker e provare ad ascoltare Radio Vega anche in Italia! Le auguro una buona estate! Rimanga in contatto se ha delle domande su YLE Radio Vega! Cordiali saluti.



Qui sopra vediamo la lettera di Radio Iskelma e la copertina di un doppio CD con la relativa spiegazione: *Caro Giovanni, ancora*

*grazie per la sua gentile lettera a Iskelma! Con questo CD può godere la musica di Iskelma pure in Italia! Questa collezione include 30 canzoni del 2011 con tutti i vincitori dell'annuale Iskelma Awards. Tutto il meglio, Reeta Koshinen.* La stessa persona ha firmato pure la lettera in alto a sinistra riprodotta che traduco a beneficio di chi mi legge: *Caro Giovanni, molte grazie per la sua gentile lettera e rapporto d'ascolto - lo abbiamo ricevuto oggi. Farò pervenire questo messaggio al nostro team. E' veramente bello e lusinghiero sapere che le è piaciuto ciò che ha ascoltato e che desidera saperne di più su Iskelma. Sfortunatamente, non può ascoltare l'emittente all'estero. In breve, ecco quanto riguarda Iskelma. Si tratta di una delle emittenti della SBS Media unitamente a The Voice e a diverse altre radio locali. Fa parte di una rete multimediale che utilizza radio e televisione on line e con mezzi mobili. E' la seconda emittente più ascoltata in Finlandia. La playlist di Iskelma consiste in musica finlandese "facile da ascoltare" e in classici internazionali. Può vedere alcune foto e dare uno sguardo alla nostra emittente visitando il nostro sito web [www.iskelma.fi](http://www.iskelma.fi) (sfortunatamente solo in finlandese). Le invierò un pacchettino via servizio postale. Nel caso visiterà la Finlandia sarà più che benvenuto nella visita della nostra emittente. Le auguro una bella estate, Reeta Koshinen Johdon - Assistente Esecutiva.* Le radio che fanno parte della SBS Media (appartenente al gruppo tedesco Media Pro SiebenSat1), oltre a Iskelma sono The Voice, Radio City, Radio 957, Radio Sata, Radio Jyväskylä, Radio Mega, TV Viisi.

Altra emittente ascoltata in Finlandia nel corso della crociera è stata Radio Dei. Vediamo di che si tratta dalle parole dei responsabili in traduzione dalla lettera che vediamo



in questa pagina. *Caro Giovanni Sergi, grazie per la sua lettera. Siamo felici di sapere che ha potuto ascoltare la nostra radio. Ha ascoltato il nostro programma serale sulla frequenza di 89.0. Radio Dei diffonde con 18 radio frequenze. Di seguito l'informazione sulla nostra emittente. Radio Dei ha iniziato le operazioni della prima locale stazione cristiana in Finlandia il 3 Novembre 1997 a Helsinki. Il nostro editore e direttore manageriale è Kirsi Rostamo. Oggi Radio Dei può essere ascoltata quasi ovunque in Finlandia. Essa serve gli ascoltatori in due modi: Il messaggio*



29 Juni 2011

**Giovanni Sergi**  
Via Sibari, 40  
98149 Messina/Catania  
Inferiore/ Italy

Dear Giovanni Sergi

Thank you for your letter. We are delighted to hear that you have been able to listen to our radio. You have been listening to our evening program at frequency 89. Radio Dei has 18 radio frequencies.

Below is some information about our Radio Station

**Radio Dei**

Radio Dei started operations in Finland's first Christian local radio 03.11.1997 Helsinki, Finland. Our editor and managing director is Kirsi Rostamo. Today Radio Dei can be heard almost everywhere in Finland. Radio Dei serves listeners in two ways:

**The music has a message**  
Weekdays between 7-17, "Radio Dei's music has a message" and therefore this time we hear mainly music. In addition, there are a variety of interviews and short stories and programs, as well as short speeches. STT news are sent between 7-17 on the hour every weekday.

**Beneath the surface**  
Weekday evenings and weekends the slogan is "Beyond Surface". The channel sends programs produced by Christian organizations and churches as well as it plays peaceful spiritual music. Programs focuses on topics relating to Christianity, but also to other questions of the individual as well as social and parish issues.

Radio Dei is the only radio in Finland, developed for the whole family radio station - nearly half of the listeners are families. Radio Dei's main target group is adult population of 25-55 year-olds. Digita Oy is responsible Dei broadcast technology. Digita's calculations, the coverage area of a population coverage of the autumn of 2005, calculated according to place of residence around 4 million (48 dBuV / m).

Please visit our website [www.radiodei.fi](http://www.radiodei.fi) and listen to our broadcasts around the world with internetradio. Press the "Kuuntele lähetyksiä"-text on the right corner and choose the correct bitrate.

There are brochures included with this letter.

Yours sincerely,  
**Radio Dei**  
Himalankuja 2 I  
00240 Helsinki  
Finland



della musica - Nei giorni feriali tra le 07.00 e le 17.00 "La musica di Radio Dei ha un messaggio" e quindi in questo periodo abbiamo principalmente musica. Inoltre c'è una varietà di interviste e brevi racconti nonché brevi conversazioni.

Ogni ora sull'ora mandiamo in onda dei notiziari. Sotto la superficie - Giornalmente e nei weekend lo slogan è: Oltre la superficie. Il canale inoltre programmi prodotti da Chiese e Organizzazioni cristiane, diffondendo anche musica spirituale di pace. I programmi focalizzano argomenti relativi alla Cristianità ma pure ad altre questioni individuali, di rilevanza sociale e parrocchiale. Radio Dei è la sola emittente in Finlandia sviluppata per tutta la famiglia, quasi la metà degli ascoltatori sono famiglie. L'emittente si rivolge alla popolazione adulta tra i 25 e i 55 anni. Secondo una stima del 2005, nell'area coperta vi sono all'incirca 4 milioni di persone. La preghiamo di visitare il nostro sito web [www.radiodei.fi](http://www.radiodei.fi) ed ascoltare i nostri programmi in tutto il mondo con internet radio. Premere sulla scritta "Kuuntele lähetyksiä" (ascoltare la trasmissione) sul lato destro e scegliere il bitrate adeguato (mp3 o altro). In questa lettera trova alcune brochure. Sinceramente sua Radio Dei.

**Tervehdys!**

Olen Viipi ja toivon Sinut tervetulleeksi laivaan Radio Deihin viikonloppuisin, lauantaina klo 10.30 ja sunnuntaina klo 13.00.

Tule mukaan ja astu laivaan!

**Viipi Auer**  
suunnittaja, laivakapteeni  
viipiauer@radiodei.fi

**Kristityt Yhdessä ry kristillisen radiotyön puolesta**

Suomen kristillisen radiotyön keskeinen onnistuminen on mahdollista vain yhteistyönä ja yhteistyönä. Kristillisen radiotyön keskeinen onnistuminen on mahdollista vain yhteistyönä ja yhteistyönä.

- Laiva on laivasto
- Suvelia Seuraksi
- Suvelia Seuraksi
- Ammattilaisia
- Puhuttelua
- Hengellisen musiikin toimintaa
- Hyväntuulista
- Yhteistä juttamista

**Liiketoiminta:** Kristityt Yhdessä ry  
Himalankuja 2 I, 00240 Helsinki  
puhelin 090 7514 4511  
[www.ky.fi](http://www.ky.fi)

Helsinki	89.0 MHz
Helsinginmaa	126.3 MHz
Järvenpää	127.9 MHz
Jyväskylä	101.1 MHz
Kuopio	100.1 MHz
Rovaniemi	92.7 MHz
Tampere	184.1 MHz
Turku	102.3 MHz
Vaasa	104.7 MHz
Seinäjoki	102.3 MHz
Jyväskylä	101.1 MHz
Kuopio	100.1 MHz
Tampere	184.1 MHz
Turku	102.3 MHz

**Kirsi Rostamo:**  
Kesällä Radio Dei auttaa myös kuuntelijoita, jotka eivät pääse mukaan lukuisille epäile hengellisille kesäjuhille, liittymään radion välityksellä muihin kristittyihin.

Sivu 3



Lasciata la Finlandia alle 18.00 del 21 Maggio, giungiamo a S. Pietroburgo alle 07.00 del 22. Sulla carta le escursioni per questa grande città della Russia sono tante, si va dall'Ermitage al giro della città, dalla visita in battello sulla Neva ai palazzi di Pietro il Grande e di Caterina II, a molto altro, tanto che la nave rimane al porto per ben due giorni.

La mattina del 22 Maggio ascolto: SPB 87.5, Piter FM 100.9, Radio for 2 90.6, Metro 102.4, Radio Maximum 102.8, Avtoradio 88.4, Radio Rossii 1197, Pravoslavnoye Radio 828, Russkoe Radio 107.8, Baltijskij Bereg 103.0. A proposito di quest'ultima emittente, non c'è stato verso di trovare l'indirizzo, tanto da rivolgermi per aiuto all'amica Giovanna Germanetto di Voce della Russia, ed il miracolo è avvenuto! Mi ha fatto pervenire l'indirizzo tanto cercato. Adesso non rimane che sperare nella loro risposta. In effetti, tutte queste emittenti ascoltate durante la crociera non hanno l'obbligo di rispondere alle lettere che giungono dall'estero perchè i loro programmi sono strettamente locali. Se lo fanno è per pura cortesia, o perchè fa sempre piacere ricevere notizie di ascoltatori che hanno seguito i loro programmi, poi se sono stati seguiti nel corso di una crociera è un fatto che provoca benevola curiosità. La percentuale di risposte è sempre molto piccola in base alle emittenti ascoltate, e si deve precisare che quanto ascoltato complessivamente è soltanto una piccolissima parte delle emittenti esistenti in quei Paesi. In preponderanza sono emittenti in modulazione di frequenza grazie alla facilità di identificazione del Radio Data System dell'Irradio/Sangean, vi è pure qualche emittente in onde medie, ma l'ascolto e l'identificazione di emittenti in tale banda avrebbe comportato un tempo e uno sforzo supplementare che non si può chiedere a una crociera bensì a una spedizione DX vera e propria. Al momento attuale posso riportare le lettere già giunte, riservandomi di presentarne altre nella seconda parte di questo servizio sul prossimo numero di Dicembre. Decidiamo di visitare l'Ermitage e di fare il giro della città.



Qui sopra, alcune immagini del giro di San Pietroburgo, compresa la Cattedrale dei

santi Pietro e Paolo con le tombe dei Romanov.

Oltremodo bella e interessante è stata la visita al Museo dell'Ermitage al Palazzo d'Inverno, con grandi sale dorate, quadri, reperti dell'epoca imperiale, ma anche tantissimi oggetti antichi di altre culture. Ricordiamo che questa città, allora si chiamava Leningrado, dal 1941 al 1944 venne assediata dai tedeschi di Hitler offrendo una eroica resistenza.

Alle 18.00 del 23 Maggio la nave lascia il porto di San Pietroburgo per Tallin in Estonia dove giungerà alle 08.00 del 24. Nella tarda serata ascolto: Raadio 4 95.3, poi nella mattinata del 24: DFM 90.2, Radio Elmar 91.7, Star FM 96.6, Raadio Uuno 97.2, Hit Radio 102.1, Klassika Raadio 106.6. Per l'Estonia vi è in programma la visita al centro storico di Tallinn e al museo all'aria aperta. Qui si parla dell'ambra come dell'oro del Baltico, una resina fossile proveniente dalle conifere numerose in quest'area con la quale si possono fare monili e svariate cose. Si trova anche in Lettonia, Lituania e Polonia.

Qui a destra la sede del Parlamento estone e a sinistra, il museo all'aria aperta.



Ci si interroga spesso sul perchè non riceviamo risposta da una stazione radio. I motivi possono essere diversi. Se la lettera viene inviata via email bisogna fare attenzione al corretto indirizzo, anche un punto o una lineetta in meno contano molto. Magari nel frattempo sarà cambiato l'indirizzo. Nel caso la lettera non raggiunge il destinatario, riceviamo un avviso automatico corrispondente al rinvio al mittente di una lettera normale di superficie.



Esaminiamo ora la lettera qui a destra, quella di Radio 4 della radio statale estone (Eesti Raadio) in cui leggiamo: *Caro Giovanni Sergi, grazie per la sua lettera e per il suo interesse nei nostri programmi radio. Purtroppo non abbiamo cartoline QSL speciali, ma se è accettabile una email la ERR è lieta di confermare che lei ha ascoltato Raadio 4 (in russo suona come Radio Cetirie, ndr), programma diffuso principalmente in Russo e nelle lingue minoritarie, il 23 Maggio 2011 alle 23.24 su 95.3 MHz, trasmettitore di Kohtala--Nomme. Troverà maggiori informazioni sulla radio pubblica estone e sui nostri programmi radio presso [www.err.ee](http://www.err.ee) La maggior parte dell'informazione è in Estone, ma potrà trovare anche informazioni e notiziari in Inglese. Nel sito sotto Raadio4 "Toimetus" (staff editoriale) o in russo Redaktsija (Redazione) troverà le loro foto. Lo stesso dicasi per altri programmi. E può ascoltare tutti i nostri programmi in internet in tempo reale o su richiesta. Si goda il nostro ascolto! Sinceramente sua, Ilona Hausmann - Relazioni Internazionali.*

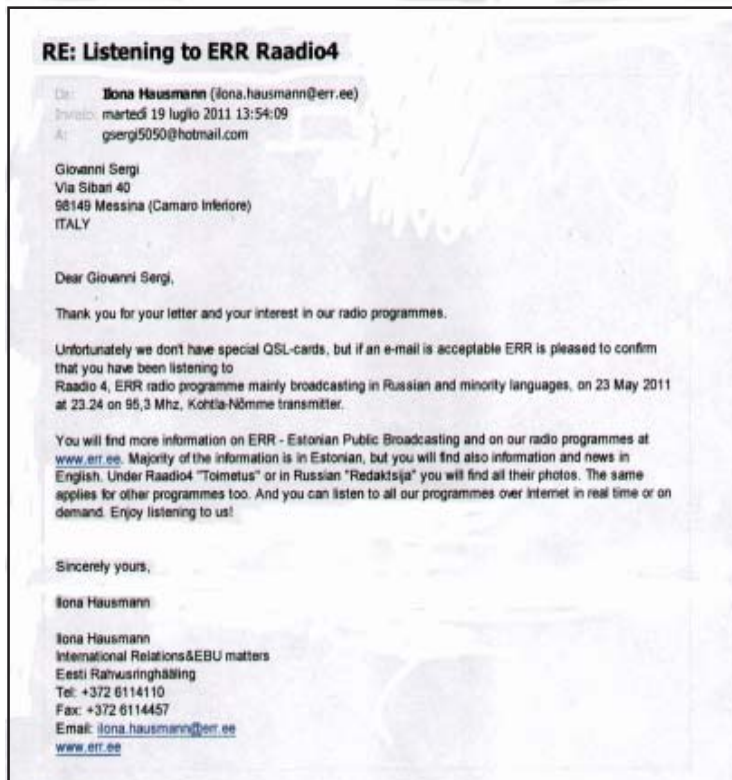

Nei Paesi che ho visitato, dalla Finlandia alla Polonia, diverse emittenti diffondono in russo, sia statali che private o reti di emittenti, e questo si spiega col fatto delle relazioni avute nei secoli col mondo russo, dagli antichi principati russi alle signorie che si sono succedute a Mosca, ai Rjurikidi, sino ai Romanov e all'Unione Sovietica. Sono andato a vedere la pagina di Radio 4 in internet. Sono 28 foto, ciascuna con la biografia del presentatore. Lo spazio mi impedisce di riprodurle nel formato ideale ingrandito.

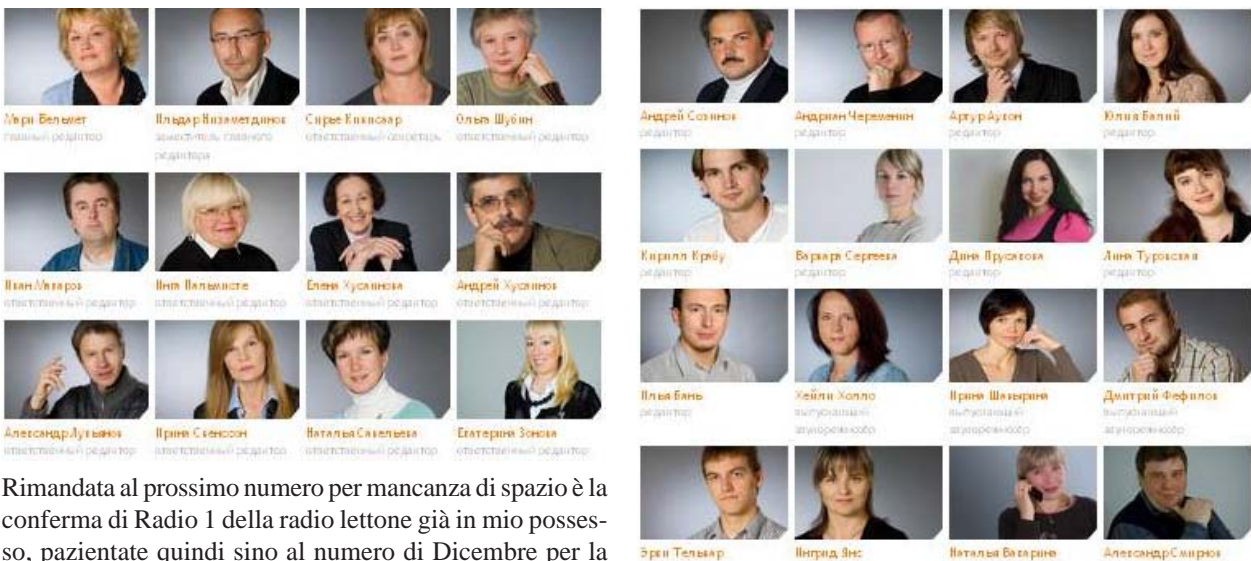

Rimandata al prossimo numero per mancanza di spazio è la conferma di Radio 1 della radio lettone già in mio possesso, pazientate quindi sino al numero di Dicembre per la seconda parte del viaggio nei Paesi Nordici.

#####

# RADIO NOTIZIE

il miglior collegamento col mondo del radioascolto  
 Leggete e diffondete la rivista presso i vostri amici,  
 parenti e conoscenti



# LETTERE AL GARS RADIO NOTIZIE

(domande e curiosità varie a cura di Giovanni Sergi)

Cari amici lettori, benvenuti al consueto appuntamento con la rubrica della posta. Apro senz'altro con World Music Radio, la cui QSL è giunta nei giorni scorsi dopo ben 4 anni a tutti quegli ascoltatori che l'avevano richiesta a suo tempo. Un esempio-limite di ritardo per cui non bisogna mai abbandonare la speranza. Se non riceviamo risposta dopo circa 6 mesi, rinviare il rapporto d'ascolto dopo una dettagliata analisi degli eventuali errori commessi. Possiamo dire: meglio tardi che mai!



Radio Notizie  
in PDF.

"Ciao Giovanni, il "Radio notizie" è arrivato su internet, grazie- Nel numero 229 di marzo avevi accennato al fatto che la rivista, in futuro, si sarebbe trasformata da cartacea in virtuale; non immaginavo, pero', che il futuro fosse

tanto vicino- Per me va bene, e tu come ti trovi così? Penso che sia tutto molto più semplice"- Concordo con l'amica Maria Grazia Piras di Grosseto, è tutto molto più semplice. Ma chi desidera ricevere la tradizionale copia cartacea non abbia paura: la riceverà ancora per diverso tempo. Quello che mi preme dire è: mandatemi collaborazione, sostegno in qualsiasi modo, anche una buona parola di incoraggiamento è importante per me. Un messaggio di ringraziamento è stato inviato il 19 Luglio scorso tramite la lista Radiorama all'amico Elio Fior responsabile sino a Dicembre 2011 di Radiorama, poi questa rivista cartacea dovrebbe passare al web. Scrivevo in quella occasione: "Conosco molto bene questo impegno perchè dal Gennaio del 1981 ad oggi porto avanti una iniziativa simile, Radio Notizie, con periodicità adesso trimestrale, dal mese di Giugno 2011 presente oltre che nel formato cartaceo anche in quello digitale (file PDF). Anche a me piace il profumo della carta e della stampa..." Due i motivi della rinuncia a Radiorama cartaceo: non si è trovato il sostituto di Elio e i proventi degli abbonamenti sono insufficienti.

La Signora Anna Adami di Verona esprime apprezzamento per la rivista: *Non mi aspettavo di trovare su una delle sue riviste una informazione per me in portante.* Quindi fa sapere di aver effettuato una crociera con la Costa Luminosa nel Mare del Nord. Concordo anche con Anna: nella vita questo sogno conviene concederselo! Nel frattempo, dal 13 al 16 Agosto, sono stato con mia moglie Cinzia nella nostra casa di Ispica-RG ed ho ascoltato in FM tramite E sporadico alcune emittenti greche, maltesi, del Nord Africa, di cui vi parlerò sul prossimo numero. A proposito di viaggi, il caro amico Gioacchino Stallone di Marsala-TP informa di essersi recato negli USA e a Berlino e che presto riferirà in merito. Egli mi ha fatto pervenire il seguente annuncio: *Presso il Gruppo Radiotelevisivo della Sicilia è disponibile il seguente materiale: rivista AZ Salute, adesivo e cartolina QSL Radio Vaticana, rivista Nuova Armonia di RAI Senior, libro su Marsala, rivista Trionfo del Cuore, Bollettino Salesiano, il Cooperatore Paolino, all'indirizzo di Via G. Falcone 11 - lotto 27 - int. 3, 91025 Marsala - TP.* A presto Gioacchino, auguri per tua madre! Con i responsabili della rivista bimestrale Nuova Armonia, ne ho qui due numeri, il 2 e il 3/2011, si può comunicare tramite [raisenior@rai.it](mailto:raisenior@rai.it)

Ricordo a tutti coloro che mi leggono che è in svolgimento il piccolo concorso "Radio Notizie 30" con 6 argomenti, tra cui il vantaggio di leggere una rivista DX in generale. Scrivetemi per i dettagli. Un avviso del genere è apparso sul n. 7/2011 della rivista tedesca DX Magazine grazie al responsabile Michael Bethge (quella rivista a richiesta via email).

Radio Italia di Teheran annuncia un concorso sulla foto del Ramadan, foto significative sul mese di digiuno e di preghiera dei Musulmani. Grazie ad Ali Azizmohammadi per gli orari e il materiale sull'Iran che mi invia. Grazie pure a Radio Romania Int. per il pacchetto con numeroso e interessante materiale relativo al concorso "Timisoara Multiculturale". Un caro saluto e un sentito ringraziamento per l'ottima collaborazione a Fausto Pagnini e a Dario Gabrielli con la richiesta a tutti di sostenere le loro rubriche. Grazie infine a Giovanna di Voce della Russia per il prezioso sostegno a questa nostra rivista.

Non mi resta che darvi appuntamento per la prossima volta, nel frattempo buoni ascolti e ottime cose nella vita di tutti i giorni. Giovanni







# ANGOLO DEGLI ASCOLTI



Redazione: GABRIELLI Dario, Viale della Resistenza 33b,  
30031 Dolo (Ve) ITALIA  
Sito Web: [www.polistenaweb.it/gars/tips](http://www.polistenaweb.it/gars/tips)

Amici lettori, presso la Redazione è disponibile il modulo per collaborare attivamente a questa rubrica. Non esitate a richiederla. Inoltre vi invito a partecipare numerosi e di fare conoscere ad amici e conoscenti l'esistenza del GARS. Grazie.

FREQ	ORA UTC	DATA	ITU	NOME EMITTENTE E DETTAGLI	LINGUA	SINPO	COL
1170	17.30-17.40	12/08	SLO	Radio Koper Capodistria, notizie sulla produzione industriale in calo	Italiano	45544	PML
5975	05.05-05.15	10/08	J	NHK Radio Japan, notizie internazionali e politiche	Inglese	44444	DG
7310	17.00-17.30	12/08	RUS	Voice of Russia, notizie, prg. 'Oggi nel Mondo', nota attualità su Euro	Italiano	33333	PML
7465	17.10-17.20	09/08	ALB	Radio Tirana prg su scrittore albanese, prg DX di Paolo Morandotti	Italiano	33333	DG
9400	20.05-20.15	09/08	BUL	Radio Bulgaria, notizie economia sulle Banche rumene	Spagnolo	22222	DG
9610	16.20-16.30	09/08	R	Radio Romania Internazionale, prg economia banche rumene	Italiano	44444	DG
9685	19.45-19.55	09/08	IRN	Voice of Iran, notizie sulla guerra tra Palestina ed Israele	Italiano	44444	DG
9830	22.00-22.30	10/08	TUR	Voice of Turkey, notizie su guerra Medio Oriente e su Somalia	Inglese	22222	DG
15120	18.00-18.15	09/08	NIG	Voice of Nigeria, notizie politiche sul governo nigeriano	Inglese	11111	DG

**UN GRAZIE AI SEGUENTI COLLABORATORI DI QUESTO NUMERO CHE SONO STATI:**

**DG =** Dario Gabrielli Dolo (Ve) Rx: Sangean ATS 909 con antenna telescopica e filare di 7 Metri

**PML =** Paolo Matteo Loregian Saletto di Vigodarzere (Pd) Rx: Philips AL 970 con antenna Telescopica in Ferrite

**SE VOLETE COLLABORARE A QUESTA RUBRICA POTETE INVIARMI IL VOSTRO CONTRIBUTO ENTRO IL 20 NOVEMBRE 2011. GRAZIE**

**AMICI LETTORI, LA COLLABORAZIONE E' MOLTO IMPORTANTE PER RENDERE VIVA QUESTA RUBRICA.**

**INVIATE ANCHE UN SOLO ASCOLTO DIRETTAMENTE AL REDATTORE DELLA RUBRICA PER RENDERE UTILE IL RADIONOTIZIE DEL GARS. GRAZIE.**

@@

**Nota redazionale** - Informiamo i nostri attenti lettori che finora (27 Agosto) per ritardo (o, diremmo meglio, inefficienza) del servizio postale non è giunta la collaborazione dell'amico Fausto Pagnini inerente la rubrica "Caleidoscopio". Nello scusarci per l'inconveniente, Vi invitiamo a una più stretta e numerosa collaborazione con quanto avete a disposizione sul mondo della radio. Qualsiasi notizia, anticipazione, iniziativa relativa alle stazioni radio ci giungerà sempre gradita. Mandateci magari una vostra opinione sul ricevitore attuale, una copia della scheda dei programmi, il giudizio su una trasmissione apprezzata, un elenco di quanto ascoltato nelle vacanze, e non dimenticate di partecipare al nostro concorso sui 30 anni di questa rivista. Grazie a tutti!

@@

# VETRINA DEL RADIO NOTIZIE

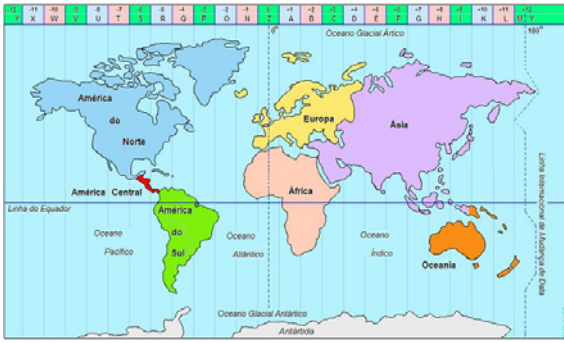

RADIO MALAYSIA SARAWAK



MONDAY TO FRIDAY SCHEDULE

	<b>SHOW:</b> Kickstart <b>PRESENTER:</b> Brad and Tshego	10:00-12:00 21:00-23:00
	<b>SHOW:</b> Urban Edge <b>PRESENTER:</b> G	02:00-04:00 16:00-18:00
	<b>SHOW:</b> Pinnacle News & Sport <b>PRESENTERS:</b> Anton Lever & Elle	06:00-07:00 14:00-15:00 19:00-20:00
	<b>SHOW:</b> Wired to the Motherland <b>PRESENTER:</b> TC	12:00-13:00 23:00-00:00
	<b>SHOW:</b> The Farm <b>PRESENTER:</b> Lee	01:00-02:00 05:00-06:00
	<b>SHOW:</b> Upside <b>PRESENTER:</b> Xena	00:00-01:00 06:00-07:00

**Africa**



RADIO MALAYSIA



In questa pag. da sinistra a destra e dall'alto in basso: cartina dei fusi orari secondo l'Osservatorio Nazionale del Brasile, alcuni programmi di Radio 1Africa, una vecchia foto dell'edificio di Radio Malaysia Sarawak, QSL-folder di Radio Malaysia, i due lati di una vecchia QSL di Radio Sweden (risale al 22 Settembre 1949), una QSL degli anni '80 di Radio Sweden.

# radio notizie

del



**GRUPPO D'ASCOLTO RADIO DELLO STRETTO**

ANNO XXXI - N. 232- PUBBLICAZIONE TRIMESTRALE DI RADIOASCOLTO - DICEMBRE 2011

tutti gli orari in UT



In questo numero:

- \* Verso i 40 anni di radioascolto
- \* Con la Costa Pacifica nei mari del Nord Europa (2<sup>a</sup>p.)
- \* In giro per il mondo con la radio
- \* Non tutto ma... di tutto!



**IL GARS RADIO NOTIZIE FIRMA  
LA CULTURA RADIOFONICA. SEMPRE !!!**

**RADIO NOTIZIE DEL GRUPPO D'ASCOLTO RADIO DELLO STRETTO (ISTITUITO IL 20 OTTOBRE 1979) – RIVISTA TRIMESTRALE INDIPENDENTE DI CULTURA E TECNICA RADIOFONICA FONDATA NEL GENNAIO 1981 – REDATTORE RESPONSABILE: GIOVANNI SERGI – PUBBLICAZIONE FUORI COMMERCIO – LA DISTRIBUZIONE E' RISERVATA AI LETTORI DELLA RIVISTA CHE SE NE SUDDIVIDONO LE SPESE – FOTOCOPIATO IN PROPRIO – TUTTA LA COLLABORAZIONE CONSISTENTE IN NOTIZIE, ARTICOLI VARI, BANDI DI CONCORSO E QUIZ, CARTOLINE QSL (IN FOTOCOPIA), SCHEDE-ORARI DI STAZIONI RADIO, ECC. PUO' ESSERE INVIATA IN TEMPO UTILE IN REDAZIONE IN MODO CHE GIUNGA ENTRO IL GIORNO 25 DEL MESE PRECEDENTE A QUELLO DI PUBBLICAZIONE (OVVERO ENTRO FEBBRAIO, MAGGIO, AGOSTO, NOVEMBRE) ALL'INDIRIZZO: GRUPPO D'ASCOLTO RADIO DELLO STRETTO C/O GIOVANNI SERGI – VIA SIBARI 40 – I-98149 CAMARO INFERIORE / MESSINA – ITALIA- TELEFONO: 090/770879 (IN ORE SERALI) – E-MAIL: [gsergi5050@hotmail.com](mailto:gsergi5050@hotmail.com) – SITO WEB a cura di Alessandro Pochi: [www.polistenaweb.it/gars](http://www.polistenaweb.it/gars) - Blogs: Kinowa1950 (wordpress) / Radio-Notizie.blogspot.com (blogger)**

## COLLABORAZIONI (date di scadenza per i Redattori)

**Lettere al GARS Radio Notizie** - G. Sergi - entro il 20 del mese precedente a quello di copertina; lettere che arrivano dopo saranno citate in seguito.

**Caleidoscopio** - F. Pagnini - entro il 20 del mese precedente a quello di copertina;

**Short Wave Tips e Angolo delle Conferme** - D. Gabrielli - entro il 20 del mese precedente a quello di copertina, in modo che il tutto venga ricevuto a Messina non oltre il 25.

### SOMMARIO

Varie	pag. 2
Verso i 40 anni di radioascolto (2^ parte)	“ 3
Canzoni politiche degli anni '70	“ 4
RBSWC DX NEWS	“ 5
Forum Tecnico dei DXers	“ 6
Con la Costa Pacifica nei mari del Nord Europa	“ 7
Complementarietà di riviste reali e virtuali	“ 9
Emittenti clandestine: Eagle of Iran	“ 15
Viaggio radiotelevisivo a New York	“ 17
Viaggio radiotelevisivo a Berlino	“ 17
Viaggio in Croazia, Bosnia, S.Giovanni Rotondo	“ 19
La QSL racconta	“ 20
Non tutto ma... di tutto!	“ 21
Caleidoscopio	“ 25
Lettere al Gars Radio Notizie	“ 25
Angolo delle Conferme	“ 26
Angolo degli Ascolti	“ 27
Vetrina del Radio Notizie	“ 28

### CONTRIBUTO SPESE

Il contributo spese per la nostra pubblicazione cartacea, frutto del nostro piacere (non siamo né Ditta - né giornalisti), comprende le spese di cancelleria, di fotocopiatrice ed affrancatura (compresa la busta).

### Contributi - ITALIA

1 copia Euro 5.00  
4 copie in formato cartaceo Euro 20  
in formato PDF Euro 10

### ESTERO/EUROPA

1 copia in formato PDF 3 IRCs  
4 copie in formato PDF Euro 15  
Il versamento **preferibilmente** con vaglia postale intestato a Giovanni Sergi, oppure: invio in Euro o in francobolli di prioritaria (si consiglia raccomandata). Dall'estero sono graditi IRC o Dollari U.S. Chi lo desidera, ed è in grado di farlo, può inviare qualsiasi somma in appoggio alle spese per far vivere questa nostra rivista che merita e che non ha alcuna sovvenzione pubblica.

### COLLABORAZIONE

\*\*\*\*\*  
La collaborazione è aperta a tutti i lettori che accettano le regole del vivere civile e quelle specifiche del radioascolto. La responsabilità di quanto riportato è personale. La Redazione respinge ogni scritto lesivo della dignità di terze persone e può anche non condividere quanto riportato dai collaboratori.

\*\*\*\*\*  
Nota: in copertina, in alto a destra, la foto raffigura il radioascoltatore Antonello Arcudi all'età di circa 12 anni. A quel tempo egli si dilettava anche a trasmettere con un ricetrasmittitore e ad effettuare collegamenti radio in banda cittadina (CB) dei 27 MHz con risultati molto buoni. Antonello è scomparso prematuramente durante il sonno, nelle prime ore del mattino il 31-03-1997 all'età di 27 anni. Quattordici anni fa.

\*\*\*\*\*  
**Non ti dimenticare di collaborare anche con i tuoi ascolti (da inviare a Dario Gabrielli, non a Messina)**

### In copertina



La copertina di questo numero è dedicata a una emittente ascoltata durante la crociera nel Nord Europa con la nave Costa Pacifica. L'emittente in questione si chiama Power Hit Radio, trasmette dall'Estonia su 102.1 MHz ed è la gemella di un'altra estone, Star Radio. I particolari nel nostro servizio all'interno.

### IL MEGLIO DI TE

omissis

Se realizzi i tuoi obiettivi  
incontrerai chi ti ostacola:

non importa, realizzali

omissis

Madre Teresa di Calcutta

# VERSO I 40 ANNI DI RADIOASCOLTO

2<sup>a</sup> parte

\*\* Giovanni Sergi \*\*

La collaborazione con la Radiodiffusione Portoghese - Radio Portogallo - per il programma DX "In Contatto con il Mondo" rappresenta nel 1982 una grossa soddisfazione personale, un impegno alla buona senza gli odierni mezzi tecnici. Se si aggiunge la difficoltà di ascolto dovuta a frequenze non adatte a quell'ora della sera per la RDP, abbiamo la misura della situazione, ma nel periodo durato sino a che si mantenne la Redazione Italiana (1994) ricevevo lettere da diverse parti d'Europa, anche rapporti d'ascolto. La collaborazione veniva dapprima inoltrata con nastro audio e poi con cassette registrate. Eppure, quale gioia poter riascoltare la mia voce diffusa dallo speaker del ricevitore! Loro ricambiavano con dischi e musicassette, libri e oggetti dell'artigianato portoghese. Ancora adesso conservo tutte le cassette incise con il registratore portatile, un caro ricordo, e penso che prima o poi dovrò effettuare la conversione in qualche file audio (.wav o mp3). Le cartoline QSL costituiscono per me un pezzo di vita vissuta più che un documento storico o il semplice trofeo dell'ascolto in se stesso. In quel periodo, eravamo nei primi anni '80 del secolo scorso, presenziavo all'incontro mensile del GARS - il Gruppo Ascolto Radio dello Stretto che insieme all'amico Arcudi di Reggio Calabria avevo costituito nel 1979. Le riunioni si tenevano di solito a Messina il sabato verso le 16.00 in posti diversi, per lo più in una saletta annessa ad un bar-ristorante vicino all'imbarcadero delle navi traghetto nella rada di San Francesco. Con gli intervenuti parlavamo di ascolto in generale, di come gestire il locale gruppo di ascolto, di quote-contributo spese, di pubblicazioni, delle iniziative future. Poi con il passare degli anni quelle riunioni si sono diradate sino a scomparire del tutto, ma il GARS è rimasto, portato avanti da me e da Antonio che allora lavorava come tecnico alla RAI. La rivista Radio Notizie è quanto rimane di quell'iniziale impegno del locale Club. Ognuno di noi offre il personale apporto che si sente di dare in un determinato periodo della sua vita, anche perché l'hobby è qualcosa di non obbligatorio, nessuno si sognerebbe di imporre un minore o un maggiore impegno o contributo. Nel corso degli anni tantissimi hanno scritto, in pratica tutto il radioascolto italiano unitamente a tanti appassionati esteri, posso dire di aver ricevuto un contributo grandissimo in notizie, opinioni, consigli, sono andato avanti sia con l'hobby personale che con la rivista Radio Notizie e penso che tra inevitabili errori, ingenuità, prove tecniche ed altro, ho imboccato e percorso la strada giusta per migliorare, per trarre soddisfazioni, per offrire e ricevere aiuto nell'ascolto delle stazioni radio estere. Quando facciamo le cose per bene, quando miglioriamo, quando ci portiamo avanti e ci affermiamo in qualsiasi settore dell'attività umana, non solo nel radioascolto, allora purtroppo sorgono gli invidiosi, i provocatori, i disturbatori, insomma i balordi da strada, gente stupida e cattiva che pensa solo a distruggere senza saper proporre alternative o qualcosa di valido, assolutamente incompatibili con quanto ci indica l'etica del radioascolto, un hobby scientifico per migliorare la comunicazione, l'amicizia e la comprensione tra i popoli del mondo. L'importante è liberarci subito di tali persone, insegnando loro l'educazione. E' tempo di tirare le somme per questi miei 40 anni, un bilancio in ogni caso positivo, sono contento di aver scelto questo hobby perché risponde perfettamente alle mie necessità culturali di informazione in genere, di storia, geografia, turismo, collezionismo in particolare, e credo che proseguirò così sinché ne avrò la possibilità.



Qui in alto a sinistra, medaglia commemorativa in metallo (probabilmente rame) realizzata per i 60 anni della Radio in Portogallo. A destra, le due facce di un gettone fornito in cofanetto per i 15 anni del programma DX di Radio Berlino Internazionale (RDT). Rappresentano i souvenirs, i piccoli ricordini che le emittenti internazionali inviavano agli ascoltatori più fedeli. Rammento che le tre presentatrici di Radio Portogallo in lingua italiana mandandomi questa medaglia mi dissero di non divulgarne per allora l'esistenza, in quanto la disponibilità era molto limitata.



si ascoltano con vero piacere

# Due canzoni politiche degli anni '70

A metà degli anni '70 del secolo scorso, tra il materiale informativo ricevuto da Radio Berlino Internazionale - Voce della Repubblica Democratica Tedesca, vi era un disco 45 giri la cui copertina vediamo qui a destra, realizzato in solidarietà con il Cile di Salvador Allende presidente cileno dal 1970 al 1973 quando venne destituito e ucciso a seguito di un golpe militare appoggiato dagli Stati Uniti d'America. In quella occasione andò al potere il dittatore Augusto Pinochet. Il 45 giri propone due canzoni: Venceremos e El pueblo unido, molto belle ad ascoltarsi e che ricordano ai nostalgici degli anni '70 avvenimenti ormai lontani. Esecutori di tali canzoni sono gli Inti Illimani (qui a destra), gruppo vocale-strumentale cileno formatosi nel 1967 le cui parole in lingua quechua hanno qualcosa in comune con il sole delle Ande. Vi proponiamo il testo de El Pueblo unido.



El pueblo unido jamás será vencido,  
el pueblo unido jamás será vencido!  
De pie, marchar que vamos a triunfar.  
Avanzan ya banderas de unidad,  
y tu vendrás marchando junto a mí  
y así verás tu canto y tu bandera  
al florecer la luz de un rojo amanecer  
anuncia ya la vida que vendrá.

De pie, marciar,  
que el pueblo va a triunfar.  
Será mejor la vida que vendrá  
a conquistar nuestra felicidad  
y en un clamor mil voces de combate  
se alzarán, dirán,  
canción de libertad,  
con decisión la patria vencerá.

Y ahora el pueblo que se alza en la lucha  
con voz de gigante gritando: ¡Adelante!  
El pueblo unido jamás será vencido,  
el pueblo unido jamás será vencido!

La patria está forjando la unidad.  
De norte a sur se movilizará,  
desde el salar ardiente y mineral  
al bosque austral,  
unidos en la lucha y el trabajo irán  
la patria cubrirán.  
Su paso ya anuncia el porvenir.

De pie cantar que el pueblo va a triunfar  
millones ya imponen la verdad.  
De acero son, ardiente batallón.  
Sus manos van, llevando la justicia  
y la razón, mujer,  
con fuego y con valor,  
ya estas aquí junto al trabajador.

Y ahora el pueblo que se alza en la lucha  
con voz de gigante gritando: ¡Adelante!  
El pueblo unido jamás será vencido,  
El pueblo unido jamás será vencido!

Ecco il testo dell'altra canzone,  
Venceremos

Desde el hondo crisol de la patria  
se levanta el clamor popular,  
ya se anuncia la nueva alborada,  
todo Chile comienza a cantar.  
Recordando al soldado valiente  
cuyo ejemplo lo hiciera inmortal,  
enfrentemos primero a la muerte,

traicionar a la patria jamás.  
Venceremos, venceremos,  
mil cadenas habrá que romper,  
venceremos, venceremos,  
la miseria (al fascismo) sabremos vencer.  
Campesinos, soldados, mineros,  
la mujer de la patria también,  
estudiantes, empleados y obreros,  
cumpliremos con nuestro deber.  
Sembraremos las tierras de gloria,  
socialista será el porvenir,  
todos juntos haremos la historia,  
a cumplir, a cumplir, a cumplir.

Sulla copertina del disco traduciamo e leggiamo dal tedesco: musiche originali dal X Festival della Canzone Politica. Il ricavato della vendita di questo disco andrà nel conto di solidarietà con il Cile. La casa discografica si chiamava Eterna.

Nel web di internet è possibile ascoltare queste e tante altre canzoni, e con appositi plugin anche scaricarle se lo si desidera.



# RBSWC DX NEWS

1981  
No. 7-8  
Anno XVII

OFFICIAL MONTHLY BULLETIN OF RADIO BUDAPEST SHORT WAVE CLUB WORLD WIDE HQ

## Soci d'onore a vita del club

Siamo lieti di comunicare che in seguito all'appello pubblicato nel numero 5-6 del DX NEWS ci hanno già scritto diversi soci del club che ascoltano da oltre 20 anni Radio Budapest, allegando la conferma relativa. Ci è giunta una lettera anche da

Rüdiger Häckel /DL-1180/RB/ Postfach 2332, 23 KIEL 1, BRD

il quale tra l'altro scrive :

- Saluto la decisione di considerare soci d'onore a vita gli ascoltatori assidui, che da molti anni seguono la vostra emittente. Ho il piacere di rimmettervi la fotocopia della cartolina di conferma ricevuta da Radio Budapest nel luglio del 1960. Pensando alla mia oltre ventennale attività DX mi fa piacere ricordare come è iniziato questo interessante hobby nella mia vita. Lo stimolo mi è venuto negli anni della guerra, quando ascoltammo in segreto le emittenti "avversarie" proibite, la BBC, Londra, la Voce dell'America, Radio Mosca, "Soldatensender Calais", Radio Algeri e altre. A parte il contenuto delle trasmissioni di queste radio, è accresciuto il mio interesse per tutto quello che si poteva ascoltare sulle onde corte. Hanno stuzzicato la mia curiosità nomi esotici sulla scala parlante come, per esempio, Alma-Ata, Lahti, Kukuta, Türi, Madona, Jelöy, Huizen. Quando l'estate del 1945 è stata ripresa la corrispondenza con le stazioni radio straniere, ho inviato il mio primo rapporto di ricezione. La prima QSL l'ho ricevuta però da una emittente molto vicina, da Elmhorn /Nordwestdeutscher Rundfunk / e poi da Mühlacker /Süddeutscher Rundfunk/ nel 1947. Solo nel 1951 mi sono arrivate verifiche da emittenti d'oltremare : da R.Brazzaville e dall'allora conosciuto e preferito "Goodwill Station OTC Leopoldville, Congo-Belga". Per quanto concerne quest'ultimo mi è stato confermato l'ascolto di un programma musicale notturno. Dal 1960 al 1970 ho continuato a praticare regolarmente "lo sport delle onde corte" ed attualmente dispongo di conferme giunte da 152 paesi. Ho ascoltato anche altri 12 paesi, da dove però non mi è giunta ancora verifica, evidentemente per la sbagliata politica-QSL di quelle emittenti. Mi diventa sempre più difficile raggiun-



gere il mio obiettivo prefisso, quello cioè di disporre di conferme di 180 paesi! I primi risultati li ho raggiunti con un semplice apparecchio domestico a cinque valvole. Ha dato un buon rendimento anche il gransuper Schaub-Lorenz, sebbene, nelle attuali circostanze, sia ormai già superato. Non c'è la possibilità per una giusta regolazione, dipende tutto dal buon senso delle dita. Con i normali apparecchi domestici il DX-ing era una grande avventura. Con il Barlow-Wadley, di facile lettura o con il Sony, dotato di frequenzimetro digitale la ricezione è cosa facilissima, poiché la stazione desiderata può essere ascoltata automaticamente. Si può risparmiare tempo e fatica, senza però il fascino dell'avventura. Tuttavia, ormai, non intendo rinunciare alla comodità. Resterò fedele anche in futuro a questo hobby, benché non possa svolgere una attività tanto intensa come nel passato. Del resto mi interessa anche la storia dello sviluppo delle stazioni radio. A tal scopo ho collezionato molti fascicoli, libri, dischi e incisioni su nastro magnetico. Entrerei volentieri in contatto con DX-er per scambi di esperienze e di informazioni. Sono curioso di sapere quanti fra i soci del RBSWC si presenteranno per l'onorifico titolo di socio a vita e che a quali anni risalgono le prime QSL. Termine augurando attività proficua all'RBSWC e a tutti gli appassionati del nostro hobby. /Foto in ultima pagina/.

--oOo--oOo--oOo--oOo--oOo--oOo--oOo--oOo--oOo--oOo--oOo--oOo--oOo--

### Forum tecnico dei DX-er

#### Antenna verticale multibanda di facile costruzione e poco costosa

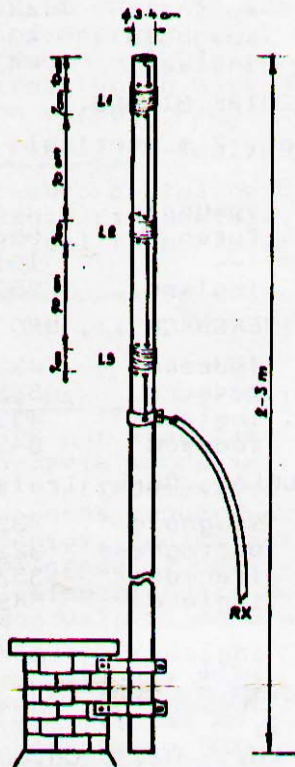

L'amico Roberto Orlandi, socio del club, I-2312/RB, Via Pisino 23, I-00177 Roma, ci ha mandato la descrizione di una antenna verticale multibanda, autocostruita che si presta molto bene per il DX-ing, insieme al suo nuovo ricevitore RFG-7.

- La realizzazione dell'antenna richiede pochissime nozioni tecniche, quindi può essere intrapresa da chiunque, senza essere esperti di radiotecnica. Un altro vantaggio è che richiede poco spazio sul tetto della casa, poiché la superficie necessaria è quella, per esempio, di una mensola accanto al camino. Capta molto bene le radioonde da tutte le direzioni e dà ottimi risultati sulle bande dai 6 ai 30 Megahertz. Per la costruzione dell'antenna occorre un tubo di plastica del diametro di 3-4 centimetri ed alto 2-3 metri. Ci vogliono inoltre 10-12 metri di filo di rame smaltato o coperto da altro isolante, del diametro di un millimetro. All'estremità superiore del tubo di plastica occorre praticare due forellini nei quali va fissato il capo iniziale del filo. Far passare poi il filo accanto la parete esterna del tubo e praticare altri due forellini in ambedue le parti del tubo, per permettere

il passaggio del filo. Si prosegue con 23 spire per una lunghezza di sette centimetri. Si fanno di nuovo due forellini per far passare il filo che va poi fatto discendere accanto al tubo per un tratto di 70 centimetri. Quindi si realizza la seconda bobina con 23 spire come prima. Lasciare ancora 70 centimetri di spazio e completare il terzo strato come i precedenti. All'estremità della fine degli avvolgimenti verrà connesso il cavo che va al ricevitore. Si procede poi al fissaggio. Il tubo di plastica deve essere fissato molto bene, in modo assai stabile al tetto, in modo da tenerlo lontano da ogni oggetto di metallo. La realizzazione dell'antenna richiede molta cura ed attenzione, le spire devono essere molto aderenti. E' consigliabile chiudere con colla plastica la sommità del tubo e i forellini per assicurare l'impermeabilità. E' bene impermeabilizzare tutto il tubo, verniciandolo con lacca impermeabile. Ovviamente è necessario pensare anche alla difesa contro i fulmini, e durante i periodi di temporale l'antenna non deve essere usata.

--oOo--oOo--oOo--oOo--oOo--oOo--oOo--oOo--oOo--oOo--oOo--oOo--oOo--

Sul numero 7-8 1981 (Anno XVII) del Radio Budapest Short Wave Club DX News si poteva leggere anche l'articolo "L'anno degli handicappati", Notizie e DX Tips, Soci del Club domandano - soci del club rispondono, Forum del DXer, Corrispondenza, l'angolo delle foto. Per la rubrica "Soci del Club domandano..." vi è l'intervento di Gregorio La Rosa di Messina, già socio del GARS, poi andato a Catania per studio e di cui non abbiamo saputo più nulla. Questa rubrica era molto utile per la conoscenza di orari, frequenze e indirizzi delle stazioni radio.

# TURISMO E TANTISSIMI ASCOLTI CON LA COSTA PACIFICA NEI MARI DEL NORD EUROPA

2<sup>a</sup> parte

di Giovanni Sergi

La volta scorsa ho informato di come siamo partiti da Messina, io e mia moglie Cinzia, verso Kiel in Germania dove ci attendeva la nave da crociera Costa Pacifica iniziando il 18 Maggio scorso un variegato giro tustistico di 12 giorni che ci avrebbe portato nelle capitali nordiche. In rapida successione abbiamo già visitato Stoccolma, Helsinki, San Pietrobutrgo, Tallinn, Riga. Senza ovviamente tralasciare la ricca (e movimentata) vita di bordo con gli ascolti di tante stazioni radio di quelle zone. In Lettonia riprendo con la conferma di Radio 1.



Qui vediamo tre foto della presentatrice Sandra Kropa in atteggiamento "ecologico". Cerchiamo di tradurre la missiva di destra per saperne di più. *Caro Sig. Sergi, scrivo per rispondere alla sua lettera del 18 Luglio 2011. Vorrei dirle grazie per le sue gentili parole e per la*

*valutazione del programma "Latvijas Radio 1". E' molto bello che uno straniero informi sui valori e i criteri di qualità come nessuna interferenza, rumore e fading nonchè sul forte segnale prodotto da Radio Latvia. Per cominciare, nel tempo da lei indicato Latvija Radio 1 trasmetteva "Zinamais nezinamaja" (inteso come il noto nell'ignoto). Questa trasmissione scientifico-popolare è diffusa ogni giorno feriale alle 14.05 (con ripetizione alle 05.02)*

**LATVIJAS**  
**radio**

**RADIO LATVIA**  
8 Doma laukums, Riga  
LV-1505, Latvia  
Phone: (371) 67206722, (371) 67206721  
Fax: (371) 67206709  
E-mail: radio@radio.org.lv  
http://www.latvijasaradio.lv

Riga, July 26, 2011 No.117/1-11n

**Mr. Giovanni Sergi**  
Via Sibari, 40  
98149 Messina /Camaro Inferiore/  
ITALY

Dear Mr.Sergi,

I am writing in order to reply your letter written on July 18, 2011. I would like to say thank you for your kind words and assessment about the radio programme „Latvijas Radio 1“. It is very nice that a foreign person notices the values and quality criterias like none interference, noise and fading as well as a strong signal that the Radio Latvia stands for.

To start with, at your stated time you heard „Latvijas Radio 1“ broadcast „Zinamais nezinamaja“ (in English *Known in Unknown*). This popular-scientific broadcast is runned every weekday at 14:05 (repetition at 5:02) and it tells about the science, nature, geography, history and significant personalities in Latvia and in the world. The anchorpersons are Ms.Sandra Kropa and Ms.Anitra Tooma. In addition, in the attachment you will find the photo of Ms.Kropa who was running the broadcast when you heard it (see Appendix 1).

To continue, in the attachment you will also find brief information about Radio Latvia and its four different programmes: „Latvijas Radio 1“, Latvijas Radio 2“, Latvijas Radio 3 – Klasika“ and „Latvijas Radio 4 – Doma laukums“ as well as information about media survey results describing the position of Radio Latvia in 2011.

Finally, Radio Latvia is grateful for its interested and trustworthy listeners. If you have any further questions or comments please do not hesitate to contact me! I wish you many other discoveries and interesting broadcasts in the Radio world!

Yours sincerely,



Sandra Kirse  
Head of Legal department

e parla di scienza, natura, geografia, storia e di importanti personalità in Lettonia e nel mondo. Le presentatrici sono Sandra Kropa e Anitra Tooma. In aggiunta, nell'allegato potrà trovare le foto di Kropa presente in trasmissione quando ha seguito il suo programma. Proseguendo, nell'allegato troverà anche una breve informazione su Radio Latvia e sui suoi 4 differenti programmi: Latvijas Rasdio 1, Latvijas Radio 2, Latvijas Radio 3-Klasika, e Latvijas Radio 4-Doma laukums, come pure i risultati di una inchiesta sulla posizione di Radio Latvija nel 2011. Infine, Radio Latvija è grata ai suoi interessati e fedeli ascoltatori. Se ha ulteriori domande o commenti la prego non esiti a contattarmi! Le auguro molte altre scoperte e interessanti trasmissioni nel mondo della Radio! Sinceramente sua Sandra Kirse, Capo del Dipartimento Legale.

Sin qui la lettera. Gli allegati di cui si parla comprendono informazioni sui quattro programmi, diagrammi a torta, schemi e statistiche, indirizzi vari per email. Di interesse la storia della radio. Le prime prove delle trasmissioni iniziarono a Riga già nell'Ottobre del 1925, ma soltanto il 1° Novembre vennero aperte ufficialmente dal centro radio di Riga del dipartimento delle Poste e dei Telegrafi della Lettonia con la diffusione dell'opera "Madame Butterfly". Il 2° programma venne stabilito nel 1949, e nel 1993 quello di musica classica "Klasika". Durante il periodo sovietico la Radio era parte dell'apparato ideologico e propagandistico. Quando alla fine degli anni '80 essa si liberò della censura, iniziò a lottare per la restaurazione dell'indipendenza dello Stato lettone. In particolare un grosso ruolo la Radio lo giocò nel 1991 durante i giorni delle barricate in Gennaio e nel putsch di Agosto. Nel Dicembre 1995 il cambio da un sistema organizzativo a quello di organizzazione non-profit.

L'arrivo della nave a Riga è previsto per le 08.00 del 25 Maggio. In programma la visita al castello di Bauska del XV secolo e al Palazzo di Rundale, alla costruzione del quale partecipò l'italiano Francesco Bartolomeo Rastrelli, lo stesso che progettò il Palazzo d'Inverno (Hermitage) di San Pietroburgo. Ci viene spiegata la storia della Curlandia e della parte preponderante che vi ebbero i Cavalieri Teutonici, i Biron e l'Impero Russo. Vediamo gli interni e il parco.

Nella mattinata del 25 avevo ascoltato: LR-1 90.7 MHZ (ne ho parlato prima qui sopra), LKR 101.8, Radia Eiropas 104.3, SWH 105.2, Radio Skonto 107.2. Alle 18.00 si parte per Klaipeda in Lituania, quindi subito dopo la partenza ascolto: Baltikom 93.9, Auto Radio Riga 103.3, Radio Merkurs 1485 kHz. Nella mattina del 26, prima che giungessimo a Klaipeda in Lituania (09.00), ascolto: Palanga Hot FM 88.7, Pukas 2 Klaipeda 90.1, Radijas 9 91.4, 21P FM 92.6, M-1 Plus 98.3, Lietuvos Radia Klaipeda 102.8. Ci attende la visita a Klaipeda e alla penisola curlandese. Le località toccate sono Neringa, il Parco Nazionale della Penisola Curlandese, la Collina delle Streghe, Nida e il Museo di Thomas Mann. Poco dopo la partenza per Gdinya (Polonia) ascolto Radio Baltic Wave 1386 kHz. Sotto vediamo la lettera QSL di quest'ultima emittente.

Non si può fare a meno di notare la completezza di questa conferma, forse la più completa di dati mai ricevuta, quando figurano il tipo di emissione A3E (trasmissione normale, in chiaro), il giudizio sulla ricezione con il codice SIO, la località del trasmettitore, la località di ricezione (la zona portuale di Klaipeda, sulla Costa Pacifica), il tipo di ricevitore utilizzato con l'antenna di ferrite, la potenza utilizzata, il tipo di antenna trasmittente. Che vogliamo di più?

**Reception report**

To: **Rimantas Pleikys** (riplei@takas.lt)  
 From: giovedì 11 agosto 2011 09:11:59  
 A: gsergi5050@hotmail.com  
 1 allegato  
 qsl\_letter.doc (34,0 KB)

Dear Mr. Giovanni Sergi,  
 Thank you for your reception report. Please find attached our QSL letter.  
 Regards,  
 Rimantas Pleikys  
 Chief Operations Officer  
 Radio Baltic Waves International



## RADIO BALTIC WAVES INTERNATIONAL

### QSL LETTER

Mr. Giovanni Sergi  
 Via Sibari, 40  
 98149 Messina/Camaro Inferiore  
 Italy

August 11, 2011

Dear Mr. Giovanni Sergi,

Thank you for your reception report, which is correct.

Frequency	1386 kHz
Emission class	A3E
Date of reception	May 26, 2011
Time of reception	16:07-16:13 UTC
Programme	Polish Radio, External Service
Program language	Belarussian
SIO	555
Transmitter location	Kaunas/Sitkūnai, Lithuania
Receiver location	MV Costa Pacifica, Klaipėda port area
Receiver type	Sangean ATS909
Receiving antenna	Ferrite rod
Type of the transmitter	Shtorm
Transmitting power	150 kW
Transmitting antenna	Insulated guyed mast, h = 150 m

Sincerely yours,

*Rimantas Pleikys*

Chief Operations Officer  
 Radio Baltic Waves International

Radio Baltic Waves/Radio Baltic Waves International, Švitrigailos Str. 11A, Office 211, Vilnius LT-03228, Lithuania  
 Phone +370-698-05074 Fax +370-5-265 2352 E-mail <radio@balticwaves.com>

segue a pag. 10

**CONVEGNO FIEG** Lo riconosce Derrick De Kerckhove che è stato allievo prediletto di Marshall McLuhan

## La carta stampata aiuta la riflessione più del web

**Emanuela Bambara  
ROMA**

Carta stampata in agonia, in attesa di essere seppellita dal web? In controtendenza rispetto alle apocalittiche profezie di soli pochi anni fa, gli esperti dei media rassicurano: la stampa non è affatto desueta, anzi, «offre più garanzie di verità rispetto al web», «mantiene il cervello dentro il nostro corpo, fissa le parole, aiuta la riflessione e la memoria». Invece, «il lettore digitale è distratto dal contenuto, deve decidere continuamente a quale link connetter-

si e quale tralasciare, e rischia di essere sopraffatto dall'enorme quantità di informazioni a disposizione, senza alcun controllo di qualità», e «la memoria si trova all'esterno del cervello umano», nel disco rigido. A dirlo, è un guru dei mass media, Derrick De Kerckhove, allievo prediletto di Marshall McLuhan, il fondatore della scienza della comunicazione. Lo studioso belga, autore di «La pelle della cultura. Un'indagine sulla nuova realtà elettronica», docente di Sociologia della cultura digitale all'Università di Napoli, è stato ospite al convegno «Dal giorno-

le al pixel e ritorno. Non buttiamo la carta, aiuta a rallentare la riflessione per capirla», promosso a Roma dalla Federazione italiana editori giornali (Fieg). Forse, Internet non ci rende proprio «stupidi», come insinuava lo scrittore americano Nicholas Carr, ma «un po' decervellati, sì», ha dichiarato a sorpresa De Kerckhove, riabilitando i sistemi d'informazione tradizionali dei nativi non digitali. «Il lettore online è disordinato e discontinuo, non vuole pensare, ma solo accumulare nozioni». Così, Internet «ci fa perdere senso e identità». Quindi, contro ogni

opinione diffusa, il web è uno strumento «antidemocratico», perché non favorisce, ma contrasta, la coscienza democratica, attraverso «la perdita della identità personale, che in rete diventa pubblica». «Muore la cultura del sé e nasce una cultura della condivisione che non è, però, collaborazione». Da qui, l'appello di De Kerckhove ai responsabili politici dell'Istruzione e dell'Informazione: «Proteggiamo le pubblicazioni cartacee come si fa con il teatro e con la cultura in generale, anche attraverso campagne di sensibilizzazione alla lettura su

supporti tradizionali». «La carta aiuta il pensiero e l'attenzione - ha detto anche il presidente della Fieg, Carlo Malinconico -, mentre lo schermo del computer spinge ad andare sempre avanti, verso un nuovo collegamento, senza lasciare tempo alla riflessione». E dunque, «la stampa non è affatto superata». Allora, «frenare gli entusiasmi per le nuove forme di comunicazione, senza mettere in discussione la ricchezza della rete», non è sintomo di conservatorismo mediatico retrogrado, ma piuttosto di saggezza e di responsabilità civile ed educativa. 4

## COMPLEMENTARIETA' DI CARTA STAMPATA E RIVISTA VIRTUALE (PDF)

Il trafiletto sopra riportato è apparso il 6 Ottobre 2011 sul quotidiano "Gazzetta del Sud" che si pubblica a Messina e in diverse zone del meridione d'Italia. Qualcuno ha detto, superficialmente e senza ben riflettere, che ormai poiché esistono le versioni pdf delle riviste DX, i siti web e i blog, non ci sarebbe più bisogno delle riviste a stampa, sia in fotocopia che realizzate in tipografia. "La carta stampata aiuta la riflessione più del web" titola il trafiletto riportato qui sopra, e noi non possiamo fare a meno di approvare quanto scritto in esso. Inoltre, non tutti dispongono del computer o non lo sanno usare in modo adeguato, quindi s'impone ancora la necessità di continuare ad acquistare giornali e riviste cartacee. Nel trafiletto in questione vengono presi in considerazione i pro e i contro di carta stampata e web, mettendo in rilievo che "la stampa non è affatto desueta, anzi offre più garanzie di verità rispetto al web, mantiene il cervello dentro il nostro corpo, fissa le parole, aiuta la riflessione e la memoria. Invece, il lettore digitale è distratto dal contenuto, deve decidere continuamente a quale link connettersi e quale tralasciare, e rischia di essere sopraffatto dall'enorme quantità di informazioni a disposizione, senza alcun controllo di qualità". Per quanto invece ci riguarda più da vicino, e cioè il supporto cartaceo o quello sul web nel radioascolto, bisogna confermare che il web si è rivelato un'ottima fonte di informazione per le notizie in tempo reale che si possono ottenere sulle varie stazioni radio, per gli orari e le frequenze, per le iniziative che hanno una breve scadenza, il tutto senza spese o quasi. Se siamo dei DXers sfegatati il cui unico scopo è l'ascolto in se stesso o l'ottenimento della QSL, allora siamo d'accordo, il supporto cartaceo non può competere con la velocità della notizia in internet, ma... c'è un ma. Non tutte le riviste per il radioascolto sono aridi elenchi di stazioni radio, di QSL ottenute, di elucubrazioni tecniche, qualcuna si dedica pure, e soprattutto, all'approfondimento, ad articoli che non hanno bisogno della velocità del web per essere letti, e piacciono perché la passione dello scrivere dei collaboratori si fonde quasi sempre col rigore scientifico e con la precisione, con la documentazione storica che non dispiace affatto leggere. Una di queste riviste, ormai poche rimaste nel nostro ambiente, è Radio Notizie. Ultimamente, Giovanni Sergi il responsabile di questo periodico, ha valutato la necessità di proseguire con la carta stampata per aiutare i vecchi appassionati della radio a ricevere ancora la loro rivista vecchio stile, pur varando con successo, umilmente, con pochi mezzi e senza molto clamore, la versione PDF che esteticamente si presenta, lo dobbiamo confessare, meglio di quella cartacea. Non tutti sanno, ma lo possono immaginare, che editare una rivista soltanto cartacea comporta maggiori oneri finanziari, impegni e accorgimenti tecnici di quella PDF, e questo va ad onore di chi una tale rivista redige. Pensiamo all'impaginazione, alla realizzazione grafica, alla preparazione delle buste, all'affrancatura e alla spedizione, nonché alla preparazione degli elenchi aggiornati dei lettori, quindi molto dispendio di energia fisica e mentale e di tempo libero che, ahimè, si va sempre più assottigliando. L'esteticamente bello del web viene superato dalla lettura del cartaceo in ogni ambiente, senza il supporto del computer che ha bisogno di energia, di programmi, di abbonamenti telefonici, di internet sempre attiva per essere fruibile appieno. Senza contare il profumo della carta e dell'inchiostro che l'edizione cartacea della rivista può dispensare. E dobbiamo pregare chi di dovere affinché l'energia elettrica sia sempre disponibile, perché in caso contrario addio notizie in tempo reale, addio possibilità di comunicare con l'email. Il problema è che dipendiamo troppo, forse eccessivamente da questa energia elettrica, la batteria del portatile basta al massimo un giorno. Si pone quindi la necessità di trovare una fonte energetica che ci esenti da quella elettrica per alimentare i nostri apparecchi (compreso il computer) in modo continuativo e quasi illimitato, pulitamente e senza alcun pericolo. Nel frattempo, l'utente consapevole e ragionevole (segnatamente il radioappassionato) non ha necessità di scegliere tra carta stampata e web di internet potendo usufruire di entrambi in modo coerente, beneficiando del meglio di loro.

segue da pag. 8

A pag. 8 in basso a sinistra vediamo il messaggio del responsabile di Radio Baltic Wave, Rimantas Pleykis (ex ministro lituano dell'Informazione), il quale scrive nella sua email: *Caro Sig. Giovanni Sergi, grazie per il suo rapporto d'ascolto. In allegato trova la nostra lettera QSL. Con rispetto, Rimantas Pleykis, Chief Operation Officer, Radio Baltic Wave International.* Sotto questo messaggio è riprodotto il francobollo-foglietto emesso nel 1992 dalle Poste russe per i 750 anni della battaglia del Lago Chudskoye (5 Aprile 1242) tra i Cavalieri Teutonici del Vescovo di Dorpat (Cavalieri di Livonia) e le truppe di Alexander Newsky di Vladimir in Suzdal per il Principato di Novgorod. Pure si conosce il nome di questo scontro come battaglia del Lago ghiacciato Peipus. Radio Baltic Wave basata a Vilna è sorta nel Marzo 1999, ed opera come punto di raccolta e diffusione, a pagamento, per altre emittenti e organismi radiofonici come Radio Polonia, Radio Liberty/Radio Free Europe, Voce della Russia, Radio Cina Internazionale, Deutsche Welle, Radio Racija, ed alcune radio non ufficiali (pirate) sia su onde medie (612, 1386, 1557 kHz) che corte. Per anni l'emittente è stata contrastata del governo lituano ed anche dalla Russia per i 1386 kHz. Qui sotto una stanza centrale di controllo.

Lasciamo Klaipeda alle 19.00 per Gdynia in Polonia dove arriveremo l'indomani venerdì 27 Maggio verso le 08.00. Ascolto in questa occasione, prima di andare a cena al ristorante New York New York, Radijas Marijas Nida 92.1, e una specie di radiofaro su 837 kHz da Klaipeda con solo grafia (segnali morse). Nella mattinata del 27, avvicinandoci a Gdynia capto le seguenti emittenti: Polskie Radio Dwojka 89.5, Chilli Zet 92.0, Eska Emiasto 94.6, Tok FM Gdynia 95.2, Polskie Radio Jedyinka 95.6, Radio Gdansk Pomorze 103.7.

L'itinerario della visita a Gdynia comprende Danzica e il Castello di Malbork. Di Danzica vediamo la Chiesa della S. Vergine Maria, il Municipio e la famosa

Porta d'Oro. I quanto al castello dei Cavalieri Teutonici di Malbork (l'antica Marienburg), la guida ci fa vedere gli interni del Castello e ci spiega come vivevano questi Cavalieri tedeschi che nei secc. XIV-XV divennero una potenza nella Polonia del Nord e nei tre Paesi Baltici (Lituania, Estonia, Lettonia). Vediamo quindi le varie stanze, le cucine, il sistema di riscaldamento, i bagni, la sala dei ricevimenti e tanto altro, tutto piacevolmente ripreso dalla mia telecamera portatile. Sull'argomento in internet si possono leggere diversi articoli in italiano molto approfonditi sui Cavalieri Teutonici e sui Cavalieri di Livonia. In serata (18.00) lasciamo Gdynia per l'isola danese di Bornholm ma, a causa del mare agitato (almeno così ci viene detto) saltiamo questa tappa con rimborso a chi aveva già prenotato l'escursione. In questa occasione ascolto Polskie Radio Koszalin 103.1, Radio Marija Leborg 92.7, Polskie Radio Jedyinka 104.3.

Qui sotto, un adesivo e la busta di Power e Star Radio, due emittenti dell'Estonia.

Power Hit Radio è un'emittente estone che diffonde musica ballabile, gestita da Mediainvest Holding AS e appartenente alla compagnia di media svedese Modern Times Group (MTG). Trasmette su 102.1 (Tallinn), 103.9 (Parnu) e 89.7 (Tartu).



Dear Giovanni Sergi

18 of August 2011

Thank you very much for your letter from 13 and 16 of July 2011.

We confirm that you have heard Star FM on 24.05.2011, on frequency of 96,6 MHz, from 06:01 till 06:05 local time and also Power Hit Radio on 24.05.2011, on frequency of 102,1 MHz, from 06:10 till 06:14 local time.

Our company is a part of MTG and in Estonia we have two radio stations – Star FM plays the best old and new hits, and is aimed at an audience of adults ages 20-49; Power Hit Radio is a radio station that plays the best dance music in Estonia for its young audience ages 15-30.

We will send some stickers of our radios as mementos for You.

Best Regards,

Power Hit Radio and Star FM team

06.05 ora locale ed anche Power Hit Radio sempre il 24 Maggio su 102.1 MHz dalle 06.10 alle 06.14. La nostra compagnia è parte della MTG e in Estonia abbiamo due emittenti - Star FM offre il meglio dei vecchi e nuovi brani, e si rivolge a un uditorio adulto tra i 20 e i 49 anni; Power Hit Radio è una stazione radio che offre il meglio della dance music in Estonia per i giovani ascoltatori tra i 15 e i 30 anni. Le inviamo alcuni adesivi della nostra radio come ricordo. Cordiali saluti (firma illeggibile), dal team di Power Radio e Star FM.



## Hommiku-programm

**Kuula siit**



Radio Koszalin, un'emittente regionale polacca sorta nel 1953. Come tutte le altre emittenti regionali della Polskie Radio, Radio Koszalin partecipa alla vita sociale della Pomerania occidentale, regione che si affaccia sul Mar Baltico. Si può pure ascoltare diversa buona musica pop e rock, anche d'autore (specie di notte). Con 7 frequenze copre la Polonia Nord occidentale, la Pomerania, la Cuiavia, la Grande Polonia con i centri urbani di Koszalin, Slupsk e Saw.







Qui accanto, uno Studio di Radio Koszalin e (sotto) un'altra veduta dell'entrata nell'edificio della radio. Nella lettera di risposta al rapporto d'ascolto leggiamo: *Caro Sig. Giovanni Sergi, grazie per la sua lettera. Siamo molto lieti che abbia potuto ascoltare i nostri programmi e li abbia trovati interessanti. La preghiamo di visitarci nel nostro sito web [www.radio.koszalin.pl](http://www.radio.koszalin.pl) dove potrà trovare le informazioni su Ra-*



*dio Koszalin. Vi sono alcune foto nella tabella "O nas" del sito. Con questa lettera troverà allegato pure uno speciale dono. Augurandole tutto il meglio, sinceramente suo Piotr Ostrowski, Presidente di Radio Koszalin.*

Il pacchetto di Radio Koszalin conteneva una bella maglietta bianca taglia "L" col logo della Radio, una splendida penna con indirizzo web (scrive agevolmente e scorrevolmente) e un nastro multicolore con nome e frequenza dell'emittente polacca, probabilmente da portare al collo simile a un portachiave. Quando si riceve un regalo di tal genere è d'obbligo ringraziare chi lo ha inviato, come ho fatto io via email.



**Polskie Radio Regionalna Rozgłośnia**  
**RADIO KOSZALIN** w Koszalinie **Radio Koszalin S.A.**

Koszalin, August 25, 2011

Dear Mr Giovanni Sergi,

Thank you for your letter. We are very pleased that you could hear our programme and found it interesting. Please, visit us on our website [www.radio.koszalin.pl](http://www.radio.koszalin.pl) where you can find some information about Radio Koszalin. There are some photos in the Tab "O nas". Please find a special gift for you enclosed to this letter. Wishing you all the best.

Yours sincerely,

Piotr Ostrowski

The President of Radio Koszalin

**Qui a sinistra i vari presentatori: Ewa Dabrowska, Renata Pachol, Beata Mlynczak, Ryszard Banka. Radio Slupsk ha il proprio programma (07.10-09.45) diverso da quello di Koszalin.**

Polskie Radio Regionalna Rozglosnia w Koszalinie „Radio Koszalin” S.A., NIP 669-05-05-949, Numer KRS 0000167071 - Sąd Rejonowy w Koszalinie IX Wydział Krajowego Rejestru Sądowego, wysokość kapitału zakładowego: 634 100 PLN, wysokość kapitału wpłaconego: 634 100 PLN, PKO S.A. II Oddział w Koszalinie: 49 1240 3653 1111 0000 4188 3035

Ultima arrivata come conferma, una emittente tedesca chiamata Antenne Mecklenburg-Vorpommern. In questa pagina vediamo uno Studio, l'invito a un quiz telefonico, la mia lettera-rapporto di ascolto, la busta, un altro Studio e tre presentatori. L'emittente ha confermato limitandosi a rinviare la mia lettera sulla quale ha apposto in basso a sinistra timbro, località, data e firma del responsabile, come per una lettera QSL già preparata dall'ascoltatore.



**ANTENNE MECKLENBURG-VORPOMMERN**  
GmbH & Co. KG  
Funkhaus Plate  
19086 Plate  
GERMANY

Messina, August 12, 2011

Dear Radio Director,  
I'm an Italian listener, the day May 28 2011 I tuned on the FM range your radio station named Ant MV. I was in navigation on board of the cruise ship Costa Pacifica. Departure from Bornholm (Denmark) May 28 2011 at 13.00 towards Kiel (Germany) arrival at 08.00 for May 29.

My receiving place was a cabin in the 1<sup>st</sup> deck, external window, receiver utilised a portable Sangean ATS 909, interior antenna for M.W. ferrite rod antenna and a stylo for Frequency Modulated. It is indeed fantastic that I can to tune and to listen in excellent condition your station on the frequency of 100.8 MHz FM. From 22.07 to 22.10 Germany Time for May 28, on my little screen of the Sangean receiver I noted written for the Radio Data System (RDS): Ant. MV - das best musik. In this time I heard rhythmical music and rock songs.

Listening has excellent, the signal strength very strong, nil interference, noise nil, fading nil, excellent overall merit.

I'm very happy to have heard this programme, now I wish I had some information about your station: for instance a photo of your team or single photo of presenters, a photo of a radio studio and a brief history of your radio station. Naturally, I'm interested to receive confirmation (QSL letter or card) for my reception report (frequency 100.8 MHz, date May 28 2011, time of listening 22.07). Thank you for your attention to my letter. Wishing you the best for this remaining year, I'm your Italian listener,

Giovanni Sergi  
*Giovanni Sergi*

Giovanni Sergi  
Via Sibari, 40  
98149 Messina / Camaro  
Inferiore/  
ITALY  
gsergi5050@hotmail.com

My best wishes and greetings to all the team of your Radio Station.

This is a post card depicting Messina, my native country.

**ANTENNE MECKLENBURG-VORPOMMERN**  
ANTENNE Mecklenburg-Vorpommern GmbH & Co. KG  
Funkhaus Plate, 19086 Plate  
Tel: 0381/650040 - Fax: 0381/650041

Plate, 22.08.2011  
di. rojardn

**ANTENNE MECKLENBURG-VORPOMMERN**  
ANTENNE Mecklenburg-Vorpommern GmbH & Co. KG  
Funkhaus Plate, 19086 Plate  
Tel: 0381/650040 - Fax: 0381/650041

**MZV**  
Mecklenburg-Vorpommern  
Medien- und Rundfunkanstalt  
Zustellservice  
Mecklenburg-Vorpommern/Prignitz  
Tel: 0380 / 657 9930  
Culmburgstraße 1, 19061 Schwerin

24.8.11  
19061

00075  
F 710277

Z) Giovanni Sergi  
Via Sibari, 40  
98149 Messina / Camaro  
Inferiore /  
ITALY



Hit Radio Antenne Mecklenburg-Vorpommern è la prima stazione radio privata tedesca nel Mecklenburgo-Pomerania Occidentale, attiva dal 31 Maggio 1993 dal sud di Schwerin nella cittadina di Platte. Il programma è conforme al formato Adult Contemporary e si rivolge a un uditorio tra i 29 e i 49 anni di età. La maggioranza del capitale è del 52% di proprietà della Regiocast GmbH & Co. KG, un ulteriore 35% comprende il corriere Verlag GmbH & Co. KG (Corriere del Nord) e la restante quota del capitale è attribuibile a cinque altri soci. Il contenuto. Molto spazio viene dedicato alla pentecostale Open Air come festa di compleanno all'aria aperta da Ralswiek (Rügen) con la presenza di ben noti artisti nazionali e internazionali. Nel 2008 si è celebrato il 15° anniversario dell'emittente al Palazzo di Giustizia dove si è esibito il cantante tedesco Peter Schilling. A metà del 2007 l'emittente aveva attivato gli studi esterni a Rostock, Stralsund e Neubrandenburg. Nel Luglio 2010 sono stati aggiunti 2 nuovi redattori. La pubblicità è in gran parte realizzata dai servizi radiofonici del Kiel Regiocast. Antenne Mecklenburg-Vorpommern trasmette tutte le partite in diretta della squadra Hansa Rostock. Mentre stavo per chiudere questo servizio sul viaggio, anche radiofonico, nei Paesi Nordici, ecco giungere un'altra lettera dalla Germania, precisamente da Rostock. Si tratta di un'emittente ascoltata all'inizio del viaggio, Ostseewelle Hit Radio, cioè L'onda del Mar Baltico che mescola pop, rock, contatti, euro dance e informazioni regionali con un programma fresco ed eccitante. Nella pagina seguente vediamo in alto a destra la lettera di questa emittente in cui si legge: *Caro Giovanni, grazie per l'invio del suo rapporto di ricezione che ci piace confermare in pieno. Le auguriamo tutto il meglio e tantissime buone occasioni per la ricezione delle diverse stazioni radio ovunque si trovi. I migliori saluti da tutto il team di Ostseewelle Hit Radio Mecklenburg-Vorpommern.*

A questa lettera sono stati allegati due adesivi e mi è stata rinviata la lettera originale con in calce l'aggiunta "Reception confirmed", il timbro, una firma e la data.

Giovanni Sergi  
Via Sibari, 40  
98149 Messina / Camaro Inferiore/  
ITALY  
gsergi5050@hotmail.com

My best wishes and greetings to all the team of your Radio Station.

This is a post card depicting Messina, my native country.

*Reception confirmed*

Ostseewelle HIT-RADIO  
Mecklenburg-Vorpommern  
20.10.2011

**Ostseewelle HIT-RADIO**  
Mecklenburg-Vorpommern

Giovanni Sergi  
Via Sibari 40  
98149 Messina / Camaro Inferiore  
ITALY

Rostock, 2011-10-19

Dear Giovanni,

Thank you for sending your reception report which we like to confirm very much.

We wish you all the best and all time good receptions of different radio stations where ever you are.

Best regards from the whole team of

**Ostseewelle HIT-RADIO**  
Mecklenburg-Vorpommern

Privatrechtliche Landesweite  
Mecklenburg-Vorpommern  
Center & Co. Studiozentrale AG  
Hans-Wulfer-Str.  
18527 Rostock  
T 0381-44 927-110  
F 0381-44 927-100  
info@ostseewelle.de  
www.ostseewelle.de  
Geschäftsführer  
Tina Spente  
USt-IdNr.: DE 27048499  
Steuern-Nr.: 4797492923  
Angehörige Rostock  
HEA 1453  
Rostock HRB 431  
Bankverbindung:  
Ostseespargasse Rostock  
BLZ 103 000 00  
Konto 103 005 000



Il 1° Giugno 1995 alle ore 05.00, orologio alla mano, la responsabile del programma Valerie Weber (adesso a capo della più grande emittente privata tedesca - Antenne Bayern) inaugurava l'Onda del Mar Baltico, allora non vi era quasi nessuna attrezzatura nello studio. Il 1° Giugno 2010 sono stati festeggiati i 15 anni di esistenza, con l'emittente al 1° posto nel Paese! Le foto qui sopra mostrano il team dell'emittente al completo, uno studio, due presentatrici e l'edificio della radio.

Altra conferma di emittente della crociera a giungere al "90° minuto" è quella di Radio Merkurs, ascoltata a un'ora e mezza da Riga (Lettonia) in navigazione verso la Lituania il 26 Maggio alle 19.30 su 1485 kHz. Si tratta di una relativamente nuova presenza nel novero delle onde (2008) che si è incamminata sulle orme di Radio Nord.



Trasmette da Riga musica popolare tedesca, vecchi brani degli anni '50 e '60, nonché programmazione politica. Di recente ha innalzato la potenza di emissione a 1 KW ed ha necessità di sapere come giunge il segnale, quindi le email sono benvenute presso [rni@apollo.lv](mailto:rni@apollo.lv) - Il suo trasmettitore non è quello di Radio Nord che diffondeva da Ulbroka con 2.7 KW, mentre Radio Merkurs trasmette da Agenskalns, Riga occidentale, con un altro la cui potenza è variabile da 100 Watts a 1 KW. Questo trasmettitore diffonde Radio Merkurs, ma anche diverse stazioni

	PIRMDIENA	OTRDIENA	TREŠDIENA	CETURTDIENA	PIEKTDIENA	SESTDIENA	SVĒTDIENA
09:00		ČAU, BAMBINO!					
10:00						GAITA	GAISMAS PILS
11:00							
12:00						EVERGREEN	ČAU, BAMBINO!
13:00							
14:00							
15:00							
16:00				DZIDRAVOTS	GAITA		
17:00							
18:00		TĒVZEME! UN...	ČAU, BAMBINO!	POLITIKA UZ...	POLITIKA UZ...		
19:00	BŪT LATVIETIM					BŪT LATVIETIM	
20:00		EVERGREEN					
21:00							
22:00							

FM, quantunque si creda che l'antenna sia troppo vecchia, incapace di resistere al vento. Difficile che l'emittente possa essere ascoltata in Italia considerata la potenza impiegata e la frequenza che è il canale internazionale di 1485 kHz, ma l'alter-



nativa esiste e si chiama Live Radio online, il sito in internet dove mentre scrivo ascolto ottime canzoni melodiose di musica leggera internazionale degli anni '60-'70 in francese, tedesco (molte), inglese. Qui accanto la conferma in cui si legge: *Caro Sergi Giovanni,*

*questa E-mail verifica il suo rapporto di ricezione per Radio Merkurs via 1485 kHz in data 25 Maggio 2011, ore 18.30-18.35, potenza 800 watts. Grazie. Sinceramente sua Inese Kreichberga, Radio Merkurs.*

Saltata l'escursione nell'Isola di Bornholm appartenente alla Danimarca, la nave da crociera Costa Pacifica prosegue verso Kiel dove l'arrivo è previsto per Domenica 29 Maggio alle 08.00. Il nostro viaggio si è quindi concluso, non ci resta che fare ritorno a casa via Amburgo, Monaco, Roma, Catania, e da lì a Messina dove giungeremo verso la mezzanotte. Stanchi ma soddisfatti e felici per quanto sperimentato, per quanto visto e sentito, per la vita di bordo, per le località visitate, per le persone incontrate, per le foto e i filmati in nostro possesso, per i ricordi che rimarranno per sempre nella nostra memoria. Io personalmente sono contento di aver potuto ascoltare tutte queste emittenti di cui, purtroppo, soltanto una piccolissima parte ha risposto ai rapporti d'ascolto. Un'esperienza che val la pena di essere vissuta e anche rivissuta perchè, non dubitiamo, se la salute ci assiste la ripeteremo quanto prima in altra zona geografica.

.....

## EMITTENTI CLANDESTINE EAGLE OF IRAN

Prima di inoltrarci nel descrivere questa emittente vorremmo fare alcune considerazioni. Il nostro hobby ha carattere tecnico-culturale, non politico, ognuno di noi nel privato segue una sua linea politica. Quindi, se pubblichiamo articoli come questo è perchè l'emittente esiste, diffonde in onde corte in modo da poter essere ascoltata nel mondo,



così alcuni di noi cercano solo di incrementare le conferme, altri magari ne vogliono sapere di più. Il nostro è un intento puramente conoscitivo.

Qui a destra, la nota all'ascolto effettuato da Giovanni Sergi il 25 Ottobre 2011 su 5810 kHz tra le 17.00 e le 17.11 UT con giudizio SINPO 3-5-2-4-2. Al rapporto d'ascolto in inglese via email sono stati allegati due files, .wav e mp3. Sempre via email il giorno dopo è stata ricevuta la nota-verifica, sembra in lingua persiana che in sostanza dovrebbe voler significare : i responsabili hanno ricevuto l'email e l'hanno consegnata all'ufficio competente. Eagle of Iran si interessa dei gruppi politici in quel Paese Medio Orientale, indirizzandosi ad ascoltatori lì residenti. E' menzionata la frequenza di

5825 nei 49 metri ed anche il satellite Hotbird (pure Telestar12 12608), frequenza 12597, polarizzazione verticale, FEC 3/4, GBTS2, con trasmissioni il Lunedì, Mercoledì, e Venerdì alle 20-00-21.00.

Eagle of Iran ha un proprio sito web ed email che è oghabeiran@gmail.com e oghab@eagleofiran.com - Indirizzo: 5319 University Dr. # 310 Irvine, California 92612 United States.

Mehdi Rohani, che vediamo nelle foto a destra, è stato un generale dell'Aeronautica iraniana al tempo della monarchia. Infatti, sulla bandiera si nota il simbolo del leone con la spada di prima della Rivoluzione del 1979. Ecco in proposito quanto si legge in Wikipedia: *L'attuale bandiera dell'Iran venne adottata il 29 luglio 1981, ed è un riflesso dei cambiamenti portati in Iran dalla Rivoluzione islamica. La forma base della bandiera è composta da tre bande orizzontali di uguali dimensioni. I colori, partendo dall'alto, sono: verde (l'Islam), bianco (la guerra fatta con l'Iraq) e rosso (il coraggio). Questa configurazione è stata utilizzata fin dall'inizio del XX secolo ed era presente anche nella bandiera dell'Iran dello scià. Ad ogni modo, nel periodo degli scià, al centro della bandiera era presente l'immagine di un leone con una spada, che è un simbolo classico della Persia. Dalla rivoluzione islamica, questa immagine è stata sostituita con un simbolo che ha diversi significati, ma che è essenzialmente una forma stilizzata della parola Allah. Il simbolo rappresenta anche quattro lune crescenti con una spada nel mezzo. Un altro cambiamento portato alla bandiera dalla rivoluzione islamica è l'aggiunta di una scritta in arabo (identica comunque al farsi) sul bordo della striscia verde e di quella rossa. La scritta riporta la frase Allahu Akbar, ovvero Dio è Sommo. Questa frase è ripetuta 22 volte, e ciò è simbolico della rivoluzione, che avvenne il ventiduesimo giorno dell'undicesimo mese del calendario iraniano. Dal 22 luglio 2008 è vietato esporre la bandiera a mezz'asta in caso di lutto, per portare rispetto alla parola Allah, come già avveniva per la bandiera dell'Arabia Saudita. In caso di lutto è stato suggerito di innalzare un'altra bandiera nera a mezz'asta.*

L'emittente, che sembra sia attiva dal 2009, ha usato anche i 1314 kHz in onde medie e diverse frequenze nella banda dei 49 metri in onde corte.

## دریافت Re: greetings from Italy

Da: **Eagle of Iran (eagleofiran@gmail.com)**  
 Inviato: mercoledì 26 ottobre 2011 21:11:08  
 A: gsergi5050@hotmail.com

ایمیل شما دریافت شد، به مسئول مربوطه تحویل داده شد  
 با احترام  
 گروه نظامی سیاسی عقاب ایران IT مدیریت

--  
 شنودگان در ایران  
 زادیه موج کوتاه: ۵۸۲۵ کیلو هرتز در باند ۴۹ متر  
 گانال ۴۰ / ۳ FEC، رادیو ماهواره ای: هاتبرد، فرکانس ۱۲/۵۹۷، عمودی ۲۷۵۰۰  
 GBTS2  
 دوشنبه، چهار شنبه، جمعه ساعت ۲۰:۰۰-۲۱:۰۰

Website: [www.eagleofiran.com](http://www.eagleofiran.com)  
 Email: [eagleofiran@gmail.com](mailto:eagleofiran@gmail.com)

Tel: 1 (949) 939-5227  
 Fax: 1 (949) 644-2122

Address:  
 5319 University Dr. # 310  
 Irvine, California 92612  
 United States



# RADIO NOTIZIE

In Italia la sola rivista cartacea che prosegue anche col formato PDF. Sosteneteci con la collaborazione (economica e informativa), inviateci gli indirizzi di potenziali lettori. Grazie!

Radio-e Rahoya Iran (Oghabe Iran) o Aquila dell'Iran, è una organizzazione politica iraniana con sede in California (USA) che si pensa trasmetta dal sito di Grigoriopol in Moldavia, con molti commenti e un po' di musica iraniana.

# VIAGGIO RADIOTELEVISIVO A NEW YORK

a cura di Gioacchino Stallone

L'8 Maggio 2011 sono partito per un viaggio di 7 giorni a New York. Mi ci ha portato la Compagnia Alitalia. Per arrivare lì ho attraversato i cieli della Francia e del Canada. New York mi è piaciuta tantissimo, essa è una città molto bella ed importante. Io sono stato in tante parti. Adesso vi dico dove. Sono stato nella biblioteca pubblica, al Madison Square Park, nelle stazioni radio WBAY e WNYC 820 kHz e 93.9 MHz. Poi sono stato all'ONU in un grande palazzo di vetro, vicino a un parco con un monumento molto bello e con tutte le bandiere delle nazioni del mondo. Quindi sono stato alla NBC che è la più grande televisione degli USA. Lì ho visto gli studi e gli uffici, si entra a pagamento. In seguito sono stato alla CBS che è radio e televisione, ho visto il museo della radio e televisione dove si trovano tantissime registrazioni. Anche lì si entra a pagamento. Poi ho visto Radio Fox, sono stato in una bellissima chiesa evangelica, ma non mi ricordo come si chiama. Sono stato nelle chiese di San Tommaso e di San Patrick, a Radio City che è un teatro grandissimo di 6000 posti, con entrata pure a pagamento. Mi sono portato poi al Rockefeller Center, ho visto il grattacielo <<Empire>>, lo studio dove viene trasmesso un grande programma della NBC, si trova vicino la sede della NBC. Sono andato anche nella sede dove una volta si trovava RAI International. Gli Stati Uniti d'America hanno una superficie di 9.828.500 di Km2, gli abitanti sono 310.232.863, la capitale è Washington con 4.421.000 abitanti. L'albergo dove ero alloggiato si chiama Hotel Gershwin. Indirizzo: 7 East 27th Street, 10016 New York, USA. Tel.: +1/2125458000. Questo viaggio negli USA, in particolare a New York mi è piaciuto tantissimo, spero un giorno di ritornarvi. Ho fatto tanto radioascolto con la mia radio Sony ICF8. Ho ascoltato tante radio in FM e in onde medie. Andate negli USA, è la nazione più bella e grande del mondo.



Qui sopra: Teatro Radio City, grattacielo "Empire", sede del Museo Radio TV, sede NBC TV.

# VIAGGIO RADIOTELEVISIVO A BERLINO

a cura di Gioacchino Stallone

Il 2 Luglio 2011 sono partito per un viaggio di 5 giorni a Berlino. Ci sono andato con la Compagnia aerea Wind Jet. Berlino è una città molto bella e molto grande con 3.438.000 abitanti ed è la capitale della Germania. Questa in totale ha più di 82 milioni di abitanti ed una superficie di 357.021 Km2. Adesso vi dico cosa ho visto a Berlino: sono stato nella Torre della Televisione alta circa 400 metri che si trova nell'Alexander Platz, nell'ex Berlino Est e nell'ex Repubblica Democratica Tedesca. Questa Torre trasmette i programmi di tante TV e radio. Poi sono stato nella Torre della Radio alta più di 100 metri, mi sono recato quindi al Parlamento e a Radio RTL dove mi hanno regalato tante cose. Sono stato a RBB Rundfunk

Berlin Brandenburg, lì mi hanno regalato alcune cartoline. Nelle vicinanze di questa emittente si trova la "Rundfunk Haus", palazzo molto antico, penso degli anni '40. Lì hanno sede diversi studi radiofonici. Ho visto l'ingresso e una statua che si trova lì vicino, mi hanno regalato due depliant. La RBB è composta da diverse radio che sono: Radio Berlin, InfoRadio e Kultur Radio. Ai piedi della Torre della Televisione si trova una televisione locale. L'aeroporto di Berlino è molto grande. Passando con un taxi ho visto da fuori l'Ambasciata italiana, ho visitato pure un grande parco verde. A Berlino ho ascoltato diverse emittenti in FM e onde medie mediante il mio radiorecettore Sony ICF8. L'albergo dove mi trovavo si chiama Hall In Hostel and Hostel. Indirizzo: Gruenberger Strasse 54 - 10 245 Berlino, Germania. Tel.: +49/302887683. Questo viaggio è stato molto bello e me lo ricorderò sempre. Berlino è una città fantastica. Andate a Berlino!



Storia della Torre e ampio corredo fotografico

**La storia della torre della televisione di Berlino**  
 Nel 1964, dopo lunghi dibattiti volti a stabilire il luogo adatto in cui erigere una potente emittente televisiva per la Repubblica Democratica Tedesca, Walter Ulbricht decise di far costruire la torre della televisione sulla Alexanderplatz. Sorse quindi un edificio visibile anche da Berlino ovest e che mirava a rappresentare la parte socialista della Germania. Il 3 ottobre del 1969 fu inaugurata la torre della televisione. Tra il 1995 e il 1996 ebbe luogo la ristrutturazione generale della torre con l'introduzione di una nuova tecnica strutturale, di climatizzazione e di protezione antincendio. Da quel giorno, ogni anno sono più di un milione i visitatori che salgono sulla torre per approfittare della vista mozzafiato.



In questa pagina, vediamo in senso orario e dall'alto in basso: un campo lungo della Torre della Televisione, la stessa Torre con dati statistici (altezza complessiva 368 metri), Rundfunk Haus, la sede della RTL, Gioacchino Stallone nella Torre, l'antenna della radio, Rundfunk Haus, la sede della RBB, tutto quanto menzionato nell'articolo si trova a Berlino.



In basso a destra: due cartoline QSL di Radio Berlino Internaz.

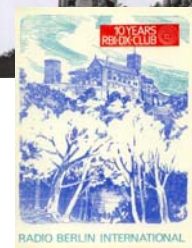

# VIAGGIO IN CROAZIA, BOSNIA E S.GIOVANNI ROTONDO

a cura di G. Stallone

Il 21 Settembre 2011 sono andato per un pellegrinaggio di 6 giorni in Croazia, Bosnia e San Giovanni Rotondo. L'ho fatto con pullman e nave. In Croazia sono andato a Dubrovnik (Ragusa, in Dalmazia, GS), essa è una bellissima città dove ho visitato diverse chiese e tante altre cose. La Croazia ha una superficie di 56.542 Km2 e una popolazione di 4.486.881 abitanti. Capitale Zagabria 685.000 abitanti. Poi sono stato in Bosnia Erzegovina, precisamente a Medjugorje. In questa città da 30 anni appare la Madonna, lì ho visitato il Santuario, la montagna delle apparizioni, la montagna dove in cima vi si trova una grande croce. Poi ho visto sempre in Bosnia le cascate di Gravica. La Bosnia Erzegovina ha una superficie di 51.129 Km2, gli abitanti sono 4.621.598, la capitale Sarajevo con 392.000 abitanti. In Bosnia ho comprato un grande quadro della Madonna di Medjugorje e l'ho messo nella mia stazione di ascolto. Indine in ultimo sono andato a San Giovanni Rotondo dove ho visitato la chiesa vecchia e nuova di Padre Pio, poi sono stato nelle redazioni dei giornali di Padre Pio "Voce di Padre Pio" e "Casa Sollievo della sofferenza", ma erano chiusi. Sono stato a Teleradio Padre Pio, che è una radio televisione che trasmette in FM, via satellite e internet. Lì mi hanno dato alcuni adesivi della loro emittente. Ho fatto loro un'offerta perchè sono un loro ascoltatore. Comunque consiglio a tutti di andare a Medjugorje e a San Giovanni Rotondo da Padre Pio, è una cosa meravigliosa. In Bosnia e Croazia ho fatto degli ascolti tramite la mia radio Sony ICF8. Ho ascoltato stazioni in FM e in onde medie italiane, straniere, stazioni locali, stazioni spagnole, ecc. Questo era un viaggio organizzato a cura della Demotex di Palermo. Eravamo in 28, 7 erano di Marsala. Sono rimasto veramente contento di questo viaggio. L'albergo che ho utilizzato in Bosnia si chiama "Pansion Sladana Ostoje", Bijakovici bb, 82566 Medjugorje, Bosnia Erzegovina, Tel.: +38736651357. A San Giovanni Rotondo sono stato all'Hotel Savoia Regency Hotel con 4 stelle. 71013 San Giovanni Rotondo, Foggia, Italia, Tel.: 0882/457916.

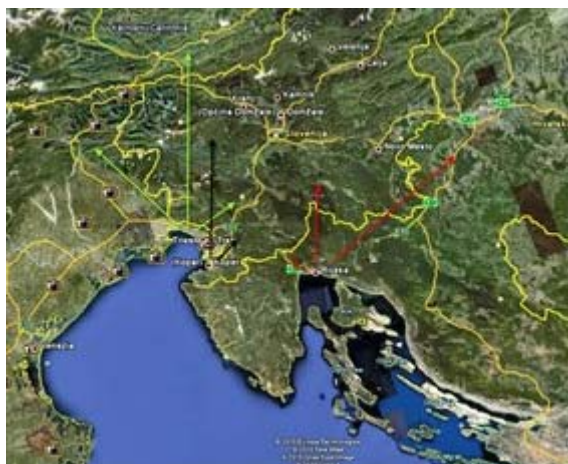

**Radio Fiume** (Radio Rijeka) e' nata il 16 settembre 1945. La stazione diffonde ogni giorno tre notiziari (ore 10, 12, 14) e un giornale radio (ore 16) in lingua italiana - è ricevibile in loco via FM e oltre su onde medie (ore 16.00, da lun. a ven., su 594, 774, 783, 1125, 1134, 1197 KHz; in internet (intero programma) su [www.radio-rijeka.com](http://www.radio-rijeka.com); via satellite (ore 16) in Europa, Nord Africa, Medio oriente su Hot Bird 6, 13° Est; in Nord America su Telstar 5, 97° est; in America Centrale e Meridionale sul satellite NSS 806, 40,5° ovest; in Australia e Nuova Zelanda su OPTUS B 3, 152° est.

Nata come emittente bilingue, Radio Fiume (oggi centro regionale della radio pubblica croata HRT) subì per un lungo tempo una forte limitazione nella programmazione italiana fino alla ricostituzione della redazione (1974). Nella sua lunga storia la redazione italiana di Radio Fiume ha vissuto momenti di estremo disagio che da una programmazione giornaliera quasi ininterrotta si vide ridurre notevolmente gli spazi radiofonici in seguito alle ben note vicende politiche. I primi segnali di ripresa si verificarono agli inizi degli anni Sessanta, mentre agli inizi degli anni Settanta nasce una nuova redazione italiana (praticamente quella attuale) in grado di rispondere alle esigenze informative di una comunità minoritaria, di salvaguardare l'identità linguistica e culturale della minoranza italiana ma anche di promuovere e diffondere la cultura italiana e di affermare la convivenza tra i croati e gli italiani di questa regione. La redazione e' composta da quattro giornalisti: Agnese Superina, Andrea Marsanich, Virna Baraba, Iva Pavletic. Alle 16.00 va in onda il notiziario internazionale e locale con lo sport e il meteo, poi la musica. Su 7370 kHz prende il nome di Voce della Croazia (da Lunedì a Venerdì). Le altre emittenti sono Pola, Zara, Spalato, Ragusa, tutte appartenenti alla HRT, la radio televisione croata.



In questa pagina: cartina della zona istriana, foto di Teleradio Padre Pio



a San Giovanni Rotondo, Santuario di Medjugorje. Foto di Gioacchino Stallone.

\*\*\*\*\*

**VOI, RADIO NOTIZIE E LA RADIO: un trinomio inscindibile**

\*\*\*\*\*



# LA QSL RACCONTA

## *avvenimenti vari all'ombra del celeberrimo documento di conferma*

Nel radioascolto vige la regola dell'ascoltare oggi perchè domani potrebbe non essere più possibile, e ciò vale ancor di più per le emittenti non ufficiali o clandestine come questa Al-Quds con programmi anti-israeliani. Al-Quds Palestinian Arab Radio si opponeva all'Autorità Nazionale Palestinese e alla pace con Israele. L'emittente, che si pensa non più attiva, era diretta da Ahmad Jibril e dal suo Comando Generale del Fronte per la Liberazione della Palestina basato a Damasco, ipotizzando il vertice del comando nel Sud della Siria. I suoi notiziari mettevano al centro gli scontri dell'intifada (insurrezione, resistenza o rivolta) tra i combattenti palestinesi e le truppe israeliane, nonché gli annunci e le dichiarazioni fatte da Hamas e dalla Jihad Islamica. Diffondeva pure canzoni patriottiche arabe e palestinesi e criticava le personalità palestinesi che sostenevano la pace. In una trasmissione, per esempio, si criticavano pesantemente certe figure palestinesi che l'emittente indicava come membri di un movimento Palestinese-Israeliano chiamato "Popular Peace Initiative", con speciale enfasi su due membri del movimento: Sari Nusaybah, preminente figura palestinese ed ex consigliere di Arafat, e Amin Ayalon, ex capo dei servizi di sicurezza generale israeliani. Si invitavano le altre organizzazioni palestinesi anti-israeliane a confrontarsi con questo movimento e a respingere il suo piano di liquidazione della causa palestinese concedendo ai rifugiati palestinesi il diritto di ritornare nella loro madrepatria.

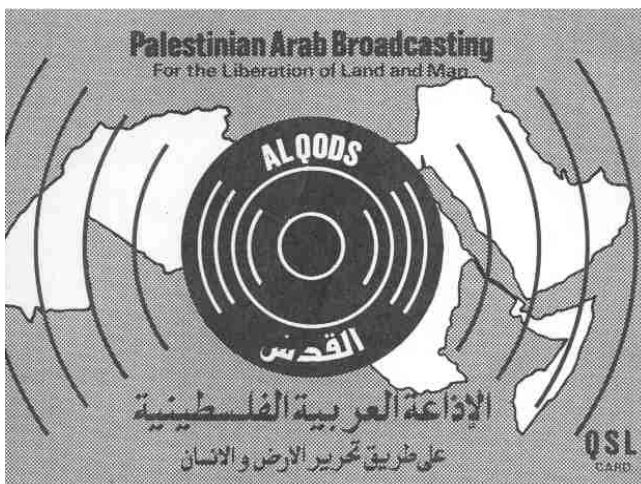

Intorno al 2000 la radio è stata captata su 702 kHz e seguita dalle 05.00 alle 14.00 UT. Alle 14.00 l'emittente chiudeva con l'annuncio che le sue trasmissioni cessavano su 702 kHz ma proseguivano su 105.4 e 96.7 della FM. Ovviamente i canali FM non erano sintonizzabili da lontano. La radio Al-Quds aveva iniziato a trasmettere il 1° Gennaio 1988. Nella seconda parte degli anni '80 e nella prima dei '90 essa diffondeva programmi in ebraico, francese e inglese nonchè in arabo. Prima dell'Aprile 1996 adoperava anche le onde corte. La QSL sopra riportata si riferisce a un ascolto del 14 Aprile 1993 su 5910 kHz. In un annuncio del 30 Agosto 2001 diceva che era costretta a chiudere due dei suoi maggiori trasmettitori per motivi economici. Diceva anche che i motivi dello stop di due primarie frequenze in onde medie erano tutte finanziarie. Tale annuncio era stato fatto per contrastare le voci che il governo siriano avrebbe fatto pressioni al Fronte per la Liberazione della Palestina per chiudere l'emittente o per ridurre le spese. Comunque, l'emittente tornò al suo vecchio programma e attività, usando i 702 kHz, nel Settembre del 2002. Successive notizie dell'agenzia Reuters riportavano una fonte palestinese che diceva che "le fazioni militanti palestinesi stanno fermando le attività dei loro uffici in Siria... seguendo le pressioni degli Stati Uniti sulla Siria per tenerle a freno". "Le fazioni palestinesi hanno iniziato a prendere le distanze dall'amministrazione americana con il pretesto della sua pressione politica sulla Siria". Almeno sino al 2005 l'emittente diffondeva con 10 KW. Le frequenze utilizzate sono state: 4320, 5910, 5990, 7460 e 15050 kHz. Si identificava in arabo come "Al Quds, al Idha'ah al Arabiyah al Filastiniyah ala Tariq Tahir al Ard wa al Insan". Gli indirizzi forniti erano: P.O.Box 5092, Damascus, Syria; P.O.Box 10412, Tripoli, Libya; P.O.Box 25-74, Beirut, Lebanon; P.O.Box 1397 e 6170, Aden, Yemen.

#####

**Hai rinnovato l'abbonamento A RADIO NOTIZIE? Adesso c'è pure il formato PDF!**

#####  
pag. 20 Radio Notizie - Dicembre 2011

# NON TUTTO MA... DI TUTTO!

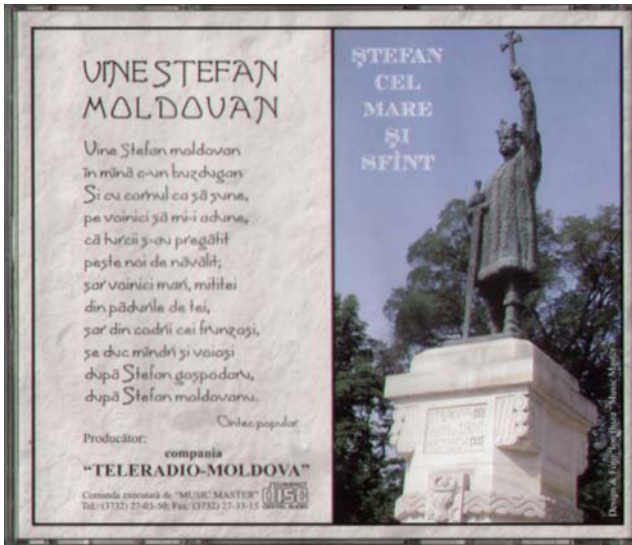

## Concorso annuale di Radio Moldova International 2011

Questo concorso si è svolto da Maggio a Luglio 2011 in 15 tappe da 3 domande ciascuna. Domande che vertevano su ogni aspetto della vita nella Moldavia di ieri e di oggi, un percorso piuttosto impegnativo, una specie di gara di fon-

**En los programas de RMI:**

- LUNES** – Revista de la prensa moldava Sociedad
- MARTES** – Política al día
- MIÉRCOLES** – Moldova y el Mundo Universo cultural
- JUEVES** – Economía y negocios Ecología
- VIERNES** – Cultura, Turismo, Tradiciones.

**SERVICIO INGLÉS**  
**SERVICIO FRANCÉS**  
**SERVICIO DE ACTUALIDADES Y PUBLICÍSTICA**  
**SERVICIO RUSO**  
**SERVICIO ESPAÑOL**

**RMI**  
MOLDOVA'S MESSENGER TO THE WORLD

**RMI**  
ГОЛОС МОЛДОВЫ В МИРЕ

**RMI**  
RADIO MOLDOVA INTERNATIONAL

Republica de Moldova  
calle Mircea 1- MD - 2028 Chișinău  
Telefonos [+373 22] 72 33 79, 40 68 27  
e-mail: moldova-international@mail.md;  
moldovainternational@gmail.com  
www.rmi.md

do in cui contavano la resistenza del partecipante, la sua cultura e il suo sapere in generale. In questa pagina vediamo uno dei premi, un CD dedicato a Stefano III di Moldavia, il diploma, un pieghevole dell'emittente, nonchè l'altro premio ovvero la terrina in ceramica da appendere. Nel diploma leggiamo: *Diploma concesso al Sig. Sergi Giovanni per la sua attiva partecipazione al concorso "Scoperta della Moldavia", 6ª edizione dedicata al 20° anniversario della proclamazione della Repubblica di Moldavia, per le profonde conoscenze sulla Moldavia, l'attaccamento e la fedeltà all'emittente RMI.*



Escuchen Radio Moldova Internacional de 24 en 24 horas

Radio Moldova International de 24 en 24 horas  
de la prensa, Radio Moldova. Transmite en español, ruso, francés, inglés, portugués y alemán. Su programación incluye: noticias, cultura, deportes, economía, política, salud pública, y la actualidad de Moldavia. Así como programas en los idiomas ruso, francés, inglés, portugués y alemán. También transmite en español por INTERNET de lunes a viernes, programación: "Radio Moldova", "Moldova y el Mundo", "Política al día", "Economía y negocios", "Ecología", "Cultura, Turismo, Tradiciones".

Radio Moldova International de 24 en 24 horas  
de la prensa, Radio Moldova. Transmite en español, ruso, francés, inglés, portugués y alemán. Su programación incluye: noticias, cultura, deportes, economía, política, salud pública, y la actualidad de Moldavia. Así como programas en los idiomas ruso, francés, inglés, portugués y alemán. También transmite en español por INTERNET de lunes a viernes, programación: "Radio Moldova", "Moldova y el Mundo", "Política al día", "Economía y negocios", "Ecología", "Cultura, Turismo, Tradiciones".

**RMI**  
VOCEA MOLDOVEI ÎN LUME

**RMI**  
LA VOIX DE LA MOLDAVIE DANS LE MONDE

**RMI**  
LA VOZ DE MOLDOVA EN EL MUNDO

VOCEA MOLDOVEI ÎN LUME  
LA VOIX DE LA MOLDAVIE DANS LE MONDE  
LA VOZ DE MOLDOVA EN EL MUNDO

Nuestra dirección postal:  
Radio Moldova International  
Calle Mircea 1, MD-2028,  
Chișinău, Republica de Moldova  
Telefonos: (+373 22) 72 33 79 - director RMI

(+373 22) 40 68 27 Servicio español  
(+373 22) 40 68 26 y portugués  
(+373 22) 40 68 25 y alemán  
(+373 22) 40 68 24 Servicio inglés  
(+373 22) 40 68 23 Servicio ruso

e-mail: moldova-international@mail.md;  
moldovainternational@gmail.com  
http://www.rmi.md

CLARA BACALIM  
director RMI



radio  
koper  
capodistria

**160 anni di Radio Capodistria**

In occasione dei 60 anni di Radio Capodistria compiuti il 25 Maggio 2009, nel 2011 è apparso un libretto di 140 pagg. + la copertina e un CD allegato con il Concerto dell'anniversario.

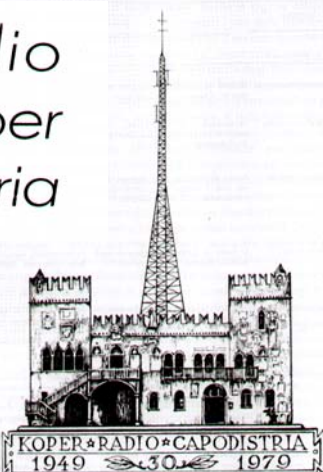

Qui vediamo due dei simboli adottati nel corso degli anni e, a destra, la copertina della pubblicazione commemorativa. La quale è stata resa possibile grazie al sostegno del Ministero degli Esteri italiano. L'opera stampata in mille esemplari è stata curata da Donatella Pohar e Lara Drcic, con il contributo scritto di diversi personaggi ruotanti più o meno da vicino nel mondo della radio o nell'ambiente italofono. Chi scrive questa nota non può dimenticare quella Radio Capodistria, una delle emittenti cosiddette periferiche (con Radio Monte Carlo, Radio Monte Ceneri, Radio Malta, Radio Tunisi) che ascoltò su 1079 kHz con 100 KW verso il 1972-73, in un periodo ancora difficile per la comunità italiana sia in Slovenia che in Croazia. Il curatore della nota, ovvero il responsabile del Radio Notizie, riusciva a captare Capodistria già al cominciare della propagazione ionosferica pomeridiana in onde medie verso le 15.30, partecipando ai quiz che l'emittente organizzava per i suoi ascoltatori, ricavandone come premio per lo più dischi 33 e 45 giri. Inoltre, con i nominativi messi a disposizione dall'emittente potette iniziare una proficua relazione epistolare con una ragazza di Umago nell'Istria. Il libro è corredato verso la fine da diverse foto a colori. Col prossimo rapporto d'ascolto, potremo chiedere una copia del libro, sperando che non sia già esaurito. Grazie ad Antonio Arcudi per la messa a disposizione di questa pubblicazione.

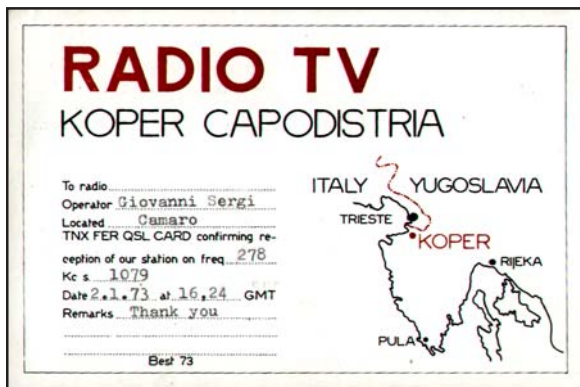

In questa metà pagina vediamo due QSL di Radio Capodistria per due ascolti: uno su 1079 kHz del 1973, e l'altro su 1170 kHz del 1985. Le due foto mostrano i presentatori di "Weekend Musicale" con Magda, Aurelio e Sergio. Le dediche nella parte posteriore riportano: "A Giovanni sperando ascolti per sempre Weekend Musicale. Saluton!", e "A Giovanni con simpatia i tre di Weekend Musicale". Eravamo ai primi del 1974.

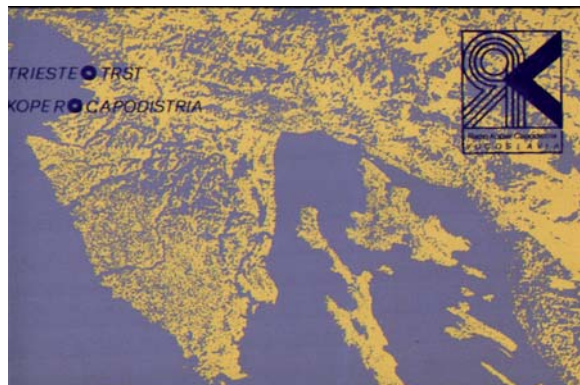

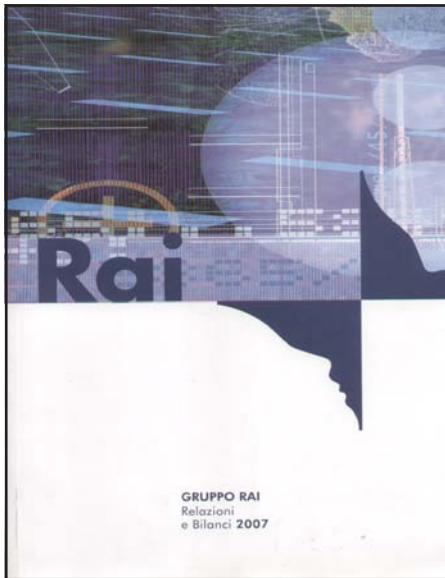

Lo stesso nostro amico di vecchia data e collaboratore, Antonio di Reggio Calabria, ha messo a disposizione pure due pesanti volumi con i rendiconti della RAI per il 2007 e il 2008 (ne vediamo a sinistra una copertina), più che altro una curiosità per la storia, la missione, il contratto di servizio, lo scenario del mercato televisivo, le risorse, la Rai nel confronto europeo, il quadro normativo e regolamentare. Vi si trovano tutti gli indirizzi possibili e immaginabili.

**AIR Contest 2012** Abbiamo il regolamento di questo concorso annuale di ascolto organizzato da Bruno Pecolatto per l'AIR dal 2 al 9 Gennaio e diviso in due parti: ascolti di Europa-Africa dal 2 al 6 Gennaio tra i 9200 e i 9995 kHz, e ascolti da un elenco di 16 emittenti dal 7 al 9 Gennaio tra 150 e 26100 kHz. La partecipazione entro il 18 Febbraio a: Bruno Pecolatto - AIR Contest Manager - Fermo Posta - 10080 Ingrida - TO o bpecolatto@libero.it presso cui richiedere il regolamento completo. Tre i premi per merito e tre per sorteggio.

### **NOSTALGIA**

Spesso gli amanti del buon tempo antico cercano di procurarsi gli effetti della loro infanzia. Così è per le canzoni, i fumetti, i film, ed anche per il nostro hobby. Qui vediamo un autografo del 1986 delle tre presentatrici di Radio Portogallo, la QSL del 1974 di Ra-

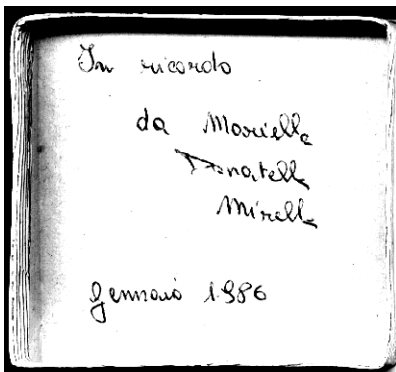

Radio Berlino Internazionale con la solidarietà per il Cile (ne parliamo a pag. 4), la cuffia stereo (costava circa 16 mila lire) per i nostri ricevitori, e la copertina del n. 34, 3-9 Settembre 1961 del Radio Corriere TV dedicata al calciatore juventino Omar Sivori. Copertina tratta da Nuova Armonia, bimestrale di RAI-Senior 4/2011 (www.raisenior.it).



### **TRE EMITTENTI IN ONDE MEDIE**

Adesso che per i "cacciatori" di emittenti in onde corte la stagione di caccia non promette bene, è giocoforza trasferirsi sul terreno delle onde medie, ancora abbondante di obiettivi. Qui abbiamo una romena e due ungheresi. La romena si chiama **Radio Antena Brasovului** e si può ascoltare nel pomeriggio su 1197 kHz. Alle 17.00-18.00 ora italiana diffonde la decennale "Buna Seara Brasov" con diverse interviste, chiacchierate di carattere economico, culturale, turistico, inframmezzate da diversa musica internazionale. Realizzatori sono Nicoleta Ghisa, Dorin Dusa e Valentin Blajovan. Alle 18.00 segue l'annuncio di Radio Targu Mures. La ricezione tutto sommato è buona qui in Sicilia orientale.

La prima emittente ungherese è **Radio Debrecen** che trasmette su 1251 kHz e la si può ascoltare (Radio Libica permettendo) all'incirca nello stesso periodo di Antena Brasovului con diversi discorsi in lingua magiara, ma anche con programmi musicali tipo brani tratti da Opere. La seconda stazione radio ungherese è **Radio Miskolc** che si può ascoltare su 1116 kHz verso le 20.45 it. con canzoni e balli lenti. Purtroppo è interferita pesantemente dalla RAI sulla stessa frequenza.

**DUE BEI PREMI DI RADIO CINA** sono giunti a destinazione, cioè l'abitazione di Giovanni Sergi che aveva partecipato a due concorsi organizzati dalla radio cinese per l'estero. Si tratta di due secondi premi per "commenti sui film cinesi" e "Aula Radiofonica Confucio in Italia". Questi premi consistono in una confezione di lusso con cofanetto relativa a ideologi e filosofi cinesi del passato



del passato come Confucio, Mencio, Lao Tzu, Chuang Tzu, Mozi, Xunzi. Ciascuno è riprodotto con i famosi ritagli di carta e con un vero francobollo, emissione del 2000. L'altro premio è costituito da un drappo di loto dipinto a mano, opera d'arte cinese. Le due scatole le vediamo nella foto qui a destra.

**RICEVITORE ATS 909X** Dario Gabrielli informa sul nuovo ricevitore Sangean ATS 909X.

“Ho appena sentito la Marucci che è distributrice delle radio Sangean e mi ha riferito che tuttora non distribuisce più il vecchio modello ATS 909 che ha sostituito con il nuovo ATS 909X e lo vende ad un prezzo promozionale di Euro 259,50 + 10,60 di spese di spedizione (IVA compresa), mentre il rivenditore di zona qua a Dolo il Sangean ATS 909 lo vende a 225 Euro. Il fornitore di zona che ho contattato mi ha dato come prezzo 65 euro. Purtroppo il ricevitore Sangean ATS 909 non viene più distribuito dalla Marucci e nei negozi stanno vendendo le eventuali scorte ed il rivenditore della mia zona lo vende a 225 Euro. Sul mensile americano 'Popular Communication' del mese di Ottobre c'è una recensione sul nuovo ricevitore della Sangean ossia l'ATS 909x” (v. sotto).

Ha le MW,  
LW e SW  
( 1 7 1 1 -  
2 9 9 9

kHz), la FM (76-108 MHz), la RDS e la banda laterale.



Stampa

**(Nessun oggetto)**

Da: KONIPA@OYPHE@QTHE (mousikospalmos945@yahoo.gr)  
 Inviato: martedì 30 agosto 2011 20:10:40  
 A: gsergi5050@hotmail.com

giovanni kalispera elava to gramma tha sou apantiso sintoma  
 ● r/s mousikos palmos 94.5 fm  
 facebook mousikos palmos  
 live Google ΜΟΥΣΙΚΟΣ ΠΑΛΜΟΣ e-radio.gr

**ISPICA - ESTATE 2011** La nota dell'emittente sopra riportata si riferisce alla greca Mousikos Palmos 94.5 FM da Neapolis ascoltata il 13/08 alle 19.45 con buonissima qualità. Leggiamo: “Giovanni, buon pomeriggio, abbiamo ricevuto la tua lettera riguardante la stazione radio Mousikos Palmos 94.5 FM. Ci trovi su Facebook e in Google”. Altri ascolti dell'estate sono stati: Life FM 88.0, Omega FM 90.0, Galaxi FM? 106.0, Radio Batna (Algeria) 95.4 15/08 e tante altre arabe e maltesi.

**INFORMAGAZINE 29-30 OTTOBRE** In questi giorni Rita Faragò, che faceva parte della redazione italiana di Radio Budapest, ha letto nel suo programma diffuso in internet per “Le vostre lettere” il mio messaggio per la rivista Radio Notizie che si pubblica ora in due formati, cartacea e virtuale. Il messaggio è stato anche registrato con RealPlayer. Se volete scriverle con proposte per la nostra rivista, l'indirizzo è: ritafarago@yahoo.it

**La Paginetta degli Ascoltatori VOR (Giovanna Germanetto) 23 Novembre 2011**

Ringraziamo dell'ultimo numero della rivista GARS Radio Notizie il suo curatore Giovanni Sergi di Messina che ha già pronto il numero di dicembre. Cito alcuni articoli. Chi è appassionato di radioascolto leggerà volentieri i materiali come “Osservatorio Nazionale del Brasile”, “Radio Africa, una radio cristiana per la crescita sociale della giovane Africa”, “I primi 50 anni di Radio Colonia”, “Verso i 40 anni di radiocolto” parte 1, è la storia di Giovanni Sergi che ci permette di conoscerlo meglio. C'è anche il suo resoconto “Turismo e tantissimi ascolti” sulla crociera compiuta nel Nord europeo, corredato come sempre di molte fotografie e svariate conferme degli ascolti effettuati. Molto spazio è dedicato a San Pietroburgo dove il nostro amico è rimasto due giorni. “Oltremodo bella e interessante, - scrive Sergi, - è stata la visita al Museo dell'Ermitage al Palazzo d'Inverno con grandi sale dorate, quadri, reperti dell'epoca imperiale, ma anche tantissimi oggetti antichi di altre culture. Questa città (allora si chiamava Leningrado) dal 1941 al 1944 venne assediata dai tedeschi di Hitler offrendo un'eroica resistenza”. A Pietroburgo Giovanni ascolta diverse stazioni radio, tra queste Baltijskij Bereg (Costa del Baltico) di cui io ho cercato di aiutarlo a trovare l'indirizzo. Su Radio Notizie è riportato il passo della Paginetta degli ascoltatori dedicata a Giovanni e alla sua rivista. Nel materiale “La QSL racconta” troviamo le cartoline care al nostro cuore, quelle di Radio Mosca, una del 1973 con gli stemmi delle repubbliche federate che componevano l'URSS. Sergi racconta della funzione svolta da Radio Mosca che in periodi diversi cambiò nome fino a diventare l'attuale “Voce della Russia”. Vediamo nel servizio altre cartoline attinenti all'URSS, all'emittente chiamata “Pace e Progresso” che trasmetteva in molte lingue, non in italiano. “L'indirizzo era molto semplice, - scrive Giovanni Sergi, - “Pace e Progresso”, Mosca, Unione Sovietica” Ascoltare questa emittente non era un problema: trasmetteva su una miriade di frequenze in onde corte ed anche in onde medie da trasmettenti situate nelle repubbliche di confine per favorire la ricezione nei paesi di destinazione dei programmi. Si pensi all'Europa in tedesco, all'Asia in inglese e via di seguito”. Effettivamente erano tempi, durati fino alla perestrojka di Gorbaciov, in cui s'investiva molto nei mezzi di propaganda per superare la cortina di ferro che isolava il paese. Ringraziando Giovanni Sergi ricordiamo agli ascoltatori che la rivista pur rimanendo anche nella versione cartacea adotta il formato PDF, [www.polistenaweb.it/gars](http://www.polistenaweb.it/gars). Si può scrivere: [gsergi5050@hotmail.com](mailto:gsergi5050@hotmail.com). Augurando a Giovanni buon proseguimento della sua utile attività lo salutiamo tutti cordialmente.

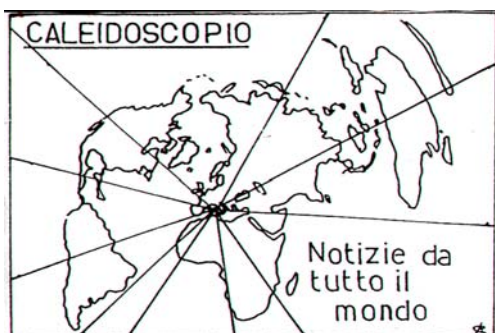

a cura di Fausto Pagnini

**ALBANIA** - Dal 30/10 Radio Tirana trasmette in italiano tutti in gironi, esclusa la Domenica, alle 18.00 su 6000 kHz, tutto valido sino al 24/03.

**CINA** - dal 30/10 Radio Cina Int. trasmette in italiano alle 06.00 su 15620, dalle 15.00 alle 18.00 su 702, alle 18.00 su 1458, 7340, 7435 kHz, e alle 20.30 su 7265 e 7310 kHz, valido sino al 24/03.

**CROAZIA** - Il programma italiano di Radio Fiume viene trasmesso dalla Voce della Croazia dal Lunedì al Venerdì su 7370 kHz alle 15.00.

**ECUADOR** - Il 25 Dicembre prossimo l'emittente religiosa protestante HCJB la Voz de los Andes festeggia gli 80 anni delle trasmissioni, che iniziarono il giorno di Natale del 1931.

**EGITTO** - Radio Cairo non ha modificato la propria frequenza per il programma in lingua italiana che, almeno fino al 24 Marzo 2012 viene trasmesso alle 18.00 su 7270 kHz.

**IRAN** - La Voce della Repubblica Islamica dell'Iran trasmette in italiano alle 06.30 su 9770, 13650 e 15085 kHz; e alle 19.30 su 5890 e 7215 kHz, tutto valido sino al 24/03.

**ITALIA** - IL programma in italiano della Adventist World Radio - La Voce della Speranza viene trasmesso la Domenica alle 10.00 su 9610 kHz, valido sino al 24/03.

**PORTOGALLO** - Il 30 Ottobre scorso il sito trasmittente portoghese di Sines è stato chiuso.

**ROMANIA** - Radio Romania Int. trasmette in italiano alle 15.00 su 9875, alle 17.00 su 7415 kHz, e alle 19.00 su 7345 kHz DRM, tutto valido sino al 24/03.

**RUSSIA** - A partire dal 30 Ottobre scorso, in seguito all'abbandono dell'ora legale in Russia, nel quadro di un programma di risdutturazione dei fusi orari della Federazione Russa, la Voce della Russia ha anticipato di un'ora le trasmissioni in italiano, che ora vengono trasmesse alle 17.00 su 558, 7230 e in DRM su 6040 e 6145 kHz, e alle 21.30 su 1548 kHz, tutto valido sino al 24/03.

**SERBIA** - Il programma in italiano della Radio Internazionale di Serbia viene trasmesso alle 18.30 su 9635 kHz con 10 KW di potenza., tutto valido sino al 24/03.

**TURCHIA** - Dal 30 Ottobre il programma in italiano della Voce della Turchia viene trasmesso alle 15.00 su 6185 kHz, valido sino al 24/03.

**VATICANO** - Dal 30 Ottobre scorso la Radio Vaticana ha abbandonato le frequenze di 4005 e 5965 per le trasmissioni in italiano sostituendole con le nuove frequenze di 3975 e 6075 kHz.



# LETTERE AL GARS RADIO NOTIZIE

(domande e curiosità varie a cura di Giovanni Sergi)

Cari amici lettori, benvenuti a questo nostro appuntamento che quest'oggi sarà più breve del solito per mancanza di spazio. Per il momento il Radio Notizie attira tutta la mia attenzione, nel caso venisse chiuso (ipotesi remota) potrei passare ai blog personali per cui adesso mi limito a dei semplici annunci, sia per il wordpress (Kinowa1950) che per blogger (Radio-Notizie.blogspot.com). Una persona che ha a cuore le sorti di questo nostro periodico manda sempre dei consigli su come migliorarlo, come ha fatto l'amico [Dario Gabrielli](#) per la 2^ pagina, la pagina web, il metodo per l'invio di rapporti d'ascolto ("sto usando ancora un modo retrogrado ossia registro la trasmissione su cassetta e poi con pazienza la riascolto e scrivo su carta il rapporto di ascolto parola per parola di ciò che dice lo speaker nel tempo dell' ascolto. Dopodiché scrivo il tutto con il computer ed invio via Mail il rapporto di ascolto. Qualche volta, quando la trasmissione è incomprensibile invio assieme al rapporto di ascolto il file audio di un minuto della trasmissione ascoltata"). L'amico Dario è stato pure intervistato da Dario Villani menzionando il Radio Notizie. Un esempio di come dovrebbe essere il collaboratore modello! Una simpatica lettera me l'ha mandata [Maria Grazia Piras](#) che, come me, ha avuto dei problemi con il computer. Radio Cairo purtroppo

peggiora in ricezione e non ha più quiz a premi. Sia Maria Grazia che io siamo stati intervistati di recente dall'emittente egiziana, probabilmente da Sad'ia. Ciao Maria Grazia, buone attività e a presto.

Una volta, parlo degli anni '80-'90, non appena veniva organizzato un concorso molti facevano a gara nel partecipare. Adesso non più. I giovani ascoltatori di oggi evidentemente sono interessati ad altro, sono parolai senza costruito, si ritirano alla prima difficoltà in ricezione, si interessano di cose di cui non dovrebbero interessarsi. No, con gente come questa il radioascolto come lo conoscevamo prima è ormai morto e sepolto, complici anche i cambiamenti strutturali e tecnici, ma pure una certa stampa del genere (siti e blog) che non promuove la corretta pratica del nostro hobby.

Una apprezzata lettera è giunta da [Anna Adami](#) di Verona che si congratula per la bella rivista, in particolare per il servizio sul viaggio nel Mare del Nord. Anche lei è stata a San Pietroburgo col nipote diciottenne. Una cosa molto bella e utile la Sig.ra Anna l'ha fatta regalando un abbonamento a Radio Notizie ai nipoti Andrea e Ilaria. La sua lettera è del 31/08, quando diceva di sentire meglio la trasmissione di Voce della Russia delle 23.30, forse adesso la potrà sentire ancora meglio alle 22.30 sempre su 1548 kHz.







# VESTRINA DEL RADIO NOTIZIE



In questa pagina, da sinistra a destra e dall'alto in basso, vediamo: i 75 anni di Radio Canada, stemma e team di Radio Merkurs, busta prim o gior-



no di Radio Montecarlo del 1951, un breve articolo in inglese dedicato a Radio Peace che ha trasmesso su 4750 e poi 4740 kHz per il Sud del Sudan. Questa emittente religiosa, apparsa nel 2009, si pensa attualmente inattiva annunciava in alternativa anche la frequenza di 5895 kHz. Fa capo a una organizzazione protestante degli Stati Uniti, Persecution Project Foundation. L'idea è di offrire agli ascoltatori africani ricevitori multibanda autoricaricabili, ma chiedono l'aiuto economico dei sostenitori.



## Sudan's Premiere Christian Radio

You can help transform the war-torn nation of Sudan where Christians have been brutally persecuted for decades and their Muslim persecutors don't know the truth of the Gospel of Jesus Christ. During the past two decades radical Islamist forces have killed an estimated 2 million Christians in Sudan. Last year Persecution Project in partnership with Educational Media Corp's Global Endeavor Ministry helped establish RADIO PEACE — Sudan's premiere Christian radio station. Today Radio Peace is providing daily broadcasts of the Gospel of Jesus Christ including music, news, evangelistic and discipleship programming in seven indigenous languages.

Until recently radical Islamist propaganda dominated the Sudanese air waves. Now, with the establishment of Radio Peace, the Light of the Gospel is penetrating all parts of Sudan.

## Self-Powered Radio Sets Help Sudanese Tune-in to Radio Peace

In southern and central Sudan conditions are very primitive and most families lack radios. An entire community may gather around one radio set to hear programming. "Radios for Sudan" is a project of Persecution Project foundation to distribute 10,000 self-powered (hand crank and solar powered) SW/AM/FM radios to families and communities in Sudan. Your gift of only \$25 will enable Persecution Project to purchase and deliver a self-powered radio set to a needy family in Sudan's most restricted and neglected areas



*Our goal is to deliver 10,000 of these self-powered multiband shortwave/AM/FM radio sets into Sudan in 2004. This radio set is ideal for southern and central Sudan where electricity, batteries, and other power supplies are not generally available. These same sets retail for as much as \$70 per set, but thanks to a special arrangement with the manufacturer we are able to purchase and deliver these sets to the most remote locations in Sudan for less than \$25. Send your gift of \$25 or more to Persecution Project Foundation and designate it "Radio Sets."*

